

1. Warstwa ścieralna, beton asfaltowy AC11S 50/70, grub. 3 cm
2. Warstwa profilowa, beton asfaltowy AC11W 50/70, grub. śr. 100 kg/m²
3. Istniejąca nawierzchnia bitumiczna jako podbudowa
4. Podbudowa zasadnicza, mieszanka niezwiązana C90/3 0/31,5, grub. 25 cm
5. Warstwa wzmacniająca, mieszanka związana C1,5/2, grub. 10 cm,
6. Sprofilowane zagęszczone podłoże gruntowe,
7. Umocnione pobocze, mieszanka niezwiązana C90/3 0/31,5, grub. 15 cm
8. Warstwa ścieralna, drobnowymiarowa kostka brukowa betonowa typu Holand koloru szarego, grub. 8 cm,
9. Podsypka cem.-piask. 1:4, grub. 3-5 cm,
10. Podbudowa zasadnicza, mieszanka niezwiązana C90/3 0/31,5, grub. 20 cm
11. Warstwa odcinająca, piasek, grub. 10 cm,

Szczegół A
skala 1:10

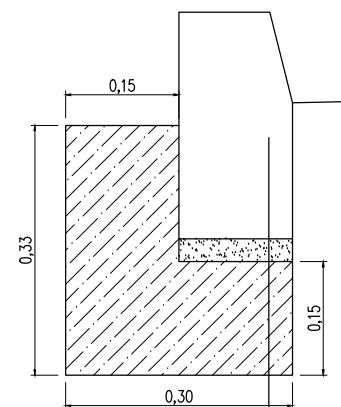

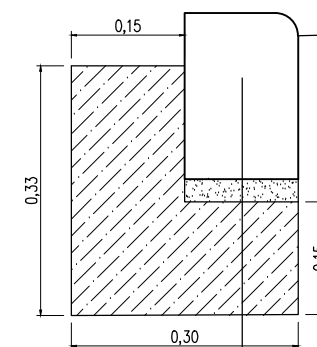

| | |
|-----------------------------------|--------|
| krawężnik bet. 15x30x100cm | 30 cm |
| podsyпка cem.-pias. | 3-5 cm |
| ława betonowa C8/10 z oporem 15cm | 15 cm |

Szczegół B
skala 1:10



| | |
|-----------------------------------|--------|
| krawężnik bet. 15x22x100cm | 22 cm |
| podsyпка cem.-pias. | 3-5 cm |
| ława betonowa C8/10 z oporem 15cm | 15 cm |

| | | | |
|--|---|--------------|-------------|
| Nazwa inwestycji: | Przebudowa drogi powiatowej nr 3724W Żochowo - Gójsk na terenie gminy Sierpc | | |
| Lokalizacja: | Województwo mazowieckie, powiat sierpecki, gmina Sierpc, miejscowości Sudragi, Pawłowo, Wernerowo | | |
| Inwestor: |  Powiat Sierpecki | | |
| Stadium dokumentacji: | Dokumentacja Techniczna | | |
| Nazwa arkusza: | Typowe Przekroje Konstrukcyjne | | |
| Biuro projektowe: |  Usługi Drogowe Usługi Drogowe Sergiusz Makowski ul. Wiejska 89, 87-800 Włocławek tel. 785 46 12 73 e-mail: uslugi.drogowe@gmail.com www.facebook.com/uslugi.drogowe | | |
| Projektant: | mgr inż. Sergiusz M. Makowski | | Podpis: |
| uprawnienia budowlane nr KUP/0134/PW/OD/12 do projektowania i kierowania robotami budowlanymi bez ograniczeń w specjalności drogowej | | | |
| Branża: | Skala: | Data: | Nr arkusza: |
| DROGOWA | 1:50 | 4.04.2019 r. | 3 |