

Nazwa i adres obiektu: **Przebudowa mostu JN1 31001097 w m. Piastowo w ciągu drogi powiatowej nr 3735W Piaski - Gozdowo wraz z drogami dojazdowymi powiat sierpecki, województwo mazowieckie**

Nazwa i adres Inwestora: **Powiat sierpecki ul. Świętokrzyska 2a, 09-200 Sierpc**

Jednostka projektowa: **Biuro Projektów Drogowo-Mostowych Tomasz Kowieszko ul. Dęby 3/7, lok. 6, 04-308 Warszawa**

**SPECYFIKACJE TECHNICZNE
WYKONANIA I ODBIORU ROBÓT**

WYMAGANIA OGÓLNE, ROBOTY DROGOWE i MOSTOWE

Sporządził:

Egz. Nr ...

Warszawa, grudzień 2016 r.

Spis specyfikacji:

1.	DM.00.00.00	Wymagania ogólne	str.	3
2.	M.01.03.09	Wytyczenie geodezyjne drogowego obiektu inżynierskiego	str.	17
3.	M.21.01.01	Rozbiórka elementów żelbetowych	str.	20
4.	M.21.01.05	Rozbiórka izolacji na obiekcie mostowym	str.	23
5.	M.21.01.08	Rozbiórka elementów konstrukcji stalowych	str.	26
6.	D.01.02.03	Rozbiórki elementów dróg	str.	29
7.	D.02.00.00	Roboty ziemne – wymagania ogólne	str.	32
8.	D.02.01.01	Wykonanie wykopów	str.	38
9.	D.02.03.01	Wykonanie nasypów	str.	41
10.	D.04.01.01	Profilowanie i zagęszczanie podłoża	str.	51
11.	D.04.00.00	Podbudowa z kruszyw. Wymagania ogólne.	str.	55
12.	D.04.04.02	Podbudowa z kruszywa łamanego stabilizowanego mechanicznie	str.	62
13.	D.04.03.01	Oczyszczenie i skropienie warstw konstrukcyjnych	str.	65
14.	D.05.03.05B	Wykonanie warstwy wiążącej z bet. asfaltowego	str.	69
15.	D.05.03.05A	Wykonanie warstwy ścieralnej z bet. asfaltowego	str.	102
16.	D.05.03.11	Frezowanie nawierzchni asfaltowych	str.	133
17.	D.08.01.01	Krawężniki kamienne drogowe	str.	135
18.	D.15.03.13	Geosiatki wzmacniające	str.	143
19.	D.20.02.06	Ścieki korytkowe	str.	148
20.	M.12.01.02	Zbrojenie betonu stalą zbrojeniową	str.	151
21.	M.12.01.17	Osadzenie kotew	str.	159
22.	M.13.01.00	Beton konstrukcyjny	str.	162
23.	M.13.02.00	Beton niekonstrukcyjny	str.	180
24.	M.15.01.01	Izolacja bitumiczna wykonywana na zimno	str.	189
25.	M.15.02.01	Izolacja z papy termozgrzewalnej gr. 0,5 mm	str.	192
26.	M.15.03.02	Nawierzchnia z asfaltu twardolanego	str.	213
27.	M.15.03.08	Nawierzchnia na bazie żywicy epoksydowej i poliuretanu - typ podatny	str.	232
28.	M.18.01.01	Urządzenia dylatacyjne szczelne bitumiczne	str.	238
29.	M.16.01.11	Odwodnienie izolacji płyty pomostu	str.	241
30.	M.19.01.01	Krawężnik kamienny	str.	246
31.	M.19.01.03	Bariery ochronne na obiektach mostowych	str.	255
32.	M.13.06.01	Naprawa ubytków betonu zaprawą niskoskurczową typu PCC	str.	258
33.	M.20.01.05	Umocnienie powierzchniowe skarp i stożków przyobiektowych	str.	269
34.	M.20.01.08	Czyszczenie strumieniowo-ścierne powierzchni betonu	str.	273
35.	M.20.01.09	Zabezpieczenie antykorozyjne powierzchni betonu szlamem polimerowo-cementowym	str.	276
36.	M.20.02.01	Umocnienie materacami siatkowo - kamiennymi	str.	282
37.	M.20.02.10	Przygotowanie dna i skarp pod umocnienie	str.	286
38.	M.13.03.02	Prefabrykowane schody skarpowe	str.	288
39.	M.13.03.06	Prefabrykowane deski gzymsowe	str.	293

D-M-00.00.00 WYMAGANIA OGÓLNE

1. WSTĘP

1.1. Przedmiot STWiORB

Szczegółowe Specyfikacje Techniczne, jako wymagania dotyczące wykonania i odbioru robót drogowych i mostowych związanych z zadaniem pn.: „Przebudowa mostu JN131001097 w m. Piastowo w ciągu drogi powiatowej nr 3735W Piaski - Gozdowo wraz z drogami dojazdowymi”, stanowią Specyfikacje Techniczne Wykonania i Odbioru Robót Budowlanych w rozumieniu ustawy Prawo Zamówień Publicznych. Przedmiotem niniejszej szczegółowej specyfikacji technicznej (STWiORB) są wymagania ogólne dotyczące wykonania i odbioru robót związanych z ww. inwestycją.

1.2. Zakres stosowania STWiORB

Niniejsza szczegółowa specyfikacja techniczna (STWiORB) jest stosowana jako dokument przetargowy i kontraktowy przy zleceniu i realizacji robót związanych z ww. budową zgodnie z dokumentacją projektową.

1.3. Zakres robót objętych STWiORB

Ustalenia zawarte w niniejszej specyfikacji obejmują wymagania ogólne, wspólne dla robót objętych niniejszymi szczegółowymi specyfikacjami technicznymi, opracowanymi przez firmę Biuro Projektów Drogowo – Mostowych w Tomasz Kowieszko dla poszczególnych asortymentów robót drogowych i mostowych na podstawie ogólnych specyfikacji technicznych wydanych przez Generalną Dyрекcję Dróg Krajowych i Autostrad.

1.4. Określenia podstawowe

Użyte w STWiORB wymienione poniżej określenia należy rozumieć w każdym przypadku następująco:

1.4.1. Budowla drogowa - obiekt budowlany, nie będący budynkiem, stanowiący całość techniczno-użytkową (droga) albo jego część stanowiącą odrębny element konstrukcyjny lub technologiczny (obiekt mostowy, korpus ziemny, węzeł).

1.4.2. Chodnik - wyznaczony pas terenu przy jezdni lub odsunięty od jezdni, przeznaczony do ruchu pieszych.

1.4.3. Długość mostu - odległość między zewnętrznymi krawędziami pomostu, a w przypadku mostów łukowych z nadsypką - odległość w świetle podstaw sklepienia mierzona w osi jezdni drogowej.

1.4.4. Droga - wydzielony pas terenu przeznaczony do ruchu lub postoju pojazdów oraz ruchu pieszych wraz z wszelkimi urządzeniami technicznymi związanymi z prowadzeniem i zabezpieczeniem ruchu.

1.4.5. Droga tymczasowa (montażowa) - droga specjalnie przygotowana, przeznaczona do ruchu pojazdów obsługujących zadanie budowlane na czas jego wykonania, przewidziana do usunięcia po jego zakończeniu.

1.4.6. Dziennik budowy – zeszyt z ponumerowanymi stronami, opatrzony pieczęcią organu wydającego, wydany zgodnie z obowiązującymi przepisami, stanowiący urzędowy dokument przebiegu robót budowlanych, służący do notowania zdarzeń i okoliczności zachodzących w toku wykonywania robót, rejestrowania dokonywanych odbiorów robót, przekazywania poleceń i innej korespondencji technicznej pomiędzy Inżynierem, Wykonawcą i Projektantem.

1.4.7. Inżynier – osoba wymieniona w danych kontraktowych, która na zlecenie Zamawiającego za pomocą członków swojego zespołu o ściśle określonych uprawnieniach zarządza oraz sprawuje nadzór nad wykonywaniem prac budowlanych oraz postępowaniem rzeczowo - finansowym, zgodnie z Ustawą Prawo Budowlane i warunkami kontraktowymi.

1.4.8. Jezdnia - część korony drogi przeznaczona do ruchu pojazdów.

1.4.9. Kierownik budowy - osoba wyznaczona przez Wykonawcę, upoważniona do kierowania robotami i do występowania w jego imieniu w sprawach realizacji kontraktu.

1.4.10. Kierownik Projektu - osoba wymieniona w danych kontraktowych będąca przedstawicielem Zamawiającego, o której wyznaczeniu poinformowany jest Wykonawca, odpowiedzialna za administrowanie kontraktem.

1.4.11. Korona drogi - jezdnia (jezdnie) z poboczami lub chodnikami, zatokami, pasami awaryjnego postoju i pasami dzielącymi jezdnie.

1.4.12. Konstrukcja nawierzchni - układ warstw nawierzchni wraz ze sposobem ich połączenia.

1.4.13. Korpus drogowy - nasyp lub ta część wykopu, która jest ograniczona koroną drogi i skarpami rowów.

1.4.14. Koryto - element uformowany w korpusie drogowym w celu ułożenia w nim konstrukcji nawierzchni.

1.4.15. Książka obmiarów - akceptowany przez Inżyniera zeszyt z ponumerowanymi stronami, służący do wpisywania przez Wykonawcę obmiaru dokonywanych robót w formie wyliczeń, szkiców i ew. dodatkowych załączników. Wpisy w książce obmiarów podlegają potwierdzeniu przez Inżyniera.

1.4.16. Laboratorium - drogowe lub inne laboratorium badawcze, zaakceptowane przez Zamawiającego, niezbędne do przeprowadzenia wszelkich badań i prób związanych z oceną jakości materiałów oraz robót.

1.4.17. Materiały - wszelkie tworzywa niezbędne do wykonania robót, zgodne z dokumentacją projektową i specyfikacjami technicznymi, zaakceptowane przez Inżyniera.

1.4.18. Nawierzchnia - warstwa lub zespół warstw służących do przejmowania i rozkładania obciążeń od ruchu na podłoże gruntowe i zapewniających dogodne warunki dla ruchu.

a) Warstwa ścieralna - górna warstwa nawierzchni poddana bezpośrednio oddziaływaniu ruchu i czynników atmosferycznych.

Specyfikacje Techniczne Wykonania i Odbioru Robót Budowlanych

- b) Warstwa wiążąca - warstwa znajdująca się między warstwą ścieralną a podbudową, zapewniająca lepsze rozłożenie naprężeń w nawierzchni i przekazywanie ich na podbudowę.
- c) Warstwa wyrównawcza - warstwa służąca do wyrównania nierówności podbudowy lub profilu istniejącej nawierzchni.
- d) Podbudowa - dolna część nawierzchni służąca do przenoszenia obciążeń od ruchu na podłoże. Podbudowa może składać się z podbudowy zasadniczej i podbudowy pomocniczej.
- e) Podbudowa zasadnicza - górna część podbudowy spełniająca funkcje nośne w konstrukcji nawierzchni. Może ona składać się z jednej lub dwóch warstw.
- f) Podbudowa pomocnicza - dolna część podbudowy spełniająca, obok funkcji nośnych, funkcje zabezpieczenia nawierzchni przed działaniem wody, mrozu i przenikaniem cząstek podłoża. Może zawierać warstwę mrozoochronną, odsączającą lub odcinającą.
- g) Warstwa mrozoochronna - warstwa, której głównym zadaniem jest ochrona nawierzchni przed skutkami działania mrozu.
- h) Warstwa odcinająca - warstwa stosowana w celu uniemożliwienia przenikania cząstek drobnego gruntu do warstwy nawierzchni leżącej powyżej.
- i) Warstwa odsączająca - warstwa służąca do odprowadzenia wody przedostającej się do nawierzchni.

1.4.19. Niweleta - wysokościowe i geometryczne rozwinięcie na płaszczyźnie pionowego przekroju w osi drogi lub obiektu mostowego.

1.4.20. Odpowiednia (bliska) zgodność - zgodność wykonywanych robót z dopuszczonymi tolerancjami, a jeśli przedział tolerancji nie został określony - z przeciętnymi tolerancjami, przyjmowanymi zwyczajowo dla danego rodzaju robót budowlanych.

1.4.21. Pas drogowy - wydzielony liniami granicznymi pas terenu przeznaczony do umieszczania w nim drogi i związanych z nią urządzeń oraz drzew i krzewów. Pas drogowy może również obejmować teren przewidziany do rozbudowy drogi i budowy urządzeń chroniących ludzi i środowisko przed uciążliwościami powodowanymi przez ruch na drodze.

1.4.22. Pobocze - część korony drogi przeznaczona do chwilowego postoju pojazdów, umieszczenia urządzeń organizacji i bezpieczeństwa ruchu oraz do ruchu pieszych, służąca jednocześnie do bocznego oparcia konstrukcji nawierzchni.

1.4.23. Podłoże nawierzchni - grunt rodzimy lub nasypowy, leżący pod nawierzchnią do głębokości przemarzania.

1.4.24. Podłoże ulepszone nawierzchni - górna warstwa podłoża, leżąca bezpośrednio pod nawierzchnią, ulepszona w celu umożliwienia przejścia ruchu budowlanego i właściwego wykonania nawierzchni.

1.4.25. Polecenie Inżyniera - wszelkie polecenia przekazane Wykonawcy przez Inżyniera, w formie pisemnej, dotyczące sposobu realizacji robót lub innych spraw związanych z prowadzeniem budowy.

1.4.26. Projektant - uprawniona osoba prawna lub fizyczna będąca autorem dokumentacji projektowej.

1.4.27. Przedsięwzięcie budowlane - kompleksowa realizacja nowego połączenia drogowego lub całkowita modernizacja/przebudowa (zmiana parametrów geometrycznych trasy w planie i przekroju podłużnym) istniejącego połączenia.

1.4.28. Przetargowa dokumentacja projektowa - część dokumentacji projektowej, która wskazuje lokalizację, charakterystykę i wymiary obiektu będącego przedmiotem robót.

1.4.29. Rekultywacja - roboty mające na celu uporządkowanie i przywrócenie pierwotnych funkcji terenom naruszonym w czasie realizacji zadania budowlanego.

1.4.30. Ślepy kosztorys - wykaz robót z podaniem ich ilości (przedmiarem) w kolejności technologicznej ich wykonania.

1.4.31. Teren budowy - teren udostępniony przez Zamawiającego dla wykonania na nim robót oraz inne miejsca wymienione w kontrakcie jako tworzące część terenu budowy.

1.4.32. Zadanie budowlane - część przedsięwzięcia budowlanego, stanowiąca odrębną całość konstrukcyjną lub technologiczną, zdolną do samodzielnego pełnienia funkcji techniczno-użytkowych. Zadanie może polegać na wykonywaniu robót związanych z budową, modernizacją/ przebudową, utrzymaniem oraz ochroną budowli drogowej lub jej elementu.

1.5. ogólne wymagania dotyczące robót

Wykonawca jest odpowiedzialny za jakość wykonanych robót, bezpieczeństwo wszelkich czynności na terenie budowy, metody użyte przy budowie oraz za ich zgodność z dokumentacją projektową, SST i poleceniami Inżyniera lub Kierownika projektu zgodnie z warunkami kontraktu.

1.5.1. Przekazanie terenu budowy

Zamawiający w terminie określonym w dokumentach kontraktowych przekaże Wykonawcy teren budowy wraz ze wszystkimi wymaganymi uzgodnieniami prawnymi i administracyjnymi, lokalizację i współrzędne punktów głównych trasy, dziennik budowy oraz dwa egzemplarze dokumentacji projektowej i dwa komplety SST.

Na Wykonawcy spoczywa odpowiedzialność za ochronę przekazanych mu punktów pomiarowych do chwili odbioru ostatecznego robót. Uszkodzone lub zniszczone znaki geodezyjne Wykonawca odtworzy i utrwali na własny koszt.

Przed przekazaniem terenu budowy Wykonawca winien przedstawić Inżynierowi harmonogram robót, plan płatności oraz polisy ubezpieczeniowe zgodnie z warunkami określonymi w Specyfikacji Istotnych Warunków Zamówienia.

1.5.2. Dokumentacja projektowa

Dokumentacja projektowa będzie zawierać rysunki, obliczenia i dokumenty, zgodne z wykazem podanym w szczegółowych warunkach umowy, uwzględniającym podział na dokumentację projektową:

- Zamawiającego;
- Wykonawcy.

1.5.2.1. Dokumentacja do opracowania przez Wykonawcę

Wykonawca we własnym zakresie opracuje i uzgodni/zatwierdzi z zainteresowanymi organami, określonymi przepisami prawa, następujące dokumenty:

1. Powykonawcza dokumentacja odbiorowa (operat kołaudacyjny).
2. Projekty technologiczne i organizacyjne robót.
3. Projekty tablic informacyjnych i tablic upamiętniających przedsięwzięcie
4. Aktualizacje projektu stałej organizacji ruchu (w przypadku gdy projekt stałej organizacji ruchu przekazany przez Zamawiającego utraci ważność).
5. Projekty odwodnienia wykopów w dostosowaniu do panujących w trakcie robót warunków gruntowo wodnych,
6. Projekty warsztatowe.
7. Projekty technologiczne i organizacji robót dla wszystkich robót objętych kontraktem.
8. Projekty elementów i urządzeń technologicznych niezbędnych do realizacji robót (np. deskowań, rusztowań, pomostów, stanowisk technologicznych, ścianek szczelnych, zabezpieczenia wykopów i innych).
9. Projekty próbnych obciążeń pali opracowane przez jednostkę uprawnioną.
Instrukcje eksploatacji i użytkowania obiektu mostowego oraz wszystkich innych elementów, urządzeń i systemów wykonywanych i montowanych w ramach kontraktu.
10. Inne projekty wymienione w Dokumentacji Projektowej dotyczącej obiektu mostowego,
11. Drobne projekty robocze wyszczególnione w Specyfikacjach Technicznych.
12. Dokumentacja określająca gospodarowanie odpadami w trakcie prowadzenia robót zgodnie z wymaganiami przepisów ustawy o odpadach (Dz. U. z 2007 r Nr 39, poz. 251 z późniejszymi zmianami).

Wszystkie koszty związane z przygotowaniem, uzgodnieniem i zatwierdzeniem w/w dokumentacji są zawarte w Cenie Kontraktowej i nie będą podlegały odrębnej zapłacie.

W/w Projekty muszą zostać opracowane przez osoby z uprawnieniami, a ponadto uzgodnione z Zamawiającym i zatwierdzone przez Inżyniera oraz przekazane do uzgodnienia w formie wydruku oraz elektronicznej na płycie CD.

Wszelkie prawa autorskie do dokumentacji sporządzanej przez Wykonawcę robót przechodzą na Zamawiającego w najszerszym zakresie przewidzianym przez prawo polskie z chwilą przekazania tej dokumentacji do uzgodnienia.

Wszelkie koszty wynikające z powyższych wymagań nie podlegają odrębnej zapłacie i przyjmuje się, że są włączone w cenę kontraktową, jak również wszelkie koszty robót wynikające z ww. projektów.

1.5.2.2. Rysunki przedstawione przez Wykonawcę

Dodatkowo poza Specyfikacjami, Rysunkami i innymi informacjami zawartymi w Kontrakcie, Wykonawca powinien dostarczyć wszystkie rysunki, dokumenty, zezwolenia związane i inne dane potrzebne do wykonania robót oraz osiągnięcia parametrów technicznych wymaganych w Kontrakcie. Wykonawca może składać te informacje kolejno w częściach, ale każda przedłożona część musi być w dostatecznym stopniu kompletna by mogła być sprawdzona i zatwierdzona przez upoważnione jednostki niezależnie od całości projektu.

1.5.2.3. Rysunki powykonawcze

Wykonawca powinien bezzwłocznie uzupełnić dokumentację oraz rysunki dostarczone Inżynierowi w zakresie zmian wprowadzonych w czasie wykonania robót. Wykonawca powinien dostarczyć Inżynierowi Rysunki powykonawcze w przejrzystej, prostej formie w czterech egzemplarzach dla każdego ukończonego odcinka robót, który będzie przekazany do użycia lub będzie wykorzystany przez specjalistyczną firmę lub Zamawiającego, zgodnie z polskim ustawodawstwem, nie później niż 14 przed datą przekazania.

1.5.3. Zgodność robót z dokumentacją projektową i SST

Dokumentacja projektowa, SST i wszystkie dodatkowe dokumenty przekazane Wykonawcy przez Kierownika projektu stanowią część umowy, a wymagania określone w choćby jednym z nich są obowiązujące dla Wykonawcy tak jakby zawarte były w całej dokumentacji.

W przypadku rozbieżności w ustaleniach poszczególnych dokumentów obowiązuje kolejność ich ważności wymieniona w „Kontraktowych warunkach ogólnych” („Ogólnych warunkach umowy”).

Wykonawca nie może wykorzystywać błędów lub opuszczeń w dokumentach kontraktowych, a o ich wykryciu winien natychmiast powiadomić Inżyniera, który podejmie decyzję o wprowadzeniu odpowiednich zmian i poprawek.

W przypadku rozbieżności, wymiary podane na piśmie są ważniejsze od wymiarów określonych na podstawie odczytu ze skali rysunku.

Wszystkie wykonane roboty i dostarczone materiały będą zgodne z dokumentacją projektową i SST.

Dane określone w dokumentacji projektowej i w SST będą uważane za wartości docelowe, od których dopuszczalne są odchylenia w ramach określonego przedziału tolerancji. Cechy materiałów i elementów budowli muszą wykazywać zgodność z określonymi wymaganiami, a rozrzuty tych cech nie mogą przekraczać dopuszczalnego przedziału tolerancji.

W przypadku, gdy materiały lub roboty nie będą w pełni zgodne z dokumentacją projektową lub SST i wpłynie to na niezadowalającą jakość elementu budowli, to takie materiały zostaną zastąpione innymi, a elementy budowli rozebrane i wykonane ponownie na koszt Wykonawcy.

1.5.4. Zabezpieczenie terenu budowy

W czasie wykonywania robót Wykonawca dostarczy, zainstaluje i będzie obsługiwał wszystkie tymczasowe urządzenia zabezpieczające takie jak: zapory, światła ostrzegawcze, sygnały, itp., zapewniając w ten sposób bezpieczeństwo pojazdów i pieszych.

Wykonawca zapewni stałe warunki widoczności w dzień i w nocy tych zapór i znaków, dla których jest to nieodzowne ze względów bezpieczeństwa.

Wykonawca jest zobowiązany do zabezpieczenia terenu budowy w okresie trwania realizacji kontraktu aż do zakończenia i odbioru ostatecznego robót.

Wykonawca dostarczy, zainstaluje i będzie utrzymywać tymczasowe urządzenia zabezpieczające, w tym: ogrodzenia, poręcze, oświetlenie, sygnały i znaki ostrzegawcze oraz wszelkie inne środki niezbędne do ochrony robót, wygody społeczności i innych.

W miejscach przylegających do dróg otwartych dla ruchu, Wykonawca ogrodzi lub wyraźnie oznakuje teren budowy, w sposób uzgodniony z zarządcą drogi oraz organem zarządzającym ruchem i poinformuje Inżyniera.

Wjazd i wyjazd z terenu budowy przeznaczone dla pojazdów i maszyn pracujących przy realizacji robót, Wykonawca odpowiednio oznakuje w sposób uzgodniony z zarządcą drogi oraz organem zarządzającym ruchem i poinformuje Inżyniera.

Wykonawca niezwłocznie po rozpoczęciu realizacji kontraktu dostarczy, zainstaluje i utrzyma w czasie trwania kontraktu *tablice informacyjne budowy*, przedstawiające informacje dotyczące Robót Kontraktowych, zgodnie z Ustawą Prawo Budowlane. Tablice informacyjne budowy będą utrzymywane przez Wykonawcę w dobrym stanie przez cały okres realizacji kontraktu.

Koszt zabezpieczenia terenu budowy nie podlega odrębnej zapłacie i przyjmuje się, że jest włączony w cenę kontraktową w ramach poszczególnych pozycji kosztorysu.

1.5.6. Ochrona środowiska w czasie wykonywania robót

Wykonawca ma obowiązek znać i stosować w czasie prowadzenia robót wszelkie przepisy dotyczące ochrony środowiska naturalnego w tym w szczególności wynikające z przepisów [4], [5] i [6].

W okresie trwania budowy i wykańczania robót Wykonawca będzie:

- a) utrzymywać teren budowy i wykopy w stanie bez wody stojącej,
- b) podejmować wszelkie uzasadnione kroki mające na celu stosowanie się do przepisów i norm dotyczących ochrony środowiska na terenie i wokół terenu budowy oraz będzie unikać uszkodzeń lub uciążliwości dla osób lub dóbr publicznych i innych, a wynikających z nadmiernego hałasu, wibracji, zanieczyszczenia lub innych przyczyn powstałych w następstwie jego sposobu działania.

Stosując się do tych wymagań będzie miał szczególny wzgląd na:

- 1) lokalizację baz, warsztatów, magazynów, składowisk, ukopów i dróg dojazdowych,
- 2) środki ostrożności i zabezpieczenia przed:
 - a) zanieczyszczeniem zbiorników i cieków wodnych pyłami lub substancjami toksycznymi,
 - b) zanieczyszczeniem powietrza pyłami i gazami,
 - c) możliwością powstania pożaru.

1.5.7. Ochrona przeciwpożarowa

Wykonawca będzie przestrzegać przepisy ochrony przeciwpożarowej.

Wykonawca będzie utrzymywać, wymagany na podstawie odpowiednich przepisów sprawny sprzęt przeciwpożarowy, na terenie baz produkcyjnych, w pomieszczeniach biurowych, mieszkalnych, magazynach oraz w maszynach i pojazdach.

Materiały łatwopalne będą składowane w sposób zgodny z odpowiednimi przepisami i zabezpieczone przed dostępem osób trzecich.

Wykonawca będzie odpowiedzialny za wszelkie straty spowodowane pożarem wywołanym jako rezultat realizacji robót albo przez personel Wykonawcy.

1.5.8. Materiały szkodliwe dla otoczenia

Materiały, które w sposób trwały są szkodliwe dla otoczenia, nie będą dopuszczone do użycia.

Nie dopuszcza się użycia materiałów wywołujących szkodliwe promieniowanie o stężeniu większym od dopuszczalnego, określonego odpowiednimi przepisami.

Wszelkie materiały odpadowe użyte do robót będą miały aprobatę techniczną wydaną przez uprawnioną jednostkę, jednoznacznie określającą brak szkodliwego oddziaływania tych materiałów na środowisko.

Materiały, które są szkodliwe dla otoczenia tylko w czasie robót, a po zakończeniu robót ich szkodliwość zanika (np. materiały pylaste) mogą być użyte pod warunkiem przestrzegania wymagań technologicznych w budowaniu. Jeżeli wymagają tego odpowiednie przepisy Wykonawca powinien otrzymać zgodę na użycie tych materiałów od właściwych organów administracji państwowej.

Jeżeli Wykonawca użył materiałów szkodliwych dla otoczenia zgodnie ze specyfikacjami, a ich użycie spowodowało jakiegokolwiek zagrożenie środowiska, to konsekwencje tego poniesie Zamawiający.

1.5.9. Ochrona własności publicznej i prywatnej

Wykonawca odpowiada za ochronę instalacji na powierzchni ziemi i za urządzenia podziemne, takie jak rurociągi, kable itp. oraz uzyska od odpowiednich władz będących właścicielami tych urządzeń potwierdzenie informacji dostarczonych mu przez Zamawiającego w ramach planu ich lokalizacji. Wykonawca zapewni właściwe oznaczenie i zabezpieczenie przed uszkodzeniem tych instalacji i urządzeń w czasie trwania budowy.

Wykonawca zobowiązany jest umieścić w swoim harmonogramie rezerwę czasową dla wszelkiego rodzaju robót, które mają być wykonane w zakresie przełożenia instalacji i urządzeń podziemnych na terenie budowy i powiadomić Inżyniera i władze lokalne o zamiarze rozpoczęcia robót. O fakcie przypadkowego uszkodzenia tych instalacji Wykonawca bezzwłocznie powiadomi Inżyniera i zainteresowane władze oraz będzie z nimi współpracował dostarczając pomocy potrzebnej przy dokonywaniu napraw. Wykonawca będzie odpowiadać za wszelkie spowodowane przez jego działania uszkodzenia instalacji na powierzchni ziemi i urządzeń podziemnych wykazanych w dokumentach dostarczonych mu przez Zamawiającego.

W miejscach gdzie teren budowy przylega do terenów z zabudową mieszkaniową, Wykonawca będzie realizować roboty w sposób powodujący minimalne niedogodności dla mieszkańców. Wykonawca odpowiada za wszelkie uszkodzenia zabudowy mieszkaniowej w sąsiedztwie budowy, spowodowane jego działalnością. W celu uniknięcia niesłusznych roszczeń odszkodowawczych ze strony właścicieli istniejących nieruchomości, Wykonawca przed rozpoczęciem robót budowlanych sporządzi inwentaryzację stanu istniejącej zabudowy zlokalizowanej w bezpośrednim sąsiedztwie pasa drogowego, dokumentując stan techniczny tych obiektów. Nieodłączną częścią tej dokumentacji będą zdjęcia, skatalogowane w sposób nie budzący wątpliwości co do momentu ich wykonania oraz obiektu, który dokumentują.

Inżynier będzie na bieżąco informowany o wszystkich umowach zawartych pomiędzy Wykonawcą a właścicielami nieruchomości i dotyczących korzystania z własności i dróg wewnętrznych. Jednakże, ani Inżynier ani Zamawiający nie będzie ingerował w takie porozumienia, o ile nie będą one sprzeczne z postanowieniami zawartymi w warunkach Kontraktu.

Przed rozpoczęciem robót budowlanych Wykonawca sporządzi dokumentację stanu technicznego istniejących dróg lokalnych, znajdujących się w najbliższym otoczeniu inwestycji oraz w dalszej odległości, wykorzystywanych do ciężkiego transportu Wykonawcy. Dane inwentaryzacyjne zawarte w dokumentacji Wykonawca potwierdzi u zarządcy drogi za zgodne ze stanem faktycznym w danym dniu i zgłosi ten fakt do lokalnych władz samorządowych. Nieodłączną częścią tej dokumentacji będą zdjęcia, skatalogowane w sposób nie budzący wątpliwości co do momentu ich wykonania oraz obiektu, który dokumentują.

Wykonawca będzie mógł transportować materiały i wyposażenie na i z terenu budowy wyłącznie po drogach, których stan został zinwentaryzowany w w/w sposób i potwierdzony u Zarządcy drogi.

W przypadku ewentualnych roszczeń odszkodowawczych za zniszczenie dróg przez transport budowy Wykonawca jest zobowiązany do ich naprawy na własny koszt.

1.5.10. Ograniczenie obciążeń osi pojazdów

Wykonawca będzie stosować się do ustawowych ograniczeń nacisków osi na drogach publicznych przy transporcie materiałów i wyposażenia na i z terenu robót. Wykonawca uzyska wszelkie niezbędne zezwolenia i uzgodnienia od właściwych władz co do przewozu nietypowych wagowo ładunków (ponadnormatywnych) i o każdym takim przewozie będzie powiadamiał Inżyniera. Inżynier może polecić, aby pojazdy nie spełniające tych warunków zostały usunięte z terenu budowy. Pojazdy powodujące nadmierne obciążenie osiowe nie będą dopuszczone na świeżo ukończony fragment budowy w obrębie terenu budowy i Wykonawca będzie odpowiadał za naprawę wszelkich robót w ten sposób uszkodzonych, zgodnie z poleceniami Inżyniera.

1.5.11. Bezpieczeństwo i higiena pracy

Podczas realizacji robót Wykonawca będzie przestrzegać przepisów dotyczących bezpieczeństwa i higieny pracy.

W szczególności Wykonawca ma obowiązek zadbać, aby personel nie wykonywał pracy w warunkach niebezpiecznych, szkodliwych dla zdrowia oraz nie spełniających odpowiednich wymagań sanitarnych.

Wykonawca zapewni i będzie utrzymywał wszelkie urządzenia zabezpieczające, socjalne oraz sprzęt i odpowiednią odzież dla ochrony życia i zdrowia osób zatrudnionych na budowie oraz dla zapewnienia bezpieczeństwa publicznego. Uznaje się, że wszelkie koszty związane z wypełnieniem wymagań określonych powyżej nie podlegają odrębnej zapłacie i są uwzględnione w cenie kontraktowej.

W terminie wynikającym z warunków Kontraktu, Wykonawca dostarczy Inżynierowi szczegółowy plan Bezpieczeństwa i Ochrony Zdrowia („BIOZ”).

1.5.12. Ochrona i utrzymanie robót

Wykonawca będzie odpowiadał za ochronę robót i za wszelkie materiały i urządzenia używane do robót od daty rozpoczęcia do daty wydania potwierdzenia zakończenia robót przez Inżyniera.

Wykonawca będzie utrzymywać roboty do czasu odbioru ostatecznego. Utrzymanie powinno być prowadzone w taki sposób, aby budowla drogowa lub jej elementy były w zadowalającym stanie przez cały czas, do momentu odbioru ostatecznego.

Jeśli Wykonawca w jakimkolwiek czasie zaniedba utrzymanie, to na polecenie Inżyniera powinien rozpocząć roboty utrzymaniowe nie później niż w 24 godziny po otrzymaniu tego polecenia.

1.5.13. Stosowanie się do prawa i innych przepisów

Wykonawca zobowiązany jest znać wszystkie zarządzenia wydane przez władze centralne i miejscowe oraz inne przepisy, regulaminy i wytyczne, które są w jakikolwiek sposób związane z wykonywanymi robotami i będzie w pełni odpowiedzialny za przestrzeganie tych postanowień podczas prowadzenia robót.

Wykonawca będzie przestrzegać praw patentowych i będzie w pełni odpowiedzialny za wypełnienie wszelkich wymagań prawnych odnośnie znaków firmowych, nazw lub innych chronionych praw w odniesieniu do sprzętu, materiałów lub urządzeń użytych lub związanych z wykonywaniem robót i w sposób ciągły będzie informować Inżyniera o swoich działaniach, przedstawiając kopie zezwoleń i inne odnośne dokumenty. Wszelkie straty, koszty postępowania, obciążenia i wydatki wynikłe z lub związane z naruszeniem jakichkolwiek praw patentowych pokryje Wykonawca, z wyjątkiem przypadków, kiedy takie naruszenie wyniknie z wykonania projektu lub specyfikacji dostarczonej przez Inżyniera.

1.5.14. Równoważność norm i zbiorów przepisów prawnych

Gdziekolwiek w dokumentach kontraktowych powołane są konkretne normy i przepisy, które spełniać mają materiały, sprzęt i inne towary oraz wykonane i zbadane roboty, będą obowiązywać postanowienia najnowszego wydania lub poprawionego wydania powołanych norm i przepisów o ile w warunkach kontraktu nie postanowiono inaczej. W przypadku gdy powołane normy i przepisy są państwowe lub odnoszą się do konkretnego kraju lub regionu, mogą być również stosowane inne odpowiednie normy zapewniające równy lub wyższy poziom wykonania niż powołane normy lub przepisy, pod warunkiem ich sprawdzenia i pisemnego zatwierdzenia przez Inżyniera. Różnice pomiędzy powołanymi normami a ich proponowanymi zamiennikami muszą być dokładnie opisane przez Wykonawcę i przedłożone Inżynierowi do zatwierdzenia.

1.5.15. Wykopaliska

Wszelkie wykopaliska, monety, przedmioty wartościowe, budowle oraz inne pozostałości o znaczeniu geologicznym lub archeologicznym odkryte na terenie budowy będą uważane za własność Zamawiającego. Wykonawca zobowiązany jest powiadomić Inżyniera i postępować zgodnie z jego poleceniami. Jeżeli w wyniku tych poleceń Wykonawca poniesie koszty i/lub wystąpią opóźnienia w robotach, Inżynier po uzgodnieniu z Zamawiającym i Wykonawcą ustali wydłużenie czasu wykonania robót i/lub wysokość kwoty, o którą należy zwiększyć cenę kontraktową.

1.5.16. Niewypały, niewybuchy

W razie natrafienia w czasie prowadzenia robót na niewypały/niewybuchy Wykonawca zobowiązany jest do niezwłocznego przerwania robót, zabezpieczenia terenu oraz wezwania odpowiednich służb (policja, straż pożarna, pogotowie saperskie) i niezwłocznego powiadomienia Inżyniera. Koszty zabezpieczenia terenu oraz akcji usunięcia niewypałów/niewybuchów poniesie Zamawiający.

1.5.17. Inne

W przypadku, gdyby postęp robot budowlanych nie był zadawalający z przyczyn niezależnych od Wykonawcy robot, do jego obowiązków będzie należało poinformowanie Zamawiającego za pośrednictwem Kierownika Projektu o wszystkich środkach, które należy podjąć w celu zaradzenia zaistniałej sytuacji oraz wypełnienia zobowiązań wynikających z umowy o roboty budowlane.

2. MATERIAŁY

2.1. Źródła uzyskania materiałów

Co najmniej na trzy tygodnie przed zaplanowanym wykorzystaniem jakichkolwiek materiałów przeznaczonych do robót, Wykonawca przedstawi Inżynierowi do zatwierdzenia, szczegółowe informacje dotyczące proponowanego źródła wytwarzania, zamawiania lub wydobywania tych materiałów jak również odpowiednie świadectwa badań laboratoryjnych oraz próbki materiałów.

Zatwierdzenie partii materiałów z danego źródła nie oznacza automatycznie, że wszelkie materiały z danego źródła uzyskają zatwierdzenie.

Wykonawca zobowiązany jest do prowadzenia badań w celu wykazania, że materiały uzyskane z dopuszczonego źródła w sposób ciągły spełniają wymagania SST w czasie realizacji robót.

2.2. Pozyskiwanie materiałów miejscowych

Wykonawca odpowiada za uzyskanie pozwoleń od właścicieli i odnośnych władz na pozyskanie materiałów ze źródeł miejscowych włączając w to źródła wskazane przez Zamawiającego i jest zobowiązany dostarczyć Inżynierowi wymagane dokumenty przed rozpoczęciem eksploatacji źródła.

Wykonawca przedstawi Inżynierowi do zatwierdzenia dokumentację zawierającą raporty z badań terenowych i laboratoryjnych oraz proponowaną przez siebie metodę wydobywania i selekcji, uwzględniając aktualne decyzje o eksploatacji, organów administracji państwowej i samorządowej.

Wykonawca ponosi odpowiedzialność za spełnienie wymagań ilościowych i jakościowych materiałów pochodzących ze źródeł miejscowych.

Wykonawca ponosi wszystkie koszty, z tytułu wydobycia materiałów, dzierżawy i inne jakie okażą się potrzebne w związku z dostarczeniem materiałów do robót.

Humus i nadkład czasowo zdjęte z terenu wykopów, dokopów i miejsc pozyskania materiałów miejscowych będą formowane w hałdy i wykorzystane przy zasypce i rekultywacji terenu po ukończeniu robót.

Wszystkie odpowiednie materiały pozyskane z wykopów na terenie budowy lub z innych miejsc wskazanych w dokumentach umowy będą wykorzystane do robót lub odwiezione na odkład odpowiednio do wymagań umowy lub wskazań Inżyniera.

Wykonawca nie będzie prowadzić żadnych wykopów w obrębie terenu budowy poza tymi, które zostały wyszczególnione w dokumentach umowy, chyba, że uzyska na to pisemną zgodę Inżyniera.

Eksploatacja źródeł materiałów będzie zgodna z wszelkimi regulacjami prawnymi obowiązującymi na danym obszarze.

2.3. Materiały pochodzące z rozbiórki.

Materiały pochodzące z rozbiórki nadające się do przetworzenia na pełnowartościowy materiał do budowy dróg, Wykonawca może wykorzystać jako materiał na cele budowlane, pod warunkiem uzyskania zatwierdzenia przez Inżyniera.

Materiały budowlane pochodzące z rozbiórki nie posiadające pełnowartościowych właściwości materiałowych i nie nadające się do wykorzystania do wbudowania, Wykonawca po uzyskaniu wymaganych zezwoleń wywiezie poza teren budowy na zwaliskę. Teren zwaliski Wykonawca zabezpieczy staraniem własnym, przy czym lokalizacja terenu zwaliski musi uzyskać pozytywną opinię odpowiednich miejscowo władz samorządowych i Inżyniera.

Koszt związany z rozbiórką, transportem, zwaliską (utyлизacją) w/w materiałów Wykonawca powinien zawrzeć w cenie kontraktowej, w odpowiednich pozycjach kosztorysowych.

Istniejące urządzenia BRD w postaci oznakowania aktywnego, istniejących barier drogowych oraz oznakowania pionowego (w tym tablice drogowskazowe) Wykonawca zdemontuje w sposób nie powodujący ich uszkodzenia i przetransportuje w miejsce wskazane przez Inżyniera (który uprzednio uzgodni je z Kierownikiem Projektu), przy czym odległość transportu będzie nie większa niż 50 km.

Elementy pochodzące z rozbiórki sieci uzbrojenia terenu Wykonawca zdemontuje i przetransportuje w miejsce wskazane przez Inżyniera (który uprzednio uzgodni je z odpowiednim właścicielem sieci uzbrojenia terenu), przy czym odległość transportu powyższych materiałów będzie nie większa niż 50 km.

Koszt transportu w miejsca wskazane przez Inżyniera nie podlega osobnej zapłacie i jest zawarty w cenie kontraktowej.

2.4. Materiały nie odpowiadające wymaganiom

Materiały nie odpowiadające wymaganiom zostaną przez Wykonawcę wywiezione z terenu budowy na koszt Wykonawcy i złożone w miejscu wskazanym przez Inżyniera. Jeśli Inżynier zezwoli Wykonawcy na użycie tych materiałów do innych robót, niż te dla których zostały zakupione, to koszt tych materiałów zostanie odpowiednio przewartościowany (skorygowany) przez Inżyniera.

Każdy rodzaj robót, w którym znajdują się nie zbadane i nie zaakceptowane materiały, Wykonawca wykonuje na własne ryzyko, licząc się z jego nieprzyjęciem, usunięciem i niezapłaceniem

2.5. Wariantowe stosowanie materiałów

Jeśli dokumentacja projektowa lub SST przewidują możliwość wariantowego zastosowania rodzaju materiału w wykonywanych robotach, Wykonawca powiadomi Inżyniera o swoim zamiarze co najmniej 3 tygodnie przed użyciem tego materiału, albo w okresie dłuższym, jeśli będzie to potrzebne z uwagi na wykonanie badań wymaganych przez Inżyniera. Wybrany i zaakceptowany rodzaj materiału nie może być później zmieniany bez zgody Inżyniera.

2.6. Przechowywanie i składowanie materiałów

Wykonawca zapewni, aby tymczasowo składowane materiały, do czasu gdy będą one użyte do robót, były zabezpieczone przed zanieczyszczeniami, zachowały swoją jakość i właściwości i były dostępne do kontroli przez Inżyniera.

Miejsca czasowego składowania materiałów będą zlokalizowane w obrębie terenu budowy w miejscach uzgodnionych z Inżynierem lub poza terenem budowy w miejscach zorganizowanych przez Wykonawcę i zaakceptowanych przez Inżyniera.

2.7. Inspekcja wytwórni materiałów

Wytwórnice materiałów mogą być okresowo kontrolowane przez Inżyniera w celu sprawdzenia zgodności stosowanych metod produkcji z wymaganiami. Próbkę materiałów mogą być pobierane w celu sprawdzenia ich właściwości. Wyniki tych kontroli będą stanowić podstawę do akceptacji określonej partii materiałów pod względem jakości.

W przypadku, gdy Inżynier będzie przeprowadzał inspekcję wytwórni, muszą być spełnione następujące warunki:

- a) Inżynier będzie miał zapewnioną współpracę i pomoc Wykonawcy oraz producenta materiałów w czasie przeprowadzania inspekcji,
- b) Inżynier będzie miał wolny dostęp, w dowolnym czasie, do tych części wytwórni, gdzie odbywa się produkcja materiałów przeznaczonych do realizacji robót,
- c) Jeżeli produkcja odbywa się w miejscu nie należącym do Wykonawcy, Wykonawca uzyska dla Inżyniera zezwolenie dla przeprowadzenia inspekcji i badań w tych miejscach.

3. SPRZĘT

Wykonawca jest zobowiązany do używania jedynie takiego sprzętu, który nie spowoduje niekorzystnego wpływu na jakość wykonywanych robót. Sprzęt używany do robót powinien być zgodny z ofertą Wykonawcy i powinien odpowiadać pod względem typów i ilości wskazaniom zawartym w SST, PZJ lub projekcie organizacji robót, zaakceptowanym przez Inżyniera; w przypadku braku ustaleń w wymienionych wyżej dokumentach, sprzęt powinien być uzgodniony i zaakceptowany przez Inżyniera.

Liczba i wydajność sprzętu powinny gwarantować przeprowadzenie robót, zgodnie z zasadami określonymi w dokumentacji projektowej, SST i wskazaniach Inżyniera.

Sprzęt będący własnością Wykonawcy lub wynajęty do wykonania robót ma być utrzymywany w dobrym stanie i gotowości do pracy. Powinien być zgodny z normami ochrony środowiska i przepisami dotyczącymi jego użytkowania. Wykonawca dostarczy Inżynierowi kopie dokumentów potwierdzających dopuszczenie sprzętu do użytkowania i badań okresowych, tam gdzie jest to wymagane przepisami.

Wykonawca będzie konserwować sprzęt jak również naprawiać lub wymieniać sprzęt niesprawny.

Jeżeli dokumentacja projektowa lub SST przewidują możliwość wariantowego użycia sprzętu przy wykonywanych robotach, Wykonawca powiadomi Inżyniera o swoim zamiarze wyboru i uzyska jego akceptację przed użyciem sprzętu. Wybrany sprzęt, po akceptacji Inżyniera, nie może być później zmieniany bez jego zgody.

Jakikolwiek sprzęt, maszyny, urządzenia i narzędzia nie gwarantujące zachowania warunków umowy, zostaną przez Inżyniera zdyskwalifikowane i nie dopuszczone do robót.

4. TRANSPORT

Wykonawca jest zobowiązany do stosowania jedynie takich środków transportu, które nie wpłyną niekorzystnie na jakość wykonywanych robót i właściwości przewożonych materiałów.

Liczba środków transportu powinna zapewniać prowadzenie robót zgodnie z zasadami określonymi w dokumentacji projektowej, SST i wskazaniach Inżyniera, w terminie przewidzianym umową.

Przy ruchu na drogach publicznych pojazdy będą spełniać wymagania dotyczące przepisów ruchu drogowego w odniesieniu do dopuszczalnych nacisków na oś i innych parametrów technicznych. Środki transportu nie spełniające tych warunków mogą być dopuszczone przez Inżyniera, pod warunkiem przywrócenia stanu pierwotnego użytkowanych odcinków dróg na koszt Wykonawcy.

Wykonawca będzie usuwać na bieżąco, na własny koszt, wszelkie zanieczyszczenia, uszkodzenia spowodowane jego pojazdami na drogach publicznych oraz dojazdach do terenu budowy.

5. WYKONANIE ROBÓT

Wykonawca jest odpowiedzialny za prowadzenie robót zgodnie z warunkami umowy oraz za jakość zastosowanych materiałów i wykonywanych robót, za ich zgodność z dokumentacją projektową, wymaganiami SST, PZJ, projektem organizacji robót opracowanym przez Wykonawcę oraz poleceniami Inżyniera.

Wykonawca jest odpowiedzialny za stosowane metody wykonywania robót.

Wykonawca jest odpowiedzialny za dokładne wytyczenie w terenie i wyznaczenie wysokości wszystkich elementów robót zgodnie z wymiarami i rzędnymi określonymi w dokumentacji projektowej lub przekazanymi na piśmie przez Inżyniera.

Błędy popełnione przez Wykonawcę w wytyczeniu i wyznaczaniu robót zostaną usunięte przez Wykonawcę na własny koszt, z wyjątkiem, kiedy dany błąd okaże się skutkiem błędu zawartego w danych dostarczonych Wykonawcy na piśmie przez Inżyniera.

Sprawdzenie przez Inżyniera wytyczenia robót lub wyznaczenia wysokości nie zwalnia Wykonawcy od odpowiedzialności za ich dokładność.

Decyzje Inżyniera dotyczące akceptacji lub odrzucenia materiałów i elementów robót będą oparte na wymaganiach określonych w dokumentach Kontraktu, dokumentacji projektowej i w SST, a także w normach i wytycznych. Przy podejmowaniu decyzji Inżynier uwzględni wyniki badań materiałów i robót, rozrzuty normalnie występujące przy produkcji i przy badaniach materiałów, doświadczenia z przeszłości, wyniki badań naukowych oraz inne czynniki wpływające na rozważaną kwestię.

Wszelkie Polecenia Inżyniera powinny być wykonywane przez Wykonawcę w czasie zgodnym z warunkami Kontraktu i określonym przez Inżyniera. W przypadku niewykonania w terminie Poleczeń Inżyniera, skutki finansowe z tego tytułu poniesie Wykonawca.

6. KONTROLA JAKOŚCI ROBÓT

6.1. Program zapewnienia jakości

Wykonawca jest zobowiązany opracować i przedstawić do akceptacji Inżyniera program zapewnienia jakości. W programie zapewnienia jakości Wykonawca powinien określić, zamierzony sposób wykonywania robót, możliwości techniczne, kadrowe i plan organizacji robót gwarantujący wykonanie robót zgodnie z dokumentacją projektową, SST oraz ustaleniami.

Program zapewnienia jakości powinien zawierać:

a) część ogólną opisującą:

Specyfikacje Techniczne Wykonania i Odbioru Robót Budowlanych

- organizację wykonania robót, w tym terminy i sposób prowadzenia robót,
- organizację ruchu na budowie wraz z oznakowaniem robót,
- sposób zapewnienia bhp.,
- wykaz zespołów roboczych, ich kwalifikacje i przygotowanie praktyczne,
- wykaz osób odpowiedzialnych za jakość i terminowość wykonania poszczególnych elementów robót,
- system (sposób i procedurę) proponowanej kontroli i sterowania jakością wykonywanych robót,
- wyposażenie w sprzęt i urządzenia do pomiarów i kontroli (opis laboratorium własnego lub laboratorium, któremu Wykonawca zamierza zlecić prowadzenie badań),
- sposób oraz formę gromadzenia wyników badań laboratoryjnych, zapis pomiarów, nastaw mechanizmów sterujących, a także wyciąganych wniosków i zastosowanych korekt w procesie technologicznym, proponowany sposób i formę przekazywania tych informacji Inżynierowi;

b) część szczegółową opisującą dla każdego asortymentu robót:

- wykaz maszyn i urządzeń stosowanych na budowie z ich parametrami technicznymi oraz wyposażeniem w mechanizmy do sterowania i urządzenia pomiarowo-kontrolne,
- rodzaje i ilość środków transportu oraz urządzeń do magazynowania i załadunku materiałów, spoiw, lepiszczy, kruszyw itp.,
- sposób zabezpieczenia i ochrony ładunków przed utratą ich właściwości w czasie transportu,
- sposób i procedurę pomiarów i badań (rodzaj i częstotliwość, pobieranie próbek, legalizacja i sprawdzanie urządzeń, itp.) prowadzonych podczas dostaw materiałów, wytwarzania mieszanek i wykonywania poszczególnych elementów robót,
- sposób postępowania z materiałami i robotami nie odpowiadającymi wymaganiom.

6.2. Zasady kontroli jakości robót

Celem kontroli robót będzie takie sterowanie ich przygotowaniem i wykonaniem, aby osiągnąć założoną jakość robót.

Wykonawca jest odpowiedzialny za pełną kontrolę robót i jakości materiałów. Wykonawca zapewni odpowiedni system kontroli, włączając personel, laboratorium, sprzęt, zaopatrzenie i wszystkie urządzenia niezbędne do pobierania próbek i badań materiałów oraz robót.

Przed zatwierdzeniem systemu kontroli Inżynier może zażądać od Wykonawcy przeprowadzenia badań w celu zademonstrowania, że poziom ich wykonywania jest zadowalający.

Wykonawca będzie przeprowadzać pomiary i badania materiałów oraz robót z częstotliwością zapewniającą stwierdzenie, że roboty wykonano zgodnie z wymaganiami zawartymi w dokumentacji projektowej i SST

Minimalne wymagania co do zakresu badań i ich częstotliwość są określone w SST, normach i wytycznych. W przypadku, gdy nie zostały one tam określone, Inżynier ustali jaki zakres kontroli jest konieczny, aby zapewnić wykonanie robót zgodnie z umową.

Wykonawca dostarczy Inżynierowi świadectwa, że wszystkie stosowane urządzenia i sprzęt badawczy posiadają ważną legalizację, zostały prawidłowo wykalibrowane i odpowiadają wymaganiom norm określających procedury badań.

Inżynier będzie mieć nieograniczony dostęp do pomieszczeń laboratoryjnych, w celu ich inspekcji.

Inżynier będzie przekazywać Wykonawcy pisemne informacje o jakichkolwiek niedociągnięciach dotyczących urządzeń laboratoryjnych, sprzętu, zaopatrzenia laboratorium, pracy personelu lub metod badawczych. Jeżeli niedociągnięcia te będą tak poważne, że mogą wpłynąć ujemnie na wyniki badań, Inżynier natychmiast wstrzyma użycie do robót badanych materiałów i dopuści je do użycia dopiero wtedy, gdy niedociągnięcia w pracy laboratorium Wykonawcy zostaną usunięte i stwierdzona zostanie odpowiednia jakość tych materiałów.

Wszystkie koszty związane z organizowaniem i prowadzeniem badań materiałów ponosi Wykonawca.

6.3. Pobieranie próbek

Próbki będą pobierane losowo. Zaleca się stosowanie statystycznych metod pobierania próbek, opartych na zasadzie, że wszystkie jednostkowe elementy produkcji mogą być z jednakowym prawdopodobieństwem wytypowane do badań.

Inżynier będzie mieć zapewnioną możliwość udziału w pobieraniu próbek. Ponadto Inżynier może pobierać próbki i badać materiały niezależnie od Wykonawcy, korzystając w tym celu z niezależnego od Wykonawcy zaplecza.

Na zlecenie Inżyniera Wykonawca będzie pobierać dodatkowe próbki i prowadzić badania tych materiałów, które budzą wątpliwości co do jakości, o ile kwestionowane materiały nie zostaną przez Wykonawcę usunięte lub ulepszone z własnej woli. Pojemniki do pobierania próbek będą dostarczone przez Wykonawcę i zatwierdzone przez Inżyniera. Próbki dostarczone przez Wykonawcę do badań wykonywanych przez Inżyniera będą odpowiednio opisane i oznakowane, w sposób zaakceptowany przez Inżyniera..

Koszty pobierania próbek przez Wykonawcę oraz koszty prowadzenia badań przez Wykonawcę są zawarte w cenie kontraktowej w ramach poszczególnych pozycji kosztorysu.

Koszty dodatkowych badań zleconych przez Inżyniera pokrywa Wykonawca tylko w przypadku uzyskania negatywnych wyników tych badań, potwierdzających niedostateczną jakość robót; w przeciwnym przypadku koszty te pokrywa Zamawiający.

6.4. Badania i pomiary

Wszystkie badania i pomiary będą przeprowadzone zgodnie z wymaganiami norm. W przypadku, gdy normy nie obejmują jakiegokolwiek badania wymaganego w SST, stosować można wytyczne krajowe, albo inne procedury, zaakceptowane przez Inżyniera.

Przed przystąpieniem do pomiarów lub badań, Wykonawca powiadomi Inżyniera o rodzaju, miejscu i terminie pomiaru lub badania. Po wykonaniu pomiaru lub badania, Wykonawca przedstawi na piśmie ich wyniki do akceptacji Inżyniera.

6.5. Raporty z badań

Wykonawca będzie przekazywać Inżynierowi kopie raportów z wynikami badań jak najszybciej, nie później jednak niż w terminie określonym w programie zapewnienia jakości.

Wyniki badań (kopie) będą przekazywane Inżynierowi na formularzach według dostarczonego przez niego wzoru lub innych, przez niego zaakceptowanych.

6.6. Badania prowadzone przez Inżyniera

Inżynier jest uprawniony do dokonywania kontroli, pobierania próbek i badania materiałów w miejscu ich wytwarzania/pozyskiwania, a Wykonawca i producent materiałów powinien udzielić mu niezbędnej pomocy.

Inżynier, dokonując weryfikacji systemu kontroli robót prowadzonego przez Wykonawcę, poprzez między innymi swoje badania, będzie oceniać zgodność materiałów i robót z wymaganiami SST na podstawie wyników własnych badań kontrolnych jak i wyników badań dostarczonych przez Wykonawcę.

Inżynier powinien pobierać próbki materiałów i prowadzić badania niezależnie od Wykonawcy, na koszt Zamawiającego. Jeżeli wyniki tych badań wykażą, że raporty Wykonawcy są niewiarygodne, to Inżynier oprze się wyłącznie na własnych badaniach przy ocenie zgodności materiałów i robót z dokumentacją projektową i SST. Może również rozszerzyć zakres własnych badań lub zlecić, sam lub poprzez Wykonawcę, przeprowadzenie powtórnych lub dodatkowych badań niezależnemu laboratorium. W takim przypadku całkowite koszty rozszerzonego zakresu badań Inżyniera oraz powtórnych lub dodatkowych badań i pobierania próbek poniesione zostaną przez Wykonawcę.

6.7. Certyfikaty i deklaracje

Inżynier może dopuścić do użycia tylko materiały zgodne z wymaganiami określonymi w odpowiednich SST lub równoważne na zasadach określonych w punkcie 2.5, które posiadają:

- 1) certyfikat na znak bezpieczeństwa wykazujący, że zapewniono zgodność z kryteriami technicznymi określonymi na podstawie Polskich Norm, aprobat technicznych oraz właściwych przepisów i dokumentów technicznych,
- 2) deklarację zgodności lub certyfikat zgodności z:
 - Polską Normą lub
 - aprobatą techniczną, w przypadku wyrobów, dla których nie ustanowiono Polskiej Normy, jeżeli nie są objęte certyfikacją określoną w pkt 1 i które spełniają wymogi SST.

W przypadku materiałów, dla których ww. dokumenty są wymagane przez SST, każda partia dostarczona do robót będzie posiadać te dokumenty, określające w sposób jednoznaczny jej cechy.

Produkty przemysłowe muszą posiadać ww. dokumenty wydane przez producenta, a w razie potrzeby poparte wynikami badań wykonanych przez niego. Kopie wyników tych badań będą dostarczone przez Wykonawcę Inżynierowi.

Jakiegokolwiek materiały, które nie spełniają tych wymagań będą odrzucone.

6.8. Dokumenty budowy

(1) Dziennik budowy

Dziennik budowy jest wymaganym dokumentem prawnym obowiązującym Zamawiającego i Wykonawcę w okresie od przekazania Wykonawcy terenu budowy do daty odbioru ostatecznego. Odpowiedzialność za prowadzenie dziennika budowy zgodnie z obowiązującymi przepisami tj. [1] i [2] spoczywa na Wykonawcy.

Zapisy w dzienniku budowy będą dokonywane na bieżąco i będą dotyczyć przebiegu robót, stanu bezpieczeństwa ludzi i mienia oraz technicznej i gospodarczej strony budowy.

Każdy zapis w dzienniku budowy będzie opatrzone datą jego dokonania, podpisem osoby, która dokonała zapisu, z podaniem jej imienia i nazwiska oraz stanowiska służbowego. Zapisy będą czytelne, dokonane trwałą techniką, w porządku chronologicznym, bezpośrednio jeden pod drugim, bez przerw.

Załączone do dziennika budowy protokoły i inne dokumenty będą oznaczone kolejnym numerem załącznika i opatrzone datą i podpisem Wykonawcy i Inżyniera.

Do dziennika budowy należy wpisywać w szczególności:

- datę przekazania Wykonawcy terenu budowy,
- datę przekazania przez Zamawiającego dokumentacji projektowej,
- datę uzgodnienia przez Inżyniera programu zapewnienia jakości i harmonogramów robót,
- terminy rozpoczęcia i zakończenia poszczególnych elementów robót wraz z określeniem sposobu i zakresu tymczasowej organizacji ruchu,
- przebieg robót, trudności i przeszkody w ich prowadzeniu, okresy i przyczyny przerw w robotach,
- uwagi i polecenia Inżyniera,
- daty zarządzenia wstrzymania robót, z podaniem powodu,
- zgłoszenia i daty odbiorów robót zanikających i ulegających zakryciu, częściowych i ostatecznych odbiorów robót,
- wyjaśnienia, uwagi i propozycje Wykonawcy,
- stan pogody i temperaturę powietrza w okresie wykonywania robót podlegających ograniczeniom lub wymaganiom szczególnym w związku z warunkami klimatycznymi,
- zgodność rzeczywistych warunków geotechnicznych z ich opisem w dokumentacji projektowej,

Specyfikacje Techniczne Wykonania i Odbioru Robót Budowlanych

- dane dotyczące czynności geodezyjnych (pomiarowych) dokonywanych przed i w trakcie wykonywania robót,
- dane dotyczące sposobu wykonywania zabezpieczenia robót,
- dane dotyczące jakości materiałów, pobierania próbek oraz wyniki przeprowadzonych badań z podaniem, kto je przeprowadzał,
- wyniki prób poszczególnych elementów budowli z podaniem, kto je przeprowadzał,
- inne istotne informacje o przebiegu robót.

Propozycje, uwagi i wyjaśnienia Wykonawcy, wpisane do dziennika budowy będą przedłożone Inżynierowi do ustosunkowania się.

Decyzje Inżyniera wpisane do dziennika budowy Wykonawca podpisuje z zaznaczeniem ich przyjęcia lub zajęciem stanowiska.

Wpis Projektanta do Dziennika Budowy obliguje Inżyniera do ustosunkowania się. Projektant nie jest jednak stroną umowy i nie ma uprawnień do wydawania poleceń Wykonawcy robót.

(2) Książka obmiarów

Książka obmiarów stanowi dokument pozwalający na rozliczenie faktycznego postępu każdego z elementów robót. Obmiary wykonanych robót przeprowadza się w sposób ciągły w jednostkach przyjętych w kosztorysie i wpisuje do książki obmiarów dokumentując narastająco postęp rzeczowy robót. Wzór książki, a w szczególności formularza obmiarów zaproponuje Wykonawca do zatwierdzenia przez Inżyniera. Wpisów do Książki Obmiarów dokonuje Kierownik Budowy i są one potwierdzane przez Inżyniera.

(3) Dokumenty laboratoryjne

Dzienniki laboratoryjne, deklaracje zgodności lub certyfikaty zgodności materiałów, orzeczenia o jakości materiałów, recepty robocze i kontrolne wyniki badań Wykonawcy będą gromadzone w formie uzgodnionej w programie zapewnienia jakości. Dokumenty te stanowią załączniki do odbioru robót. Winny być udostępnione na każde życzenie Inżyniera.

(4) Pozostałe dokumenty budowy

Do dokumentów budowy zalicza się, oprócz wymienionych w punktach (1) - (3) następujące dokumenty:

- a) pozwolenie na realizację zadania budowlanego,
- b) protokoły przekazania terenu budowy,
- c) umowy cywilno-prawne z osobami trzecimi i inne umowy cywilno-prawne,
- d) protokoły odbioru robót,
- e) protokoły z narad i ustaleń,
- f) korespondencję na budowie.

(5) Przechowywanie dokumentów budowy

Dokumenty budowy będą przechowywane przez Kierownika budowy na terenie budowy w miejscu odpowiednio zabezpieczonym przez Wykonawcę.

Zaginięcie któregośkolwiek z dokumentów budowy spowoduje jego natychmiastowe odtworzenie w formie przewidzianej prawem.

Wszelkie dokumenty budowy będą zawsze dostępne dla Inżyniera i przedstawiane do wglądu na życzenie Zamawiającego.

7. OBMIAR ROBÓT

7.1. Ogólne zasady obmiaru robót

Obmiar robót będzie określać faktyczny zakres wykonywanych robót zgodnie z dokumentacją projektową i SST, w jednostkach ustalonych w kosztorysie.

Obmiaru robót dokonuje Wykonawca po pisemnym powiadomieniu Inżyniera o zakresie obmierzanych robót i terminie obmiaru, co najmniej na 3 dni przed tym terminem.

Wyniki obmiaru będą wpisane do książki obmiarów.

Jakikolwiek błąd lub przeoczenie (opuszczenie) w ilościach podanych w ślepych kosztorysie lub gdzie indziej w SST nie zwalnia Wykonawcy od obowiązku ukończenia wszystkich robót. Błędne dane zostaną poprawione wg instrukcji Inżyniera na piśmie.

Obmiar gotowych robót będzie przeprowadzony z częstością wymaganą do celu miesięcznej płatności na rzecz Wykonawcy lub w innym czasie określonym w umowie lub oczekiwanym przez Wykonawcę i Inżyniera.

7.2. Zasady określania ilości robót i materiałów

Długości i odległości pomiędzy wyszczególnionymi punktami skrajnymi będą obmierzone poziomo wzdłuż linii osiowej.

Jeśli SST właściwe dla danych robót nie wymagają tego inaczej, objętości będą wyliczone w m³ jako długość pomnożona przez średni przekrój.

Ilości, które mają być obmierzone wagowo, będą ważone w tonach lub kilogramach zgodnie z wymaganiami SST.

7.3. Urządzenia i sprzęt pomiarowy

Wszystkie urządzenia i sprzęt pomiarowy, stosowany w czasie obmiaru robót będą zaakceptowane przez Inżyniera.

Urządzenia i sprzęt pomiarowy zostaną dostarczone przez Wykonawcę. Jeżeli urządzenia te lub sprzęt wymagają badań atestujących to Wykonawca będzie posiadać ważne świadectwa legalizacji.

Wszystkie urządzenia pomiarowe będą przez Wykonawcę utrzymywane w dobrym stanie, w całym okresie trwania robót.

7.4. Wagi i zasady ważenia

Wykonawca dostarczy i zainstaluje urządzenia wagowe odpowiadające odnośnym wymaganiom SST. Będzie utrzymywać to wyposażenie zapewniając w sposób ciągły zachowanie dokładności wg norm zatwierdzonych przez Inżyniera.

7.5. Czas przeprowadzenia obmiaru

Obmiary będą przeprowadzone przed częściowym lub ostatecznym odbiorem odcinków robót, a także w przypadku występowania dłuższej przerwy w robotach.

Obmiar robót zanikających przeprowadza się w czasie ich wykonywania.

Obmiar robót podlegających zakryciu przeprowadza się przed ich zakryciem.

Roboty pomiarowe do obmiaru oraz nieodzowne obliczenia będą wykonane w sposób zrozumiały i jednoznaczny oraz będą uzupełnione odpowiednimi szkicami, których wzór zostanie uzgodniony z Inżynierem, oraz dokumentacją fotograficzną, skatalogowaną w sposób nie budzący wątpliwości co do momentu jej wykonania oraz obiektu, który dokumentuje. Obliczenia wraz ze szkicami oraz dokumentacją fotograficzną będą każdorazowo załączone do dokumentów odbiorowych poszczególnych robót a ich wyniki zostaną zapisane w książce obmiaru i potwierdzone przez Inżyniera.

8. ODBIÓR ROBÓT

8.1. Rodzaje odbiorów robót

W zależności od ustaleń odpowiednich SST, roboty podlegają następującym etapom odbioru:

- a) odbiorowi robót zanikających i ulegających zakryciu,
- b) odbiorowi częściowemu,
- c) odbiorowi ostatecznemu,
- d) odbiorowi pogwarancyjnemu.

8.2. Odbiór robót zanikających i ulegających zakryciu

Odbiór robót zanikających i ulegających zakryciu polega na finalnej ocenie ilości i jakości wykonywanych robót, które w dalszym procesie realizacji ulegną zakryciu.

Odbiór robót zanikających i ulegających zakryciu będzie dokonany w czasie umożliwiającym wykonanie ewentualnych korekt i poprawek bez hamowania ogólnego postępu robót.

Odbioru przedmiotowych robót dokonuje Inżynier.

Gotowość danej części robót do odbioru zgłasza Wykonawca wpisem do dziennika budowy i jednoczesnym powiadomieniem Inżyniera. Odbiór będzie przeprowadzony niezwłocznie, nie później jednak niż w ciągu 3 dni od daty zgłoszenia wpisem do dziennika budowy i powiadomienia o tym fakcie Inżyniera.

Jakość i ilość robót ulegających zakryciu ocenia Inżynier na podstawie dokumentów zawierających komplet wyników badań laboratoryjnych i w oparciu o przeprowadzone pomiary, w konfrontacji z dokumentacją projektową, SST i uprzednimi ustaleniami. Wykonawca jest zobowiązany również do dokumentowania odbieranych robót w postaci fotograficznej. Dokumentacja ta powinna być skatalogowana w sposób nie budzący wątpliwości co do dat wykonania fotografii oraz obiektów, które dokumentuje.

Koszt przygotowania dokumentacji odbiorowej, w tym fotograficznej, nie podlega odrębnej zapłacie i przyjmuje się, że jest włączony w cenę kontraktową.

8.3. Odbiór częściowy

Odbiór częściowy polega na ocenie ilości i jakości wykonanych części robót. Odbioru częściowego robót dokonuje się wg zasad jak przy odbiorze ostatecznym robót. Odbioru robót dokonuje Komisja w obecności Inżyniera i Wykonawcy. Komisja jest powoływana przez Zamawiającego. Warunkiem dokonania odbioru częściowego jest uprzednie wystawienie przez Inżyniera Świadectwa Przejęcia w zakresie części robót, o ile Wykonawca jest uprawniony do uzyskania takiego świadectwa zgodnie z warunkami Kontraktu.

8.4. Odbiór ostateczny robót

8.4.1. Zasady odbioru ostatecznego robót

Odbiór ostateczny polega na finalnej ocenie rzeczywistego wykonania robót w odniesieniu do ich ilości, jakości i wartości.

Całkowite zakończenie robót oraz gotowość do odbioru ostatecznego będzie stwierdzona przez Wykonawcę wpisem do dziennika budowy z bezzwłocznym powiadomieniem na piśmie o tym fakcie Inżyniera.

Odbiór ostateczny robót nastąpi w terminie ustalonym w dokumentach umowy, licząc od dnia potwierdzenia przez Inżyniera zakończenia robót i przyjęcia dokumentów, o których mowa w punkcie 8.4.2. Warunkiem dokonania odbioru ostatecznego jest uprzednie wystawienie przez Inżyniera Świadectwa Przejęcia.

Odbioru ostatecznego robót dokona Komisja wyznaczona przez Zamawiającego w obecności Inżyniera i Wykonawcy. Komisja odbierająca roboty dokona ich oceny jakościowej na podstawie przedłożonych dokumentów w tym

dokumentacji fotograficznej, wyników badań i pomiarów, ocenie wizualnej oraz zgodności wykonania robót z dokumentacją projektową i SST.

W toku odbioru ostatecznego robót Komisja zapozna się z realizacją ustaleń przyjętych w trakcie odbiorów robót zanikających i ulegających zakryciu oraz odbiorów częściowych, zwłaszcza w zakresie wykonania robót uzupełniających i robót poprawkowych.

W przypadkach stwierdzenia niewykonania wyznaczonych robót poprawkowych lub robót uzupełniających, Komisja przerwie swoje czynności i ustali nowy termin odbioru ostatecznego.

W przypadku stwierdzenia przez Komisję, że jakość wykonywanych robót w poszczególnych asortymentach odbiega od wymaganej dokumentacją projektową i SST z uwzględnieniem tolerancji ale nie ma większego wpływu na cechy eksploatacyjne obiektu i bezpieczeństwo ruchu, komisja może dokonać potrąceń, oceniając pomniejszoną wartość wykonywanych robót w stosunku do wymagań przyjętych w dokumentach umowy lub nakazać Wykonawcy wykonanie robót poprawkowych, wyznaczając jednocześnie nowy termin odbioru ostatecznego.

8.4.2. Dokumenty do odbioru ostatecznego

Podstawowym dokumentem do dokonania odbioru ostatecznego robót jest protokół odbioru ostatecznego robót sporządzony wg wzoru ustalonego przez Zamawiającego.

Do odbioru ostatecznego Wykonawca jest zobowiązany przygotować następujące dokumenty, wchodzące w skład operatu odbiorowego:

1. Dokumentację projektową podstawową z naniesionymi zmianami, potwierdzonymi przez Inżyniera oraz dodatkową, jeśli została sporządzona w trakcie realizacji umowy; wymaga się przy tym, żeby dokumentacja została tak opracowana graficznie, aby wszelkie naniesione zmiany były łatwo rozpoznawalne,
2. Szczegółowe specyfikacje techniczne (podstawowe z dokumentów umowy i ew. uzupełniające lub zamienne),
3. Recepty i ustalenia technologiczne,
4. Dzienniki budowy i książki obmiarów (oryginały),
5. Wyniki pomiarów kontrolnych oraz badań i oznaczeń laboratoryjnych, zgodne z SST i ew. PZJ,
6. Deklaracje zgodności lub certyfikaty zgodności wbudowanych materiałów zgodnie z SST i ew. PZJ,
7. Opinię technologiczną opracowaną przez Wykonawcę i skoreferowaną przez Inżyniera, sporządzoną na podstawie wszystkich wyników badań i pomiarów załączonych do dokumentów odbioru, wykonanych zgodnie z SST i PZJ,
8. Rysunki (dokumentacje) na wykonanie robót towarzyszących (np. na przełożenie linii telefonicznych, energetycznych, gazowych, oświetlenia itp.) oraz protokoły odbioru i przekazania tych robót właścicielom urządzeń,
9. Geodezyjną inwentaryzację powykonawczą robót i sieci uzbrojenia terenu,
10. Kopię mapy zasadniczej powstałej w wyniku geodezyjnej inwentaryzacji powykonawczej, zatwierdzoną w odpowiednim ośrodku dokumentacji geodezyjnej.

Wykonawca opracuje operat odbiorowy w jednym egzemplarzu oryginalnym i w trzech kopiach. Dodatkowo Wykonawca zeskanuje wszystkie dokumenty wchodzące w skład operatu odbiorowego, za wyjątkiem pozycji 10, w rozdzielczości umożliwiającej czytelny wydruk w formacie odpowiadającym oryginałowi i zapisze na nośniku danych w jednym egzemplarzu w formacie zapisu danych uzgodnionym z Inżynierem. Pozycja 10 zostanie zapisana na nośniku danych w formacie *.dwg lub *.dgn.

Koszt przygotowania wszystkich egzemplarzy dokumentacji odbiorowej wraz z wersją elektroniczną jest zawarty w cenie kontraktowej i nie podlega odrębnej zapłacie.

W przypadku, gdy wg Komisji, roboty pod względem przygotowania dokumentacyjnego nie będą gotowe do odbioru ostatecznego, Komisja w porozumieniu z Wykonawcą wyznaczy ponowny termin odbioru ostatecznego robót.

Wszystkie zarządzane przez Komisję roboty poprawkowe lub uzupełniające będą zestawione wg wzoru ustalonego przez Zamawiającego.

Termin wykonania robót poprawkowych i robót uzupełniających wyznaczy Komisja.

8.5. Odbiór pogwarancyjny

Odbiór pogwarancyjny polega na ocenie wykonanych robót związanych z usunięciem wad stwierdzonych przy odbiorze ostatecznym i zaistniałych w okresie gwarancyjnym.

Odbiór pogwarancyjny będzie dokonany na podstawie oceny wizualnej obiektu z uwzględnieniem zasad opisanych w punkcie 8.4 „Odbiór ostateczny robót”.

9. PODSTAWA PŁATNOŚCI

9.1. Ustalenia ogólne

Podstawą płatności jest cena jednostkowa skalkulowana przez Wykonawcę za jednostkę obmiarową ustaloną dla danej pozycji kosztorysu.

Dla pozycji kosztorysowych wycenionych ryczałtowo podstawą płatności jest wartość (kwota) podana przez Wykonawcę w danej pozycji kosztorysu.

Cena jednostkowa lub kwota ryczałtowa pozycji kosztorysowej będzie uwzględniać wszystkie czynności, wymagania i badania składające się na jej wykonanie, określone dla tej roboty w SST i w dokumentacji projektowej.

Ceny jednostkowe lub kwoty ryczałtowe robót będą obejmować wszystkie koszty:

- robocizną bezpośrednią wraz z towarzyszącymi kosztami,
- zakupy i koszty zakupu potrzebnych materiałów,
- dostarczenie i koszty dostarczenia potrzebnych materiałów,
- koszt zapewnienia niezbędnych czynników produkcji
- wartość zużytych materiałów wraz z kosztami zakupu, magazynowania, ewentualnych ubytków i transportu na teren budowy,
- wartość pracy sprzętu wraz z towarzyszącymi kosztami i dróg dojazdowych wraz z ich demontażem po zakończeniu robót,
- wywóz materiałów z Terenu Budowy łącznie z kosztami ich zagospodarowania/utylizacji,
- wykonanie wszelkich niezbędnych pomiarów, badań i sprawdzeń,
- koszty pośrednie, zysk kalkulacyjny i ryzyko,
- podatki obliczone zgodnie z obowiązującymi przepisami.

Do cen jednostkowych nie należy wliczać podatku VAT.

9.2. Objazdy, przejazdy i organizacja ruchu

Koszt wybudowania objazdów/przejazdów i organizacji ruchu obejmuje:

- (a) opracowanie oraz uzgodnienie z odpowiednimi instytucjami i zatwierdzenie w organie zarządzającym ruchem projektu organizacji ruchu na czas trwania budowy, wraz z dostarczeniem kopii projektu Inżynierowi oraz zainteresowanym zarządcom dróg i wprowadzaniem dalszych zmian i uzgodnień wynikających z postępu robót,
- (b) zakupy i koszty zakupu potrzebnych materiałów,
- (c) dostarczenie i koszty dostarczenia potrzebnych materiałów,
- (d) koszt zapewnienia niezbędnych czynników produkcji
- (e) ustawienie tymczasowego oznakowania i oświetlenia zgodnie z wymaganiami zatwierdzonych projektów tymczasowej organizacji ruchu i zasadami bezpieczeństwa ruchu,
- (f) opłaty/dzierżawy terenu,
- (g) przygotowanie terenu,
- (h) konstrukcję tymczasowej nawierzchni, ramp, chodników, krawężników, barier, oznakowań i drenażu, tymczasową przebudowę urządzeń obcych.

Koszt utrzymania objazdów/przejazdów i organizacji ruchu obejmuje:

- (a) oczyszczanie, przestawianie, przykrycie, wymianę i uzupełnianie tymczasowych oznakowań pionowych, poziomych, barier i świateł w ilościach wynikających z bieżących potrzeb zachowania wymaganego standardu oznakowania i warunków bezpieczeństwa ruchu drogowego,
- (b) utrzymanie płynności ruchu publicznego.

Koszt likwidacji objazdów/przejazdów i organizacji ruchu obejmuje:

- (a) usunięcie wbudowanych materiałów i oznakowania,
- (b) doprowadzenie terenu do stanu pierwotnego w tym przywrócenie oznakowania zgodnego ze stałą organizacją ruchu, zgodnie z wymaganymi standardami.

10. PRZEPISY ZWIĄZANE.

1. Ustawa z dnia 7 lipca 1994 r. - Prawo budowlane (Dz. U. Nr 89, poz. 414 z późniejszymi zmianami).
2. Zarządzenie Ministra Infrastruktury z dnia 19 listopada 2001 r. w sprawie dziennika budowy, montażu i rozbiórki oraz tablicy informacyjnej (Dz. U. Nr 138, poz. 1555).
3. Ustawa z dnia 21 marca 1985 r. o drogach publicznych (Dz. U. Nr 14, poz. 60 z późniejszymi zmianami).

M.01.00.00 ROBOTY PRZYGOTOWAWCZE

M.01.03.09 Wytczenie obiektu

1. Wstęp

1.1. Przedmiot Specyfikacji Technicznej Wykonania i Odbioru Robót Budowlanych (STWiORB)

Przedmiotem niniejszej Specyfikacji Technicznej Wykonania i Odbioru Robót Budowlanych są wymagania dotyczące wykonania i odbioru Robót budowlanych w ramach realizacji zadania: „Przebudowa mostu JN131001097 w m. Piastowo w ciągu drogi powiatowej nr 3735W Piaski - Gozdowo wraz z drogami dojazdowymi”.

1.2. Zakres stosowania STWiORB

Specyfikacja Techniczna Wykonania i Odbioru Robót Budowlanych jest stosowana jako dokument przetargowy i kontraktowy przy zleceniu i realizacji Robót wymienionych w punkcie 1.1.

1.3. Zakres Robót objętych STWiORB

Ustalenia zawarte w niniejszej STWiORB dotyczą zasad prowadzenia Robót wymienionych w p. 1.1, mających na celu wytczenie obiektu inżynierskiego.

Zakres robót obejmuje dla obiektu:

- wyznaczenie osi i krawędzi obiektu inżynierskiego
- wyznaczenie osi pali, fundamentów i podpór
- wyznaczenie osi i rzędnych charakterystycznych mostu,
- wyznaczenie usytuowania krawężników, elementów odwodnienia, itp.,
- inne prace pomiarowe niezbędne dla wykonania obiektu inżynierskiego

1.4. Określenia podstawowe

Określenia podane w niniejszej STWiORB są zgodne z obowiązującymi przepisami zawartymi w pkt. 10 i określeniami podanymi w STWiORBDM.00.00.00 "Wymagania ogólne" pkt. 1.4.

1.5. Ogólne wymagania dotyczące Robót

Ogólne wymagania dotyczące robót podano w STWiORB DM.00.00.00.00 "Wymagania Ogólne".

Wykonawca robót jest odpowiedzialny za jakość wykonania robót i ich zgodność z Dokumentacją Projektową, STWiORB i poleceniami Inżyniera.

Niezbędne dane istotne z punktu widzenia:

- organizacji robót budowlanych;
- zabezpieczenia interesu osób trzecich;
- ochrony środowiska;
- warunków bezpieczeństwa pracy;
- zaplecza dla potrzeb Wykonawcy;
- warunków organizacji ruchu;
- zabezpieczenia chodników i jezdni

podano w STWiORB DM.00.00.00.00 „Wymagania Ogólne”

1.6 Wspólny Słownik Zamówień (CPV)

Kod grup, klas i kategorii robót Wspólnego Słownika Zamówień (CPV) dotyczących przedmiotu zamówienia: 45100000-8.

2. Materiały

Ogólne wymagania dotyczące materiałów, ich pozyskiwania i składowania podano w STWiORBDM.00.00.00 "Wymagania ogólne" pkt. 2.

Do wykonania Robót konieczne są następujące materiały: słupki betonowe, rury stalowe, trzpienie stalowe, pale drewniane.

3. Sprzęt

Ogólne wymagania dotyczące sprzętu podano w STWiORB DM.00.00.00 "Wymagania ogólne" pkt. 3.

Do wykonania Robót konieczny jest sprzęt geodezyjny wysokiej dokładności taki jak:

- dalmierze,
- niwelatory,
- teodolity,
- miernicze taśmy stalowe lub parciane.

Jakikolwiek sprzęt niegwarantujący zachowania wymagań jakościowych Robót zostanie przez Inżyniera zdyskwalifikowany i niedopuszczony do Robót.

4. Transport

Ogólne wymagania dotyczące transportu podano w STWiORBDM.00.00.00 "Wymagania ogólne" pkt. 4.

Dopuszczalny jest dowolny rodzaj środków transportowych zaakceptowany przez Inżyniera, służący do przewozu geodetów, sprzętu geodezyjnego oraz materiałów potrzebnych do realizacji Robót.

5. Wykonanie Robót

Ogólne zasady wykonywania Robót podano w STWiORBDM.00.00.00 "Wymagania ogólne" pkt. 5.

Wykonawca przed przystąpieniem do Robót przedstawi Inżynierowi do akceptacji Projekt Technologii i Organizacji Robót oraz Program Zapewnienia Jakości uwzględniający wszystkie warunki, w jakich będą wykonywane Roboty.

5.1. Wyznaczenie punktów wysokościowych

Wszystkie punkty wysokościowe i repery robocze przy obiektach mostowych muszą być nawiązane do reperów państwowych. Wykonawca powinien założyć nowe punkty wysokościowe (słupki betonowe z bolcem), ustalić ich wysokość w stosunku do reperów państwowych i chronić je przez cały czas realizacji budowy. Punkty wysokościowe należy umieszczać poza granicami projektowanego obiektu w miejscach dostępnych, nie ulegających zniszczeniu z dokładnością do 0,5 cm.

5.2. Wyznaczanie obiektu inżynierskiego

Roboty dla obiektu inżynierskiego polegają na:

- wyznaczeniu osi i krawędzi obiektu inżynierskiego
- wyznaczeniu osi pali, fundamentów i podpór
- wyznaczeniu usytuowania krawężników, elementów odwodnienia, itp.

Dokładność wyznaczenia osi podłużnej i osi podpór $\pm 1,0$ cm.

Dokładność wyznaczenia rzędnych do $\pm 1,0$ cm w stosunku do rzędnych określonych w Dokumentacji Projektowej.

6. Kontrola jakości Robót

Ogólne zasady kontroli jakości Robót podano w STWiORB DM.00.00.00 "Wymagania ogólne" pkt 6.

Wymagania dla Robót pomiarowych:

- | | |
|--------------------------------------|------------------|
| - wysokość reperów | $\pm 0,5$ cm, |
| - wysokości elementów projektowanych | ± 1 cm, |
| - dokładności pomiarów poziomych | ± 1 cm/50 m. |

7. Obmiar Robót

Ogólne zasady obmiaru Robót podano w STWiORBDM.00.00.00 "Wymagania ogólne" pkt. 7.

7.1. Jednostka obmiarowa

Jednostką obmiarową jest ryczałt.

8. Odbiór Robót

Ogólne zasady odbioru Robót podano w STWiORB DM.00.00.00 "Wymagania ogólne" pkt. 8. Odbiór Robót polega na sprawdzeniu zgodności wyznaczonych elementów z Dokumentacją Projektową. Roboty objęte STWiORB odbiera Inżynier na podstawie przedstawionych przez Wykonawcę szkiców, dzienników pomiarowych i protokołów. W przypadku niezgodności choć jednego elementu robót z wymaganiami, roboty uznaje się za niezgodne z Dokumentacją Projektową i Wykonawca zobowiązany jest do ich poprawy na własny koszt.

9. Podstawa płatności

Ogólne ustalenia dotyczące podstawy płatności podano w STWiORBDM.00.00.00 "Wymagania ogólne" pkt. 9.

Płaci się za ryczałt wykonanych Robót po dokonaniu odbioru robót wg punktu 8.

9.1. Cena jednostkowa

Cena jednostkowa wytyczenia obiektu obejmuje:

- opracowanie wszystkich opracowań wymienionych w pkt.5 niniejszej STWiORB wraz z niezbędnymi uzgodnieniami;
- wykonanie wszystkich czynności określonych w niniejszej STWiORB oraz wynikających z opracowań wykonanych przez Wykonawcę, wymienionych w pkt.5 niniejszej STWiORB;
- pozyskanie niezbędnych materiałów geodezyjnych;
- wyznaczenie osi i rzędnych mostu
- zastosowanie materiałów pomocniczych koniecznych do prawidłowego wykonania robót lub wynikających z przyjętej technologii robót;
- wykonanie niezbędnych zgłoszeń i innych czynności przewidzianych odpowiednimi przepisami;
- zakup i transport materiałów i sprzętu;
- wszystkie inne pomiary wynikłe z prowadzonych robót w tym założenie osnowy geodezyjnej;
- oznakowanie miejsca Robót i jego utrzymanie;
- zapewnienie niezbędnych czynników produkcji;
- prace pomiarowe;

- stabilizację punktów w terenie;
- wykonanie powykonawczej dokumentacji i geodezyjnej inwentaryzacji powykonawczej.

10. Przepisy związane

Instrukcja techniczna O-1. Ogólne zasady wykonywania prac geodezyjnych, GUGiK, 1979 ze zm. z 1983 r.

Instrukcja techniczna G-3. Geodezyjna obsługa inwestycji, GUGiK, 1980 r.

Instrukcja techniczna G-1. Pozioma osnowa geodezyjna, GUGiK, 1979 r. ze zm. z 1983 r.

Instrukcja techniczna G-2. Wysokościowa osnowa geodezyjna, GUGiK, 1980 r. ze zm. z 1983 r.

Instrukcja techniczna G-4. Pomiary sytuacyjne i wysokościowe, GUGiK, 1979 r. ze zm. z 1983 r.

Wytyczne techniczne G-3.2. Pomiary realizacyjne, GUGiK, 1987 r.

Wytyczne techniczne G-3.1. Osnowy realizacyjne, GUGiK, 1987 r.

Ustawa z dnia 17 maja 1989 r. Prawo geodezyjne i kartograficzne (Dz. U. z 2005 r. Nr 240, poz. 2027 z późn.zm)

Rozporządzenie Ministra Rozwoju Regionalnego i Budownictwa z dnia 2 kwietnia 2001 r. w sprawie geodezyjnej ewidencji sieci uzbrojenia terenu oraz zespołów uzgadniania dokumentacji projektowej (Dz.U. z 2001 r., Nr 38, poz. 455)

M.21.00.00 ROBOTY ROZBIÓRKOWE

M.21.01.00 Roboty rozbiórkowe

M.21.01.01 Rozbiórka elementów żelbetowych

1. Wstęp

1.1. Przedmiot Specyfikacji Technicznej Wykonania i Odbioru Robót Budowlanych (STWiORB)

Przedmiotem niniejszej Specyfikacji Technicznej Wykonania i Odbioru Robót Budowlanych są wymagania dotyczące wykonania i odbioru Robót budowlanych w ramach realizacji zadania:

„Przebudowa mostu JN131001097 w m. Piastowo w ciągu drogi powiatowej nr 3735W Piaski - Gozdowo wraz z drogami dojazdowymi”.

1.2. Zakres stosowania STWiORB

Specyfikacja Techniczna Wykonania i Odbioru Robót Budowlanych jest stosowana jako Dokument Przetargowy i Kontraktowy przy zlecaniu i realizacji Robót wymienionych w pkt.1.1.

1.3. Zakres robót ujętych w STWiORB

Zakres rzeczowy zgodnie z Dokumentacją Projektową. Ustalenia zawarte w niniejszej specyfikacji dotyczą zasad prowadzenia robót rozbiórkowych następujących elementów mostów żelbetowych:

- ◇ betonu płyty pomostu;
- ◇ betonu przyczółków;

1.4. Określenia podstawowe

Określenia podane w niniejszej STWiORB są zgodne z obowiązującymi normami oraz z określeniami podanymi w STWiORB DM.00.00.00 „Wymagania Ogólne”.

1.5. Ogólne wymagania dotyczące robót

Ogólne wymagania dotyczące robót podano w STWiORB DM.00.00.00. "Wymagania Ogólne".

Wykonawca robót jest odpowiedzialny za jakość wykonania robót i ich zgodność z Dokumentacją Projektową, STWiORB i poleceniami Inżyniera.

Niezbędne dane istotne z punktu widzenia:

- organizacji robót budowlanych;
- zabezpieczenia interesu osób trzecich;
- ochrony środowiska;
- warunków bezpieczeństwa pracy;
- zaplecza dla potrzeb Wykonawcy;
- warunków organizacji ruchu;
- zabezpieczenia chodników i jezdni

podano w STWiORB DM.00.00.00.00 „Wymagania Ogólne”

1.6. Wspólny Słownik Zamówień (CPV)

Kod grup, klas i kategorii robót Wspólnego Słownika Zamówień (CPV) dotyczących przedmiotu zamówienia: 45221000-2.

2. Materiały

Materiały wbudowane nie występują.

3. Sprzęt

Ogólne wymagania dotyczące sprzętu podano w STWiORB DM.00.00.00 „Wymagania ogólne” pkt.3.

Sprzęt do wykonywania robót rozbiórkowych winien być dobrany przez Wykonawcę w Projekcie Technologii i Organizacji Robót i zaakceptowany przez Inżyniera.

Do robót rozbiórkowych winien być użyty sprzęt gwarantujący skuteczne i bezpieczne wykonanie prac, taki jak:

- żurawie samochodowe
- koparki
- ładowarki
- spycharki
- podnośniki
- wyżki samochodowe
- młoty pneumatyczne
- palniki acetylenowe

i inny sprzęt.

Jakikolwiek sprzęt maszyny, urządzenia i narzędzia niegwarantujące zachowania wymagań jakościowych zostaną przez Inżyniera zdyskwalifikowane i niedopuszczone do robót.

4. Transport

Ogólne wymagania dotyczące transportu podano w STWiORB DM.00.00.00 „Wymagania ogólne”, pkt.4.

Materiał z rozbiórki należy przewozić transportem samochodowym na miejsce wskazane przez Inżyniera.

Do wywozu gruzu z rozbiórek mogą być użyte samochody samowładowcze, a do wywozu materiałów z odzysku samochody skrzyniowe. Przy ruchu po drogach publicznych pojazdy powinny spełniać wymagania dotyczące ruchu drogowego w odniesieniu do dopuszczalnych obciążeń na osie, wymiarów ładunku i innych parametrów technicznych.

5. Wykonanie robót

Ogólne zasady wykonania Robót podano w STWiORB DM.00.00.00 „Wymagania ogólne”, pkt.5.

Wykonawca przed przystąpieniem do Robót przedstawi Inżynierowi do akceptacji Projekt Technologii i Organizacji Robót oraz Program Zapewnienia Jakości uwzględniający wszystkie warunki, w jakich będą wykonywane roboty. Roboty rozbiórkowe obejmują elementy wymienione w pkt.1.3.

Wszelkie materiały z rozbiórek stanowią własność Wykonawcy.

5.1. Technologia robót

5.1.1. Rozbiórka elementów żelbetowych, betonowych i kamiennych

Przy prowadzeniu robót rozbiórkowych należy stosować podesty zabezpieczające przed spadaniem gruzu na trasy komunikacyjne położone pod remontowanymi obiektami.

Prace rozbiórkowe prowadzić sposobem wyburzenia - lekkimi młotami pneumatycznymi, elektrycznymi względnie, gdy zezwalają na to warunki lokalne, sposobem hydrodynamicznym. Wyklucza się możliwość stosowania robót strzałowych.

Przy rozbiórce betonu należy odsłonić, bez naruszania ich całości wszystkie pręty wystające z części konstrukcji nieulegającej wyburzeniu, celem ich wbetonowania w elementy dobetonowane w trakcie prac remontowych o ile Dokumentacja Projektowa nie stanowi inaczej.

Pręty jw. winny być po ukończeniu prac rozbiórkowych oczyszczone z resztek betonu, a następnie wyprostowane.

6. Kontrola jakości robót

Ogólne zasady kontroli jakości Robót podano w STWiORB DM.00.00.00. "Wymagania ogólne" pkt.6.

Kontrola jakości robót polega na sprawdzeniu kompletności wykonanych robót rozbiórkowych oraz stopnia uszkodzenia elementów przewidzianych do powtórnego wykorzystania.

7. Obmiar robót

Ogólne zasady obmiaru Robót podano w SST DM.00.00.00. "Wymagania ogólne" pkt.7.

7.1. Jednostka obmiarowa

Jednostką obmiaru jest m³ (metr sześcienny) dla rozbiórki elementów żelbetowych.

8. Odbiór robót

Ogólne zasady odbioru Robót podano w STWiORB DM.00.00.00. "Wymagania ogólne" pkt.8.

Odbiór robót rozbiórkowych dokonuje Inżynier, po zgłoszeniu ich do odbioru przez Wykonawcę. Odbiór powinien być przeprowadzony w czasie umożliwiającym wykonanie ewentualnych poprawek bez hamowania postępu robót.

W przypadku niezgodności, choć jednego elementu robót z wymaganiami, roboty uznaje się za niezgodne z Dokumentacją Projektową i Wykonawca zobowiązany jest do ich poprawy na własny koszt.

9. Podstawa płatności

Ogólne ustalenia dotyczące podstawy płatności podano w STWiORB DM.00.00.00. "Wymagania ogólne" pkt.9.

9.1. Cena jednostki obmiarowej

Podstawą płatności jest cena jednostkowa za jednostkę obmiarową określoną w pkt.7 wg dokonanego obmiaru i odbioru. Cena jednostkowa obejmuje:

- opracowanie wszystkich opracowań wymienionych w pkt.5 niniejszej STWiORB wraz z niezbędnymi uzgodnieniami;
- wykonanie wszystkich czynności określonych w niniejszej STWiORB oraz wynikających z opracowań wykonanych przez Wykonawcę, wymienionych w pkt. 5 niniejszej STWiORB;

Specyfikacje Techniczne Wykonania i Odbioru Robót Budowlanych

- opracowanie projektu rozbiórki i uzgodnienie go z Inżynierem,
- wyznaczenie Robót w terenie,
- zastosowanie materiałów pomocniczych koniecznych do prawidłowego wykonania robót lub wynikających z przyjętej technologii robót,
- dla materiałów stanowiących własność Wykonawcy - załadunek i odwóz na składowisko wraz z kosztami utylizacji.
- rozbiórkę wszystkich elementów wymienionych w pkt.1.3 niniejszej STWiORB.
- ustawienie niezbędnych rusztowań,
- wykonanie wszystkich niezbędnych pomiarów, badań i sprawdzeń,
- oznakowanie miejsca Robót i jego utrzymanie.

10. Przepisy związane

1. Ustawa z dnia 27.04.2001 r. Prawo ochrony środowiska. (Dz. U. Nr 62, poz. 628),
2. Rozporządzenie Ministra Środowiska z dnia 27.09.2001 r. w sprawie katalogu odpadów. (Dz. U. Nr 112, poz. 1206),
3. Rozporządzenie Ministra Środowiska z dnia 11.12.2001 r. w sprawie rodzajów odpadów lub ich ilości, dla których nie ma obowiązku prowadzenia ewidencji odpadów, oraz kategorii małych i średnich przedsiębiorstw, które mogą prowadzić uproszczoną ewidencję odpadów. (Dz. U. Nr 152, poz. 1735),
4. Rozporządzenie Ministra Środowiska z dnia 28.05.2002 r. w sprawie listy rodzajów odpadów, które posiadacz odpadów może przekazywać osobom fizycznym lub jednostkom organizacyjnym, nie będącym przedsiębiorcami, do wykorzystania na ich własne potrzeby. (Dz. U. Nr 74, poz. 686),
5. Ustawa z dnia 27.07.2001 r. o wprowadzeniu ustawy - Prawo ochrony środowiska, ustawy o odpadach oraz o zmianie niektórych ustaw. (Dz. U. Nr 100, poz. 1085),
6. Ustawa z dnia 11.05.2001 r. o obowiązkach przedsiębiorców w zakresie gospodarowania niektórymi odpadami oraz o opłacie produktowej i opłacie depozytowej. (Dz. U. Nr 63, poz. 639),
7. Ustawa z dnia 13.09.1996 r. o utrzymaniu czystości i porządku w gminach. (Dz. U. Nr 132, poz. 622),
8. Rozporządzenie Ministra Infrastruktury z dnia 6 lutego 2003r. w sprawie bezpieczeństwa i higieny pracy podczas wykonywania robót budowlanych (Dz. U. Nr 47, poz. 401),

M.21.01.05 Rozbiórka izolacji na obiekcie mostowym

1. Wstęp

1.1. Przedmiot Specyfikacji Technicznej Wykonania i Odbioru Robót Budowlanych (STWiORB)

Przedmiotem niniejszej Specyfikacji Technicznej Wykonania i Odbioru Robót Budowlanych są wymagania dotyczące wykonania i odbioru Robót budowlanych w ramach realizacji zadania: „Przebudowa mostu JN131001097 w m. Piastowo w ciągu drogi powiatowej nr 3735W Piaski - Gozdowo wraz z drogami dojazdowymi”.

1.2. Zakres stosowania STWiORB

Specyfikacja Techniczna Wykonania i Odbioru Robót Budowlanych jest stosowana jako Dokument Przetargowy i Kontraktowy przy zlecaniu i realizacji Robót wymienionych w pkt.1.1.

1.3. Zakres robót ujętych w STWiORB

Zakres rzeczowy obejmuje:

- rozbiórkę izolacji na obiekcie mostowym

Zgodnie z Dokumentacją Projektową

1.4. Określenia podstawowe

Określenia podane w niniejszej STWiORB są zgodne z obowiązującymi normami oraz z określeniami podanymi w STWiORB DM.00.00.00 „Wymagania Ogólne”.

1.5. Ogólne wymagania dotyczące robót

Ogólne wymagania dotyczące robót podano w STWiORB DM.00.00.00. "Wymagania Ogólne".

Wykonawca robót jest odpowiedzialny za jakość wykonania robót i ich zgodność z Dokumentacją Projektową, STWiORB i poleceniami Inżyniera.

Niezbędne dane istotne z punktu widzenia:

- organizacji robót budowlanych;
- zabezpieczenia interesu osób trzecich;
- ochrony środowiska;
- warunków bezpieczeństwa pracy;
- zaplecza dla potrzeb Wykonawcy;
- warunków organizacji ruchu;
- zabezpieczenia chodników i jezdni

podano w STWiORB DM.00.00.00.00 „Wymagania Ogólne”

1.6. Wspólny Słownik Zamówień (CPV)

Kod grup, klas i kategorii robót Wspólnego Słownika Zamówień (CPV) dotyczących przedmiotu zamówienia: 45221000-2.

2. Materiały

Materiały wbudowane nie występują.

3. Sprzęt

Ogólne wymagania dotyczące sprzętu podano w STWiORB DM.00.00.00 „Wymagania ogólne” pkt.3.

Sprzęt do wykonywania robót rozbiórkowych winien być dobrany przez Wykonawcę w Projekcie Technologii i Organizacji Robót i zaakceptowany przez Inżyniera.

Jakikolwiek sprzęt maszyny, urządzenia i narzędzia niegwarantujące zachowania wymagań jakościowych zostaną przez Inżyniera zdyskwalifikowane i niedopuszczone do robót.

4. Transport

Ogólne wymagania dotyczące transportu podano w STWiORB DM.00.00.00 „Wymagania ogólne”, pkt.4.

Materiał z rozbiórki należy przewozić transportem samochodowym na miejsce wskazane przez Inżyniera. Wybór środka transportu zależy od warunków lokalnych i rodzaju przewożonych materiałów. Przy ruchu po drogach publicznych pojazdy powinny spełniać wymagania dotyczące ruchu drogowego w odniesieniu do dopuszczalnych obciążeń na osie, wymiarów ładunku i innych parametrów technicznych.

5. Wykonanie robót

Ogólne zasady wykonania Robót podano w STWiORB DM.00.00.00 „Wymagania ogólne”, pkt.5.

Wykonawca przed przystąpieniem do Robót przedstawi Inżynierowi do akceptacji Projekt Technologii i Organizacji Robót oraz Program Zapewnienia Jakości uwzględniający wszystkie warunki, w jakich będą wykonywane roboty.

Roboty rozbiórkowe obejmują elementy wymienione w pkt.1.3.
Wszelkie materiały z rozbiórek stanowią własność Wykonawcy.

5.1. Technologia robót

5.1.1. Rozbiórka nawierzchni

Roboty wykonać przy użyciu młotów pneumatycznych. Urobek ładować na wywrotki i wywozić na wysypiska gruzu budowlanego lub inne miejsca zaakceptowane przez Inżyniera.

5.1.2. Rozbiórka izolacji

Założona technologia usuwania izolacji musi zapewnić całkowite usunięcie wszystkich warstw izolacji łącznie z materiałem gruntującym. Wszystkie produkty powstałe przy usuwaniu izolacji muszą być odwiezione na składowisko odpadów. Niedopuszczalne jest zrzucanie produktów rozbiórki na przyległy teren.

6. Kontrola jakości robót

Ogólne zasady kontroli jakości Robót podano w STWiORB DM.00.00.00. "Wymagania ogólne" pkt.6.

Kontrola jakości robót polega na sprawdzeniu kompletności wykonanych robót rozbiórkowych oraz stopnia uszkodzenia elementów przewidzianych do powtórnego wykorzystania.

7. Obmiar robót

Ogólne zasady obmiaru Robót podano w SST DM.00.00.00. "Wymagania ogólne" pkt.7.

7.1. Jednostka obmiarowa

Jednostką obmiaru jest m² (metr kwadratowy) rozbiórki izolacji płyty mostu.

8. Odbiór robót

Ogólne zasady odbioru Robót podano w STWiORB DM.00.00.00. "Wymagania ogólne" pkt.8.

Odbioru robót rozbiórkowych dokonuje Inżynier, po zgłoszeniu ich do odbioru przez Wykonawcę. Odbiór powinien być przeprowadzony w czasie umożliwiającym wykonanie ewentualnych poprawek bez hamowania postępu robót.

W przypadku niezgodności, choć jednego elementu robót z wymaganiami, roboty uznaje się za niezgodne z Dokumentacją Projektową i Wykonawca zobowiązany jest do ich poprawy na własny koszt.

9. Podstawa płatności

Ogólne ustalenia dotyczące podstawy płatności podano w STWiORB DM.00.00.00. "Wymagania ogólne" pkt.9.

9.1. Cena jednostki obmiarowej

Podstawą płatności jest cena jednostkowa za jednostkę obmiarową określoną w p. 7 wg dokonanego obmiaru i odbioru. Cena jednostkowa obejmuje:

- opracowanie wszystkich opracowań wymienionych w pkt.5 niniejszej STWiORB wraz z niezbędnymi uzgodnieniami;
- wykonanie wszystkich czynności określonych w niniejszej STWiORB oraz wynikających z opracowań wykonanych przez Wykonawcę, wymienionych w pkt. 5 niniejszej STWiORB;
- opracowanie projektu rozbiórki i uzgodnienie go z Inżynierem,
- wyznaczenie Robót w terenie,
- koszty ewentualnych opinii Projektanta,
- zastosowanie materiałów pomocniczych koniecznych do prawidłowego wykonania robót lub wynikających z przyjętej technologii robót,
- załadunek materiałów z rozbiórki i odwóz na składowisko wraz z kosztami utylizacji lub w miejsce uzgodnione z Zamawiającym,
- rozbiórkę nawierzchni bitumicznej na obiekcie mostowym oraz na dojazdach,
- rozbiórkę izolacji,
- utylizacja materiałów z rozbiórki,
- ustawienie niezbędnych rusztowań,
- wykonanie wszystkich niezbędnych pomiarów, badań i sprawdzeń,
- oznakowanie miejsca Robót i jego utrzymanie.

10. Przepisy związane

1. Ustawa z dnia 27.04.2001 r. Prawo ochrony środowiska. (Dz. U. Nr 62, poz. 628),
2. Rozporządzenie Ministra Środowiska z dnia 27.09.2001 r. w sprawie katalogu odpadów. (Dz. U. Nr 112, poz. 1206),

Specyfikacje Techniczne Wykonania i Odbioru Robót Budowlanych

3. Rozporządzenie Ministra Środowiska z dnia 11.12.2001 r. w sprawie rodzajów odpadów lub ich ilości, dla których nie ma obowiązku prowadzenia ewidencji odpadów, oraz kategorii małych i średnich przedsiębiorstw, które mogą prowadzić uproszczoną ewidencję odpadów. (Dz. U. Nr 152, poz. 1735),
4. Rozporządzenie Ministra Środowiska z dnia 28.05.2002 r. w sprawie listy rodzajów odpadów, które posiadacz odpadów może przekazywać osobom fizycznym lub jednostkom organizacyjnym, nie będącym przedsiębiorcami, do wykorzystania na ich własne potrzeby. (Dz. U. Nr 74, poz. 686),
5. Ustawa z dnia 27.07.2001 r. o wprowadzeniu ustawy - Prawo ochrony środowiska, ustawy o odpadach oraz o zmianie niektórych ustaw. (Dz. U. Nr 100, poz. 1085),
6. Ustawa z dnia 11.05.2001 r. o obowiązkach przedsiębiorców w zakresie gospodarowania niektórymi odpadami oraz o opłacie produktowej i opłacie depozytowej. (Dz. U. Nr 63, poz. 639),
7. Ustawa z dnia 13.09.1996 r. o utrzymaniu czystości i porządku w gminach. (Dz. U. Nr 132, poz. 622)

M.21.01.08 ROZBIÓRKA ELEMENTÓW KONSTRUKCJI STALOWYCH

1. Wstęp

1.1. Przedmiot Specyfikacji Technicznej Wykonania i Odbioru Robót Budowlanych (STWiORB)

Przedmiotem niniejszej Specyfikacji Technicznej Wykonania i Odbioru Robót Budowlanych są wymagania dotyczące wykonania i odbioru Robót budowlanych w ramach realizacji zadania: „Przebudowa mostu JN131001097 w m. Piastowo w ciągu drogi powiatowej nr 3735W Piaski - Gozdowo wraz z drogami dojazdowymi”.

1.2. Zakres stosowania STWiORB

Specyfikacja Techniczna Wykonania i Odbioru Robót Budowlanych jest stosowana jako Dokument Przetargowy i Kontraktowy przy zlecaniu i realizacji Robót wymienionych w pkt.1.1.

1.3. Zakres robót ujętych w STWiORB

Ustalenia zawarte w niniejszej STWiORB mają zastosowanie przy robotach związanych z rozbiórką dźwigarów stalowych. Zakres rzeczowy obejmuje:

- rozbiórkę balustrad stalowych na moście,
- Zgodnie z Dokumentacją Projektową

1.4. Określenia podstawowe

Określenia podane w niniejszej STWiORB są zgodne z obowiązującymi normami oraz z określeniami podanymi w STWiORB DM.00.00.00 „Wymagania Ogólne”.

1.5. Ogólne wymagania dotyczące robót

Ogólne wymagania dotyczące robót podano w STWiORBDM.00.00.00. „Wymagania ogólne” pkt.1.5.

Wykonawca robót odpowiedzialny jest za jakość ich wykonania oraz za zgodność z Dokumentacją Projektową, STWiORB i poleceniami Inżyniera.

Niezbędne dane istotne z punktu widzenia:

- organizacji robót budowlanych;
- zabezpieczenia interesu osób trzecich;
- ochrony środowiska;
- warunków bezpieczeństwa pracy;
- zaplecza dla potrzeb Wykonawcy;
- warunków organizacji ruchu;
- zabezpieczenia chodników i jezdni

podano w STWiORB DM.00.00.00.00 „Wymagania Ogólne”

1.6. Wspólny Słownik Zamówień (CPV)

Kod grup, klas i kategorii robót Wspólnego Słownika Zamówień (CPV) dotyczących przedmiotu zamówienia: 45221000-2.

2. Materiały

Materiały wbudowane nie występują.

3. Sprzęt

Ogólne wymagania dotyczące sprzętu podano w STWiORB DM.00.00.00 „Wymagania ogólne” pkt.3.

Sprzęt do wykonywania robot rozbiórkowych winien być dobrany przez Wykonawcę w Projekcie Technologii i Organizacji Robót i zaakceptowany przez Inżyniera.

Jakikolwiek sprzęt maszyny, urządzenia i narzędzia niegwarantujące zachowania wymagań jakościowych zostaną przez Inżyniera zdyskwalifikowania i niedopuszczone do robót.

4. Transport

Ogólne wymagania dotyczące transportu podano w STWiORB DM.00.00.00 „Wymagania ogólne”, pkt.4.

Materiał z rozbiórki należy przewozić transportem samochodowym na miejsce wskazane przez Inżyniera. Wybór środka transportu zależy od warunków lokalnych i rodzaju przewożonych materiałów. Przy ruchu po drogach publicznych pojazdy powinny spełniać wymagania dotyczące ruchu drogowego w odniesieniu do dopuszczalnych obciążeń na osie, wymiarów ładunku i innych parametrów technicznych.

5. Wykonanie robót

Ogólne zasady wykonania Robót podano w STWiORB DM.00.00.00 „Wymagania ogólne”, pkt.5.

Wykonawca przed przystąpieniem do Robót przedstawi Inżynierowi do akceptacji Projekt Technologii i Organizacji Robót, Program Zapewnienia Jakości uwzględniający wszystkie warunki, w jakich będą wykonywane roboty oraz Projekt Rozbiórki dźwigarów stalowych i uzgodni go z Inżynierem.

Roboty rozbiórkowe obejmują elementy wymienione w pkt.1.3.

Wszelkie materiały z rozbiórek stanowią własność Wykonawcy. Wszystkie elementy możliwe do powtórnego wykorzystania powinny być usuwane bez powodowania zbędnych uszkodzeń. Bezużyteczne elementy i materiały powinny być wywiezione w miejsce wskazane przez Inżyniera.

5.1. Technologia robót

5.1.1. Rozbiórka dźwigarów stalowych

Dźwigary stalowe należy demontować na elementy o długości dostosowanej do możliwości transportu. Demontaż elementów istniejącego ustroju niosącego sposobem mechanicznym lub palnikami gazowymi.

6. Kontrola jakości robót

Ogólne zasady kontroli jakości Robót podano w STWiORB DM.00.00.00. "Wymagania ogólne" pkt.6.

Kontrola jakości robót polega na sprawdzeniu kompletności wykonanych robot rozbiórkowych oraz stopnia uszkodzenia elementów przewidzianych do powtórnego wykorzystania.

7. Obmiar robót

Ogólne zasady obmiaru Robót podano w STWiORB DM.00.00.00. "Wymagania ogólne" pkt.7.

7.1. Jednostka obmiarowa

Jednostką obmiaru jest:

- dla konstrukcji stalowej mostu– metr.

8. Odbiór robót

Ogólne zasady odbioru Robót podano w STWiORB DM.00.00.00. "Wymagania ogólne" pkt.8.

Odbioru robót rozbiórkowych dokonuje Inżynier, po zgłoszeniu ich do odbioru przez Wykonawcę. Odbiór powinien być przeprowadzony w czasie umożliwiającym wykonanie ewentualnych poprawek bez hamowania postępu robót.

W przypadku niezgodności, choć jednego elementu robót z wymaganiami, roboty uznaje się za niezgodne z Dokumentacją Projektową i Wykonawca zobowiązany jest do ich poprawy na własny koszt.

9. Podstawa płatności

Ogólne ustalenia dotyczące podstawy płatności podano w STWiORB DM.00.00.00. "Wymagania ogólne" pkt.9.

9.1. Cena jednostki obmiarowej

Podstawą płatności jest cena jednostkowa za jednostkę obmiarową określoną w pkt.7 wg dokonanego obmiaru i odbioru.

Cena jednostkowa obejmuje:

- opracowanie wszystkich opracowań wymienionych w pkt.5 niniejszej STWiORB wraz z niezbędnymi uzgodnieniami;
- wykonanie wszystkich czynności określonych w niniejszej STWiORB oraz wynikających z opracowań wykonanych przez Wykonawcę, wymienionych w pkt. 5 niniejszej STWiORB;
- opracowanie projektu rozbiórki i uzgodnienie go z Inżynierem,
- wyznaczenie Robót w terenie,
- koszty ewentualnych opinii Projektanta,
- zastosowanie materiałów pomocniczych koniecznych do prawidłowego wykonania robót lub wynikających z przyjętej technologii robót,
- załadunek materiałów z rozbiórki i odwóz na składowisko wraz z kosztami utylizacji lub w miejsce uzgodnione z Zamawiającym,
- rozbiórkę dźwigarów stalowych,
- utylizacja materiałów z rozbiórki,
- ustawienie niezbędnych rusztowań,
- wykonanie wszystkich niezbędnych pomiarów, badań i sprawdzeń,
- oznakowanie miejsca Robót i jego utrzymanie.

10. Przepisy związane

1. Ustawa z dnia 27.04.2001 r. Prawo ochrony środowiska. (Dz. U. Nr 62, poz. 628),
2. Rozporządzenie Ministra Środowiska z dnia 27.09.2001 r. w sprawie katalogu odpadów. (Dz. U. Nr 112, poz. 1206),

Specyfikacje Techniczne Wykonania i Odbioru Robót Budowlanych

3. Rozporządzenie Ministra Środowiska z dnia 11.12.2001 r. w sprawie rodzajów odpadów lub ich ilości, dla których nie ma obowiązku prowadzenia ewidencji odpadów, oraz kategorii małych i średnich przedsiębiorstw, które mogą prowadzić uproszczoną ewidencję odpadów. (Dz. U. Nr 152, poz. 1735),
4. Rozporządzenie Ministra Środowiska z dnia 28.05.2002 r. w sprawie listy rodzajów odpadów, które posiadacz odpadów może przekazywać osobom fizycznym lub jednostkom organizacyjnym, nie będącym przedsiębiorcami, do wykorzystania na ich własne potrzeby. (Dz. U. Nr 74, poz. 686),
5. Ustawa z dnia 27.07.2001 r. o wprowadzeniu ustawy - Prawo ochrony środowiska, ustawy o odpadach oraz o zmianie niektórych ustaw. (Dz. U. Nr 100, poz. 1085),
6. Ustawa z dnia 11.05.2001 r. o obowiązkach przedsiębiorców w zakresie gospodarowania niektórymi odpadami oraz o opłacie produktowej i opłacie depozytowej. (Dz. U. Nr 63, poz. 639),
7. Ustawa z dnia 13.09.1996 r. o utrzymaniu czystości i porządku w gminach. (Dz. U. Nr 132, poz. 622),
8. Rozporządzenie Ministra Infrastruktury z dnia 6 lutego 2003r. w sprawie bezpieczeństwa i higieny pracy podczas wykonywania robót budowlanych (Dz. U. Nr 47, poz. 401),

D-01.02.03 ROZBIÓRKA ELEMENTÓW DRÓG

1. WSTĘP

1.1. Przedmiot STWiORB

Przedmiotem niniejszej szczegółowej specyfikacji technicznej (STWiORB) są wymagania ogólne dotyczące wykonania i odbioru robót związanych z zadaniem pn.: „Przebudowa mostu JN131001097 w m. Piastowo w ciągu drogi powiatowej nr 3735W Piaski - Gozdowo wraz z drogami dojazdowymi”.

1.2. ZAKRES STOSOWANIA STWiORB

Niniejsza szczegółowa specyfikacja techniczna (STWiORB) jest stosowana jako dokument przetargowy i kontraktowy przy zleceniu i realizacji robót związanych z ww. inwestycją zgodnie z dokumentacją projektową.

1.3. Zakres robót objętych STWiORB

Ustalenia zawarte w niniejszej specyfikacji dotyczą zasad prowadzenia robót związanych z rozbiórką:

pooboczu gruntowych na moście i dojazdach do niego,

oraz

przetransportowaniem materiałów rozbiórkowych na składowisko.

Materiały z rozbiórek Wykonawca zagospodaruje zgodnie z ustawą o odpadach w porozumieniu z przedstawicielami Zamawiającego.

1.4. Określenia podstawowe

Stosowane określenia podstawowe są zgodne z obowiązującymi, odpowiednimi polskimi normami oraz z definicjami podanymi w ST D-00.00.00 “Wymagania ogólne” pkt 1.4.

1.5. Ogólne wymagania dotyczące robót

Ogólne wymagania dotyczące robót podano w ST D-00.00.00 “Wymagania ogólne” pkt 1.5.

Wymagania dotyczące frezowania nawierzchni bitumicznych została podana w ST D-05.03.11.

2. MATERIAŁY

Ogólne wymagania dotyczące materiałów, ich pozyskiwania i składowania, podano w ST D-00.00.00 “Wymagania ogólne” pkt 2.

3. SPRZĘT

Ogólne wymagania dotyczące sprzętu podano w ST D-00.00.00 “Wymagania ogólne” pkt 3.

Do wykonania robót związanych z rozbiórką elementów dróg, ogrodzeń i wiat przystankowych może być wykorzystany sprzęt podany poniżej, lub inny zaakceptowany przez Inżyniera:

spycharki,
ładowarki,
zrywarki,
żurawie samochodowe,
samochody ciężarowe,
młoty pneumatyczne,
piły mechaniczne,
frezarki
koparki.

Do zrywania podbudowy w zależności od rodzaju (podbudowy tłuczniowe, betonowe i brukowcowe) należy użyć zrywaków będących na wyposażeniu spycharko - ładowarek.

4. TRANSPORT

Ogólne wymagania dotyczące transportu podano w ST D-00.00.00 “Wymagania ogólne” pkt 4.

Materiał z rozbiórki można przewozić dowolnym środkiem transportu.

5. WYKONANIE ROBÓT

5.1. Ogólne zasady wykonywania robót

Ogólne zasady wykonania robót podano w ST D-00.00.00 “Wymagania ogólne” pkt 5.

Szczegółowe warunki wykonania robót dla frezowania nawierzchni bitumicznych zostały podane w ST D-05.03.11.

5.2. Wykonanie robót rozbiórkowych

5.2.1. Wyznaczenie elementów dróg i ulic przeznaczonych do rozbiórek należy wykonać na podstawie projektu

5.2.2. Roboty robórkowe prowadzić po uprzednim oznakowaniu i zabezpieczeniu robót zgodnie z wykonanymi przez Wykonawcę i zarzadzonymi przez Inżyniera projektami organizacji ruchu na czas budowy.

5.2.3. Robiórka warstwy bitumicznej przez frezowanie

Nawierzchnia bitumiczna na drodze wojewódzkiej powinna być sfrezowana do głębokości przewidzianej w projekcie wynoszącej 7cm lub 5cm na odcinkach włączenia do istniejącej drogi.

5.2.4. Rozbiórka podbudowy z kruszywa i betonu.

Powyższe prace należy wykonać zrywarką. Materiał uzyskany z rozbiórki jest własnością Wykonawcy.

Dopuszcza się rozbiórke nawierzchni bitumicznej na drogach bocznych przy pomocy zrywarek. Materiał uzyskany z rozbiórki warstw bitumicznych nie powinien być mieszany z innymi materiałami rozbiórkowymi w trakcie wykonywania robót, transportu i składowania.

5.2.6. Roboty rozbiórkowe elementów dróg, ogrodzeń obejmują usunięcie z terenu budowy wszystkich elementów wymienionych w pkt 1.3, zgodnie z dokumentacją projektową, SST lub wskazanymi przez Inżyniera.

Inżynier może polecić Wykonawcy sporządzenie dokumentacji inwentaryzacyjnej lub/i rozbiórkowej, w której zostanie określony przewidziany odzysk materiałów.

Roboty rozbiórkowe można wykonywać mechanicznie lub ręcznie w sposób określony w SST lub przez Inżyniera.

5.2.7. Wszystkie elementy możliwe do powtórnego wykorzystania powinny być usuwane bez powodowania zbędnych uszkodzeń. Wykonawca powinien przewieźć je na miejsce wskazane przez Inspektora Nadzoru.

Doły (wykopy) powstałe po rozbiórce elementów dróg, ogrodzeń i przepustów znajdujące się w miejscach, gdzie zgodnie z dokumentacją projektową będą wykonane wykopy drogowe, powinny być tymczasowo zabezpieczone. W szczególności należy zapobiec gromadzeniu się w nich wody opadowej.

Doły w miejscach, gdzie nie przewiduje się wykonania wykopów drogowych należy wypełnić, warstwami, odpowiednim gruntem do poziomu otaczającego terenu i zagęścić zgodnie z wymaganiami określonymi w ST D-02.00.00 "Roboty ziemne".

6. KONTROLA JAKOŚCI ROBÓT

Ogólne zasady kontroli jakości robót podano w ST D-00.00.00 "Wymagania ogólne" pkt 6.

Kontrola jakości robót polega na wizualnej ocenie kompletności wykonanych robót rozbiórkowych oraz sprawdzeniu stopnia uszkodzenia elementów przewidzianych do powtórnego wykorzystania.

Zagęszczenie gruntu wypełniającego ewentualne doły po usuniętych elementach nawierzchni, ogrodzeń powinno spełniać odpowiednie wymagania określone w ST D-02.00.00 "Roboty ziemne".

7. OBMIAR ROBÓT

Ogólne zasady obmiaru robót podano w ST D-00.00.00 "Wymagania ogólne" pkt 7.

Jednostką obmiarową robót związanych z rozbiórką elementów dróg jest:

dla nawierzchni, płyt drogowych - m² (metr kwadratowy),

dla znaków drogowych - szt. (sztuka),

8. ODBIÓR ROBÓT

Ogólne zasady odbioru robót podano w ST D-00.00.00 "Wymagania ogólne" pkt 8.

9. PODSTAWA PŁATNOŚCI

Ogólne ustalenia dotyczące podstawy płatności podano w ST D-00.00.00 "Wymagania ogólne" pkt 9.

Cena wykonania robót obejmuje:

a) dla rozbiórki nawierzchni bitumicznej przez frezowanie

- oznakowanie miejsca robót i jego utrzymanie,

- zastosowanie materiałów pomocniczych koniecznych do prawidłowego wykonania robót lub wynikających z przyjętej technologii robót,

- wyznaczenie powierzchni przeznaczonej do frezowania

- sfrezowanie nawierzchni na głębokość około 5-7cm

- jednostka obmiarowa m²,

b) dla rozbiórki warstw podbudowy

- oznakowanie miejsca robót i jego utrzymanie,

- zastosowanie materiałów pomocniczych koniecznych do prawidłowego wykonania robót lub wynikających z przyjętej technologii robót,

- wyznaczenie powierzchni przeznaczonej do rozbiórki,

- rozkucie i zerwanie podbudowy,

- ew. przesortowanie materiału uzyskanego z rozbiórki, w celu ponownego jej użycia,

- wyrównanie podłoża i uporządkowanie terenu rozbiórki,

- jednostka obmiarowa m²;

c) dla zdjęcia znaków drogowych:

- oznakowanie miejsca robót i jego utrzymanie,

- zastosowanie materiałów pomocniczych koniecznych do prawidłowego wykonania robót lub wynikających z przyjętej

Specyfikacje Techniczne Wykonania i Odbioru Robót Budowlanych

- technologii robót,
- demontaż tablic znaków drogowych ze słupków,
- załadunek, transport i rozładunek na miejsce wskazane przez Zamawiającego na odległość do 50km,
- jednostka obmiarowa szt.;
- g) dla rozbiórki słupków do znaków drogowych
- oznakowanie miejsca robót i jego utrzymanie,
- zastosowanie materiałów pomocniczych koniecznych do prawidłowego wykonania robót lub wynikających z przyjętej technologii robót,
- odkopanie i wydobywanie słupków,
- zasypanie dołów po słupkach wraz z zagęszczeniem ,
- załadunek, transport i rozładunek na miejsce wskazane przez Zamawiającego na odległość do 50km,
- uporządkowanie terenu rozbiórki,
- jednostka obmiarowa szt.;

Ponadto należy dodać koszty załadunku, odwiezienia w miejsce uzgodnione z Inżynierem i utylizacji materiałów z rozbiórki.

10. PRZEPISY ZWIĄZANE

1. Ustawa z dnia 27 kwietnia 2001 r. Prawo Ochrony Środowiska (Dz.U. Nr 62, poz.627; z późn. zm)
2. Ustawa z dnia 16 kwietnia 2004 r. o ochronie przyrody (Dz.U. Nr 92, poz. 880)
3. Ustawa z dnia 27 kwietnia 2001 r. o odpadach (Dz.U. Nr 62, poz.628; z późn. zm)
4. Ustawa z dnia 13 września 1996 r. o utrzymaniu czystości i porządku w gminach (Dz.U. Nr 132, poz.622; z późn. zm)
5. Ustawa z dnia 3 lutego 1995 r. o ochronie gruntów rolnych i leśnych (jedn. Tekst: Dz.U. z 2004 r. Nr 121, poz.1266).

D-02.00.00

ROBOTY ZIEMNE. WYMAGANIA OGÓLNE.

1. WSTĘP

1.1. Przedmiot sst

Przedmiotem niniejszej szczegółowej specyfikacji technicznej (SST) są wymagania ogólne dotyczące wykonania i odbioru robót związanych z zadaniem pn.: „Przebudowa mostu JN131001097 w m. Piastowo w ciągu drogi powiatowej nr 3735W Piaski - Gozdowo wraz z drogami dojazdowymi”.

1.2. Zakres stosowania sst

Niniejsza szczegółowa specyfikacja techniczna (SST) jest stosowana jako dokument przetargowy i kontraktowy przy zleceniu i realizacji robót związanych z ww. rozbudową zgodnie z dokumentacją projektową.

1.3. Zakres robót objętych sst

Ustalenia zawarte w niniejszej specyfikacji dotyczą zasad prowadzenia robót ziemnych w czasie budowy lub modernizacji dróg i obejmują:

- wykonanie wykopów,
- budowę nasypów drogowych,
- pozyskiwanie gruntu z dokopu,
- odwiezienie gruntu pozyskanego z wykopu nieprzydatnego do budowy nasypów,

1.4. Określenia podstawowe

1.4.1. Budowla ziemna - budowla wykonana w gruncie lub z gruntu naturalnego lub z gruntu antropogenicznego spełniająca warunki stateczności i odwodnienia.

1.4.2. Korpus drogowy - nasyp lub ta część wykopu, która jest ograniczona koroną drogi i skarpami rowów.

1.4.3. Wysokość nasypu lub głębokość wykopu - różnica rzędnej terenu i rzędnej robót ziemnych, wyznaczonych w osi nasypu lub wykopu.

1.4.4. Nasyp niski - nasyp, którego wysokość jest mniejsza niż 1 m.

1.4.5. Nasyp średni - nasyp, którego wysokość jest zawarta w granicach od 1 do 3 m.

1.4.6. Nasyp wysoki - nasyp, którego wysokość przekracza 3 m.

1.4.7. Wykop płytki - wykop, którego głębokość jest mniejsza niż 1 m.

1.4.8. Wykop średni - wykop, którego głębokość jest zawarta w granicach od 1 do 3 m.

1.4.9. Wykop głęboki - wykop, którego głębokość przekracza 3 m.

Bagno - grunt organiczny nasycony wodą, o małej nośności, charakteryzujący się znacznym i długotrwałym osiadaniem pod obciążeniem.

Grunt nieskalisty - każdy grunt rodzimy, nie określony w punkcie 1.4.12 jako grunt skalisty.

1.4.10. Grunt skalisty - grunt rodzimy, lity lub spękany o nieprzesuniętych blokach, którego próbki nie wykazują zmian objętości ani nie rozpadają się pod działaniem wody destylowanej; mają wytrzymałość na ściskanie R_c ponad 0,2 MPa; wymaga użycia środków wybuchowych albo narzędzi pneumatycznych lub hydraulicznych do odspojenia.

1.4.11. Dokop - miejsce pozyskania gruntu do wykonania nasypów, położone poza pasem robót drogowych.

1.4.12. Odkład - miejsce wbudowania lub składowania (odwiezienia) gruntów pozyskanych w czasie wykonywania wykopów, a nie wykorzystanych do budowy nasypów oraz innych prac związanych z trasą drogową.

1.4.13. Wskaźnik zagęszczenia gruntu - wielkość charakteryzująca stan zagęszczenia gruntu, określona wg wzoru:

$$I_s = \frac{\rho_d}{\rho_{ds}}$$

gdzie:

ρ_d - gęstość objętościowa szkieletu zagęszczonego gruntu, zgodnie z BN-77/8931-12 [9], (Mg/m^3),

ρ_{ds} - maksymalna gęstość objętościowa szkieletu gruntowego przy wilgotności optymalnej, zgodnie z PN-B-04481:1988 [2], służąca do oceny zagęszczenia gruntu w robotach ziemnych, (Mg/m^3).

1.4.14. Wskaźnik różnoziarnistości - wielkość charakteryzująca zagęszczalność gruntów niespoistych, określona wg wzoru:

$$U = \frac{d_{60}}{d_{10}}$$

gdzie:

d_{60} - średnica oczek sita, przez które przechodzi 60% gruntu, (mm),

d_{10} - średnica oczek sita, przez które przechodzi 10% gruntu, (mm).

1.4.15. Wskaźnik odkształcenia gruntu - wielkość charakteryzująca stan zagęszczenia gruntu, określona wg wzoru:

$$I_0 = \frac{E_2}{E_1}$$

gdzie:

E_1 - moduł odkształcenia gruntu oznaczony w pierwszym obciążeniu badanej warstwy zgodnie z PN-S-02205:1998 [4],

E_2 - moduł odkształcenia gruntu oznaczony w powtórnym obciążeniu badanej warstwy zgodnie z PN-S-02205:1998 [4].

1.4.16. Geosyntetyk - materiał stosowany w budownictwie drogowym, wytwarzany z wysoko polimeryzowanych włókien syntetycznych, w tym tworzyw termoplastycznych polietylenowych, polipropylenowych i poliestrowych, charakteryzujący się między innymi dużą wytrzymałością oraz wodoprzepuszczalnością, zgodny z PN-ISO10318:1993 [5], PN-EN-963:1999 [6].

Geosyntetyki obejmują: geotkaniny, geowłókniny, geodzianiny, georuszty, geosiatki, geokompozyty, geomembrany, zgodnie z wytycznymi IBDiM [13].

1.4.17. Pozostałe określenia podstawowe są zgodne z obowiązującymi, odpowiednimi polskimi normami i z definicjami podanymi w OST D-M-00.00.00 „Wymagania ogólne” pkt 1.4.

1.5. Ogólne wymagania dotyczące robót

Ogólne wymagania dotyczące robót podano w SST D-M-00.00.00 „Wymagania ogólne” pkt 1.5.

2. MATERIAŁY (GRUNTY)

2.1. Ogólne wymagania dotyczące materiałów

Ogólne wymagania dotyczące materiałów, ich pozyskiwania i składowania, podano w SST D-M-00.00.00 „Wymagania ogólne” pkt 2.

2.2. Podział gruntów

Podział gruntów pod względem wysadzinowości podaje tablica 1.

Tablica 1. Podział gruntów pod względem wysadzinowości wg PN-S-02205:1998 [4]

Lp.	Wyszczególnienie właściwości	Jed	Grupy gruntów		
			niewysadzinowe	wątpliwe	wysadzinowe
1	Rodzaj gruntu		rumosz niegliniasty żwir pospółka piasek gruby piasek średni piasek drobny żużel nierozpadowy	piasek pylasty zwietrzelina gliniasta rumosz gliniasty żwir gliniasty pospółka gliniasta	mało wysadzinowe głina piaszczysta czysta zwięzła, glina zwięzła, głina pylasta zwięzła ił, ił piaszczysty, ił pylasty bardzo wysadzinowe piasek gliniasty pył, pył piaszczysty głina piaszczysta, glina, głina pylasta ił warwowy
2	Zawartość cząstek $\leq 0,075$ mm $\leq 0,02$ mm	%	< 15 < 3	od 15 do 30 od 3 do 10	> 30 > 10
3	Kapilarnosc bierna H_{kb}	m	< 1,0	$\geq 1,0$	> 1,0
4	Wskaźnik piaskowy WP		> 35	od 25 do 35	< 25

Podział gruntów pod względem przydatności do budowy nasypów podano w SST D-02.03.01 pkt 2.

2.3. Zasady wykorzystania gruntów

Grunty uzyskane przy wykonywaniu wykopów powinny być przez Wykonawcę wywiezione poza teren budowy. Nasypy wykonać z materiału z dowozu.

Wykonawca jest zobowiązany do dostarczenia równoważnej objętości przydatnych gruntów na nasypy ze źródeł własnych, zaakceptowanych przez Inżyniera.

Grunty i materiały z wykopów powinny być wywiezione przez Wykonawcę na odkład. Zapewnienie terenów na odkład należy do obowiązków Zamawiającego, o ile nie określono tego inaczej w kontrakcie. Inżynier może nakazać pozostawienie na terenie budowy gruntów, których czasowa nieprzydatność wynika jedynie z powodu zamarznięcia lub nadmiernej wilgotności.

3. SPRZĘT

3.1. Ogólne wymagania dotyczące sprzętu

Ogólne wymagania dotyczące sprzętu podano w SST D-M-00.00.00 „Wymagania ogólne” pkt 3.

3.2. Sprzęt do robót ziemnych

Wykonawca przystępujący do wykonania robót ziemnych powinien wykazać się możliwością korzystania z następującego sprzętu do:

odspajania i wydobywania gruntów (narzędzia mechaniczne, młoty pneumatyczne, zrywarki, koparki, ładowarki, wiertarki mechaniczne itp.),

jednoczesnego wydobywania i przemieszczania gruntów (spycharki, zgarniarki, równiarki, urządzenia do hydromechanizacji itp.),

transportu mas ziemnych (samochody wywrotki, samochody skrzyniowe, taśmociągi itp.),

sprzętu zagęszczającego (walce, ubijaki, płyty wibracyjne itp.)

4. TRANSPORT

4.1. Ogólne wymagania dotyczące transportu

Ogólne wymagania dotyczące transportu podano w SST D-M-00.00.00 „Wymagania ogólne” pkt 4.

4.2. Transport gruntów

Wybór środków transportowych oraz metod transportu powinien być dostosowany do rodzaju gruntu (materiału), jego objętości, sposobu odspajania i załadunku oraz do odległości transportu. Wydajność środków transportowych powinna być ponadto dostosowana do wydajności sprzętu stosowanego do urabiania i wbudowania gruntu (materiału).

Zwiększenie odległości transportu ponad wartości zatwierdzone nie może być podstawą roszczeń Wykonawcy, dotyczących dodatkowej zapłaty za transport, o ile zwiększone odległości nie zostały wcześniej zaakceptowane na piśmie przez Inżyniera.

5. WYKONANIE ROBÓT

5.1. Ogólne zasady wykonania robót

Ogólne zasady wykonania robót podano w SST D-M-00.00.00 „Wymagania ogólne” pkt 5.

5.2. Dokładność wykonania wykopów i nasypów

Odchylenie osi korpusu ziemnego, w wykopie lub nasypie, od osi projektowanej nie powinny być większe niż ± 10 cm. Różnica w stosunku do projektowanych rzędnych robót ziemnych nie może przekraczać $+ 1$ cm i -3 cm.

Szerokość górnej powierzchni korpusu nie może różnić się od szerokości projektowanej o więcej niż ± 10 cm, a krawędzie korony drogi nie powinny mieć wyraźnych załamania w planie.

Pochylenie skarp nie powinno różnić się od projektowanego o więcej niż 10% jego wartości wyrażonej tangensem kąta. Maksymalne nierówności na powierzchni skarp nie powinny przekraczać ± 10 cm przy pomiarze łąką 3-metrową, albo powinny być spełnione inne wymagania dotyczące nierówności, wynikające ze sposobu umocnienia powierzchni skarpy.

W gruntach skalistych wymagania, dotyczące równości powierzchni dna wykopu oraz pochylenia i równości skarp, powinny być określone w dokumentacji projektowej i SST.

5.3. Odwodnienia pasa robót ziemnych

Niezależnie od budowy urządzeń, stanowiących elementy systemów odwadniających, ujętych w dokumentacji projektowej, Wykonawca powinien, o ile wymagają tego warunki terenowe, wykonać urządzenia, które zapewnią odprowadzenie wód gruntowych i opadowych poza obszar robót ziemnych tak, aby zabezpieczyć grunty przed przewilgoceniem i nawodnieniem. Wykonawca ma obowiązek takiego wykonywania wykopów i nasypów, aby powierzchniom gruntu nadawać w całym okresie trwania robót spadki, zapewniające prawidłowe odwodnienie. Jeżeli, wskutek zaniedbania Wykonawcy, grunty ulegną nawodnieniu, które spowoduje ich długotrwałą nieprzydatność, Wykonawca ma obowiązek usunięcia tych gruntów i zastąpienia ich gruntami przydatnymi na własny koszt bez jakichkolwiek dodatkowych opłat ze strony Zamawiającego za te czynności, jak również za dowieziony grunt.

Odprowadzenie wód do istniejących zbiorników naturalnych i urządzeń odwadniających musi być poprzedzone uzgodnieniem z odpowiednimi instytucjami.

5.4. Odwodnienie wykopów

Technologia wykonania wykopu musi umożliwiać jego prawidłowe odwodnienie w całym okresie trwania robót ziemnych. Wykonanie wykopów powinno postępować w kierunku podnoszenia się niwelety. W czasie robót ziemnych należy zachować odpowiedni spadek podłużny i nadać przekrojom poprzecznym spadki, umożliwiające szybki odpływ wód z wykopu. O ile w dokumentacji projektowej nie zawarto innego wymagania, spadek poprzeczny nie powinien być mniejszy niż 4% w przypadku gruntów spoistych i nie mniejszy niż 2% w przypadku gruntów niespoistych. Należy uwzględnić ewentualny wpływ kolejności i sposobu odspajania gruntów oraz terminów wykonywania innych robót na spełnienie wymagań dotyczących prawidłowego odwodnienia wykopu w czasie postępu robót ziemnych.

Źródła wody, odsłonięte przy wykonywaniu wykopów, należy ująć w rowy i /lub dreny. Wody opadowe i gruntowe należy odprowadzić poza teren pasa robót ziemnych.

5.5. Rowy

Rowy drogowe powinny być wykonane zgodnie z dokumentacją projektową i SST. Szerokość dna i głębokość rowu nie mogą różnić się od wymiarów projektowanych o więcej niż ± 5 cm. Dokładność wykonania skarp rowów powinna być zgodna z określoną dla skarp wykopów w SST D-02.01.01.

6. KONTROLA JAKOŚCI ROBÓT

6.1. Ogólne zasady kontroli jakości robót

Ogólne zasady kontroli jakości robót podano w SST D-M-00.00.00 „Wymagania ogólne” pkt 6.

6.2. Badania i pomiary w czasie wykonywania robót ziemnych

6.2.1. Sprawdzenie odwodnienia

Sprawdzenie odwodnienia korpusu ziemnego polega na kontroli zgodności z wymaganiami specyfikacji określonymi w pktcie 5 oraz z dokumentacją projektową.

Szczególną uwagę należy zwrócić na:

- właściwe ujęcie i odprowadzenie wód opadowych,
- właściwe ujęcie i odprowadzenie wysięków wodnych.

6.2.2. Sprawdzenie jakości wykonania robót

Czynności wchodzące w zakres sprawdzenia jakości wykonania robót określono w pktcie 6 SST D-02.01.01, D-02.02.01 oraz D-02.03.01.

6.3. Badania do odbioru korpusu ziemnego

6.3.1. Częstotliwość oraz zakres badań i pomiarów

Częstotliwość oraz zakres badań i pomiarów do odbioru korpusu ziemnego podaje tablica 2.

Tablica 2. Częstotliwość oraz zakres badań i pomiarów wykonanych robót ziemnych

L P .	Badana cecha	Minimalna częstotliwość badań i pomiarów
1	Pomiar szerokości korpusu ziemnego	Pomiar taśmą, szablonem, łątą o długości 3 m i poziomą lub niwelatorem, w odstępach co 200 m na prostych, w punktach głównych łuku, co 100 m na łukach o $R \geq 100$ m co 50 m na łukach o $R < 100$ m oraz w miejscach, które budzą wątpliwości
2	Pomiar szerokości dna rowów	
3	Pomiar rzędnych powierzchni korpusu ziemnego	
4	Pomiar pochylenia skarp	
5	Pomiar równości powierzchni korpusu	
6	Pomiar równości skarp	
7	Pomiar spadku podłużnego powierzchni korpusu lub dna rowu	Pomiar niwelatorem rzędnych w odstępach co 200 m oraz w punktach wątpliwych
8	Badanie zagęszczenia gruntu	Wskaźnik zagęszczenia określać dla każdej ułożonej warstwy lecz nie rzadziej niż w trzech punktach na 1000 m ² warstwy

6.3.2. Szerokość korpusu ziemnego

Szerokość korpusu ziemnego nie może różnić się od szerokości projektowanej o więcej niż ± 10 cm.

6.3.3. Szerokość dna rowów

Szerokość dna rowów nie może różnić się od szerokości projektowanej o więcej niż ± 5 cm.

6.3.4. Rzędne korony korpusu ziemnego

Rzędne korony korpusu ziemnego nie mogą różnić się od rzędnych projektowanych o więcej niż -3 cm lub +1 cm.

6.3.5. Pochylenie skarp

Pochylenie skarp nie może różnić się od pochylenia projektowanego o więcej niż 10% wartości pochylenia wyrażonego tangensem kąta.

6.3.6. Równość korony korpusu

Nierówności powierzchni korpusu ziemnego mierzone łąką 3-metrową, nie mogą przekraczać 3 cm.

6.3.7. Równość skarp

Nierówności skarp, mierzone łąką 3-metrową, nie mogą przekraczać ± 10 cm.

6.3.8. Spadek podłużny korony korpusu lub dna rowu

Spadek podłużny powierzchni korpusu ziemnego lub dna rowu, sprawdzony przez pomiar niwelatorem rzędnych wysokościowych, nie może dawać różnic, w stosunku do rzędnych projektowanych, większych niż -3 cm lub +1 cm.

6.3.9. Zagęszczenie gruntu

Wskaźnik zagęszczenia gruntu określony zgodnie z BN-77/8931-12 [9] powinien być zgodny z założonym dla odpowiedniej kategorii ruchu. W przypadku gruntów dla których nie można określić wskaźnika zagęszczenia należy określić wskaźnik odkształcenia I_0 , zgodnie z normą PN-S-02205:1998 [4].

6.4. Zasady postępowania z wadliwie wykonanymi robotami

Wszystkie materiały nie spełniające wymagań podanych w odpowiednich punktach specyfikacji, zostaną odrzucone. Jeśli materiały nie spełniające wymagań zostaną wbudowane lub zastosowane, to na polecenie Inżyniera Wykonawcy wymieni je na właściwe, na własny koszt.

Wszystkie roboty, które wykazują większe odchylenia cech od określonych w punktach 5 i 6 specyfikacji powinny być ponownie wykonane przez Wykonawcę na jego koszt.

7. OBMIAR ROBÓT

7.1. Ogólne zasady obmiaru robót

Ogólne zasady obmiaru robót podano w SST D-M-00.00.00 „Wymagania ogólne” pkt 7.

7.2. Obmiar robót ziemnych

Jednostka obmiarową jest m^3 (metr sześcienny) wykonanych robót ziemnych.

8. ODBIÓR ROBÓT

Ogólne zasady odbioru robót podano w SST D-M-00.00.00 „Wymagania ogólne” pkt 8.

Roboty ziemne uznaje się za wykonane zgodnie z dokumentacją projektową, SST i wymaganiami Inżyniera, jeżeli wszystkie pomiary i badania z zachowaniem tolerancji wg pkt 6 dały wyniki pozytywne.

9. PODSTAWA PŁATNOŚCI

Ogólne ustalenia dotyczące podstawy płatności podano w SST D-M-00.00.00 „Wymagania ogólne” pkt 9.

Zakres czynności objętych ceną jednostkową podano w SST D-02.01.01, D-02.02.01 oraz D-02.03.01 pkt 9.

10. PRZEPISY ZWIĄZANE

10.1. Normy

1	PN-B-02480:1986	Grunty budowlane. Określenia. Symbole. Podział i opis gruntów
2	PN-B-04481:1988	Grunty budowlane. Badania próbek gruntów
3	PN-B-04493:1960	Grunty budowlane. Oznaczanie kapilarności biernej
4	PN-S-02205:1998	Drogi samochodowe. Roboty ziemne. Wymagania i badania
5	PN-ISO10318:1993	Geotekstylii – Terminologia
6	PN-EN-963:1999	Geotekstylii i wyroby pokrewne
7	BN-64/8931-01	Drogi samochodowe. Oznaczenie wskaźnika piaskowego
8	BN-64/8931-02	Drogi samochodowe. Oznaczenie modułu odkształcenia nawierzchni podatnych i podłoża przez obciążenie płytą.
9	BN-77/8931-12	Oznaczenie wskaźnika zagęszczenia gruntu.

10.2. Inne dokumenty

1. Wykonanie i odbiór robót ziemnych dla dróg szybkiego ruchu, IBDM, Warszawa 1978.
2. Instrukcja badań podłoża gruntowego budowli drogowych i mostowych, GDDP, Warszawa 1998
3. Katalog typowych konstrukcji nawierzchni podatnych i półsztywnych, IBDM, Warszawa 1997
4. Wytoczne wzmacniania podłoża gruntowego w budownictwie drogowym, IBDiM, Warszawa 2002

D-02.01.01 WYKONANIE WYKOPÓW

1. WSTĘP

1.1. Przedmiot SST

Przedmiotem niniejszej szczegółowej specyfikacji technicznej (SST) są wymagania ogólne dotyczące wykonania i odbioru robót związanych z zadaniem pn.: „Przebudowa mostu JN131001097 w m. Piastowo w ciągu drogi powiatowej nr 3735W Piaski - Gozdowo wraz z drogami dojazdowymi”.

1.2. Zakres stosowania sst

Niniejsza szczegółowa specyfikacja techniczna (SST) jest stosowana jako dokument przetargowy i kontraktowy przy zleceniu i realizacji robót związanych z ww. remontem zgodnie z dokumentacją projektową.

1.3. Zakres robót objętych sst

Ustalenia zawarte w niniejszej specyfikacji dotyczą zasad prowadzenia robót ziemnych w czasie budowy lub modernizacji dróg i obejmują wykonanie wykopów w gruntach I - V kategorii i obejmują:

- mechaniczne i ręczne wykonanie wykopów z przerzutem poprzecznym gruntu,
- mechaniczne wykonanie wykopów z transportem podłużnym gruntu,
- plantowanie skarp i poboczy w wykopie.

1.4. Określenia podstawowe

Podstawowe określenia zostały podane w SST D-02.00.01 pkt 1.4.

1.5. Ogólne wymagania dotyczące robót

Ogólne wymagania dotyczące robót podano w SST D-02.00.01 pkt 1.5.

2. MATERIAŁY (GRUNTY)

Ogólne wymagania dotyczące materiałów

Ogólne wymagania dotyczące materiałów, ich pozyskiwania i składowania, podano w ST DM.00.00.00 „Wymagania ogólne” pkt 2 oraz powinny być zgodne z normą PN-02205:1998.

W skład materiałów wykorzystywanych do wykonania robót ziemnych wchodzi również wszelkie materiały (spoiwa, środki chemiczne) niezbędne do wykonania przesuszenia zawilgoconego podłoża. Wybrany przez Wykonawcę materiał zostanie przedstawiony Inżynierowi do zatwierdzenia.

Zasady wykorzystania gruntów

Przewiduje się wykorzystanie gruntów z wykopu do budowy nasypów, w zakresie przyjętym w Dokumentacji Projektowej. W tym celu materiał z wykopów należy na bieżąco badać pod względem przydatności do bezpośredniego wbudowania w nasyp lub wbudowania po wcześniejszym uszlachetnieniu gruntu, zgodnie z wymaganiami ST D.02.03.01.

Rzeczywista ilość gruntów przeznaczonych do wywiezienia na wysypisko lub odkład, niemożliwa do dokładnego określenia na etapie opracowywania Dokumentacji Projektowej, może ulec nieznacznemu zwiększeniu lub zmniejszeniu. Każdorazowo, grunty przekraczające założone ilości wraz z badaniami przydatności (lub nie) danej partii do wbudowania w nasyp (w tym po ulepszeniu), powinny zostać zgłoszone Inżynierowi, który ustali sposób ich zagospodarowania (wywóz na odkład lub wysypisko).

3. SPRZĘT

Ogólne wymagania i ustalenia dotyczące sprzętu określono w SST D-02.00.01 pkt 3.

4. TRANSPORT

Ogólne wymagania i ustalenia dotyczące transportu określono w SST D-02.00.01 pkt 4.

5. WYKONANIE ROBÓT

5.1. Zasady prowadzenia robót

Ogólne zasady prowadzenia robót podano w SST D-02.00.01 pkt 5.

Sposób wykonania skarp wykopu powinien gwarantować ich stateczność w całym okresie prowadzenia robót, a naprawa uszkodzeń, wynikających z nieprawidłowego ukształtowania skarp wykopu, ich podcięcia lub innych odstępstw od dokumentacji projektowej obciąża Wykonawcę.

5.2. Wymagania dotyczące zagęszczenia i nośności gruntu

Zagęszczenie gruntu w wykopach i miejscach zerowych robót ziemnych powinno spełniać wymagania, dotyczące minimalnej wartości wskaźnika zagęszczenia (I_s), podanego w tablicy 1.

Tablica 1. Minimalne wartości wskaźnika zagęszczenia w wykopach i miejscach zerowych robót ziemnych

Strefa korpusu	Minimalna wartość I_s dla:		
	autostrad i dróg ekspresowych	innych dróg	
		kategoria ruchu KR3-KR6	kategoria ruchu KR1-KR2
Górna warstwa o grubości 20 cm	1,03	1,00	1,00

Na głębokości od 20 do 50 cm od powierzchni robót ziemnych	1,00	1,00	0,97
--	------	-------------	------

Jeżeli grunty rodzime w wykopach i miejscach zerowych nie spełniają wymaganego wskaźnika zagęszczenia, to przed ułożeniem konstrukcji nawierzchni należy je dogęścić do wartości I_{s_0} podanych w tablicy 1.

Jeżeli wartości wskaźnika zagęszczenia określone w tablicy 1 nie mogą być osiągnięte przez bezpośrednie zagęszczanie gruntów rodzimych, to należy podjąć środki w celu ulepszenia gruntu podłoża, umożliwiającego uzyskanie wymaganych wartości wskaźnika zagęszczenia. Możliwe do zastosowania środki, o ile nie są określone w SST, proponuje Wykonawca i przedstawia do akceptacji Inżynierowi.

Dodatkowo należy sprawdzić nośność warstwy gruntu na powierzchni robót ziemnych na podstawie pomiaru wtórnego modułu odkształcenia E_2 zgodnie z PN-02205:1998 [4] rysunek 4.

Jeżeli grunty w dnie wykopu wykazują zbyt dużą wilgotność w chwili ich odkrycia lub ulegną nadmiernemu zawilgoceniu, które spowoduje ich czasową nieprzydatność, niezależnie od przyczyn ich powstania, Wykonawca przed przystąpieniem do dalszych Robót odczeka do czasu ich naturalnego osuszenia do wilgotności optymalnej lub użyje środków przyspieszających ten proces, zaakceptowanych przez Inżyniera. Roboty z tym związane Wykonawca ujmie w Cenie Kontraktowej.

Jeżeli wskutek zaniedbania Wykonawcy grunty ulegną nawodnieniu, które spowoduje ich długotrwałą nieprzydatność, Wykonawca ma obowiązek usunięcia tych gruntów i zastąpienia ich gruntami przydatnymi na własny koszt, bez jakichkolwiek dodatkowych opłat ze strony Zamawiającego za te czynności, jak również za dowieziony grunt. Wilgotność gruntu w wykopie w czasie zagęszczania powinna być równa wilgotności optymalnej, z tolerancją:

w gruntach niespoistych $\pm 2\%$,
w gruntach mało i średnio spoistych $+ 0\%$ i -2% .

W przypadku gdy wilgotność naturalna gruntów odsłoniętych przez Wykonawcę na dnie wykopu, wykazuje odchyłki przekraczające wykazane powyżej, a Dokumentacja Projektowa nie przewiduje na tych odcinkach stabilizacji spoiwami hydraulicznymi, Wykonawca w ramach Ceny Kontraktowej dokona doprowadzenia wilgotności gruntu do wilgotności optymalnej poprzez zastosowanie:

przesuszenia przez zastosowanie wapna palonego,
naturalnego przesuszenia gruntu,
dodatkowego zraszania wodą.

Jeżeli grunt nie spełnia tych wymagań bez względu na przyczyny ich powstania, Wykonawca w ramach Ceny Kontraktowej doprowadzi grunt do właściwej wilgotności. Nie dopuszcza się zagęszczania gruntu bez wcześniejszego doprowadzenia gruntu do wilgotności optymalnej.

Wybrany przez siebie sposób osuszania gruntów podłoża, uwzględniający konkretne środki osuszające i dostosowany do nich właściwy sprzęt, Wykonawca opisze w PZJ i przedstawi przed rozpoczęciem Robót Inżynierowi do zatwierdzenia.

Sposób i kolejność realizacji wykopów musi uwzględniać etapowanie Robót i ich postęp w pozostałych elementach Robót. Niedopuszczalne jest wykonywanie wykopów z wyprzedzeniem powodującym utrudnienia w realizacji innych Robót lub w sposób powodujący zagrożenie ruchu pieszego lub kołowego. Wykonawca określi warunki prowadzenia Robót w PZJ podlegającym zatwierdzeniu przez Inżyniera.

5.3. Ruch budowlany

Nie należy dopuszczać ruchu budowlanego po dnie wykopu o ile grubość warstwy gruntu (nadkładu) powyżej rzędnych robót ziemnych jest mniejsza niż 0,3 m.

Z chwilą przystąpienia do ostatecznego profilowania dna wykopu dopuszcza się po nim jedynie ruch maszyn wykonujących tę czynność budowlaną. Może odbywać się jedynie sporadyczny ruch pojazdów, które nie spowodują uszkodzeń powierzchni korpusu.

Naprawa uszkodzeń powierzchni robót ziemnych, wynikających z niedotrzymania podanych powyżej warunków obciąża Wykonawcę robót ziemnych.

6. KONTROLA JAKOŚCI ROBÓT

6.1. Ogólne zasady kontroli jakości robót

Ogólne zasady kontroli jakości robót podano w SST D-02.00.01 pkt 6.

6.2. Kontrola wykonania wykopów

Kontrola wykonania wykopów polega na sprawdzeniu zgodności z wymaganiami określonymi w dokumentacji projektowej i SST. W czasie kontroli szczególną uwagę należy zwrócić na:

- sposób odspajania gruntów nie pogarszający ich właściwości,
- zapewnienie stateczności skarp,
- odwodnienie wykopów w czasie wykonywania robót i po ich zakończeniu,
- dokładność wykonania wykopów (usytuowanie i wykończenie),
- zagęszczenie górnej strefy korpusu w wykopie według wymagań określonych w pkt 5.2.

7. OBMIAR ROBÓT

7.1. Ogólne zasady obmiaru robót

Ogólne zasady obmiaru robót podano w SST D-02.00.01 pkt 7.

7.2. Jednostka obmiarowa

Jednostką obmiarową jest m³ (metr sześcienny) wykonanego wykopu.

8. ODBIÓR ROBÓT

Ogólne zasady odbioru robót podano w SST D-02.00.01 pkt 8.

9. PODSTAWA PŁATNOŚCI

9.1. Ogólne ustalenia dotyczące podstawy płatności

Ogólne ustalenia dotyczące podstawy płatności podano w SST D-02.00.01 pkt 9.

9.2. Cena jednostki obmiarowej

Cena wykonania 1 m³ wykopów obejmuje:

- prace pomiarowe i roboty przygotowawcze,
- oznakowanie robót,
- wykonanie wykopu z transportem urobku obejmujące: odspojenie, przemieszczenie, załadunek, przewiezienie i wyładunek,
- koszty uzyskania miejsca odkładu i wszystkie koszty prawne i administracyjne z tym związane,
- odwodnienie wykopu na czas jego wykonywania,
- profilowanie dna wykopu, rowów, skarp,
- zagęszczenie powierzchni wykopu,
- przeprowadzenie pomiarów i badań laboratoryjnych, wymaganych w specyfikacji technicznej,
- rozplantowanie urobku na odkładzie,
- wykonanie, a następnie rozebranie dróg dojazdowych,
- rekultywację terenu.
-

10. PRZEPISY ZWIĄZANE

Spis przepisów związanych podano w SST D-02.00.01 pkt 10.

D-02.03.01**WYKONANIE NASYPÓW****1.1. Przedmiot SST**

Przedmiotem niniejszej szczegółowej specyfikacji technicznej (SST) są wymagania ogólne dotyczące wykonania i odbioru robót związanych z zadaniem pn.: „Przebudowa mostu JN131001097 w m. Piastowo w ciągu drogi powiatowej nr 3735W Piaski - Gozdowo wraz z drogami dojazdowymi”.

1.2. Zakres stosowania SST

Niniejsza szczegółowa specyfikacja techniczna (SST) jest stosowana jako dokument przetargowy i kontraktowy przy zleceniu i realizacji robót związanych z ww. remontem zgodnie z dokumentacją projektową.

1.3. Zakres robót objętych SST

Ustalenia zawarte w niniejszej specyfikacji dotyczą zasad prowadzenia robót ziemnych w czasie budowy lub modernizacji dróg i obejmują wykonanie nasypów. Zasady wykonania nasypu zostały podane w SST D-02.00.00 Roboty ziemne. Wymagania ogólne.

Prace te obejmują:

- formowanie i zagęszczanie nasypów warstwami,
- plantowanie skarp i poboczy nasypów.

Biorąc pod uwagę niewielki zakres robót ziemnych zalecane jest wykonanie nasypów z gruntu pozyskanego spoza pasa drogowego wraz z transportem, w lokalizacjach zgodnych z Dokumentacją Projektową.

1.4. Określenia podstawowe

Podstawowe określenia zostały podane w SST D-02.00.01 pkt 1.4.

1.5. Ogólne wymagania dotyczące robót

Ogólne wymagania dotyczące robót podano w SST D-02.00.01 pkt 1.5.

2. MATERIAŁY (GRUNTY)**2.1. Ogólne wymagania dotyczące materiałów**

Ogólne wymagania dotyczące materiałów, ich pozyskiwania i składowania, podano w ost d-02.00.01 pkt 2.

2.2. Grunty i materiały do nasypów

Grunty i materiały dopuszczone do budowy nasypów powinny spełniać wymagania określone w PN-S-02205 :1998 [4].

Grunty i materiały do budowy nasypów podaje tablica 1.

Tablica 1. Przydatność gruntów do wykonywania budowli ziemnych wg PN-S-02205 :1998 [4].

Przeznaczenie	Przydatne	Przydatne z zastrzeżeniami	Treść zastrzeżenia
Na dolne warstwy nasypów poniżej strefy przemarzania	1. Rozdrobnione grunty skaliste twarde oraz grunty kamieniste, zwietrzelinowe, rumosze i otoczaki 2. Żwir i pospółki, również gliniaste 3. Piaski grubo, średnio i drobnoziarniste, naturalne i łamane 4. Piaski gliniaste z domieszką frakcji żwirowo-kamienistej	1. Rozdrobnione grunty skaliste miękkie	- gdy pory w gruncie skalistym będą wypełnione gruntem lub materiałem drobnoziarnistym
		2. Zwietrzliny i rumosze gliniaste	- gdy będą wbudowane w miejsca suche lub zabezpieczone od wód gruntowych i powierzchniowych
		3. Piaski pylaste, piaski gliniaste, pyły piaszczyste i pyły	- do nasypów nie wyższych niż 3 m, zabezpieczonych przed zawilgoceniem
		4. Piaski próchniczne, z wyjątkiem pylastych piasków próchnicznych	- w miejscach suchych lub przejściowo zawilgoconych
		5. Gliny piaszczyste, gliny i gliny pylaste oraz inne o $w_L < 35\%$	- do nasypów nie wyższych niż 3 m: zabezpieczonych przed zawilgoceniem lub po ulepszeniu spoiwami
		6. Gliny piaszczyste zwięzłe, gliny zwięzłe i gliny pylaste zwięzłe oraz inne grunty o granicy płynności w_L od 35 do 60%	- gdy zwierciadło wody gruntowej znajduje się na głębokości większej od kapilarności biernej gruntu podłoża
		7. Wysiewki kamienne gliniaste o zawartości frakcji ilowej ponad 2%	- o ograniczonej podatności na rozpad - łączne straty masy do 5%
		8. Żużle wielkopicowe i inne metalurgiczne z nowego studzenia (do 5	- gdy wolne przestrzenie zostaną wypełnione materiałem drobnoziarnistym - gdy zalegają w miejscach suchych

Specyfikacje Techniczne Wykonania i Odbioru Robót Budowlanych

	(morenowe) o wskaźniku różnoziarnistości $U \geq 15$ 5. Żużle wielkopiecowe i inne metalurgiczne ze starych zwałów (powyżej 5 lat) 6. Łupki przywęglowe przepalone 7. Wysiewki kamienne o zawartości frakcji ilowej poniżej 2%	lat) 9. Hołupki przywęglowe nieprzepalone 10. Popioły lotne i mieszaniny popiołowo-żużłowe	lub są izolowane od wody
Na górne warstwy nasypów w strefie przemarzania	1. Żwiry i pospółki 2. Piaski grubo i średnioziarniste 3. Hołupki przywęglowe przepalone zawierające mniej niż 15% ziarn mniejszych od 0,075 mm 4. Wysiewki kamienne o uziarnieniu odpowiadającym pospółkom lub żwirom	1. Żwiry i pospółki gliniaste 2. Piaski pylaste i gliniaste 3. Pyły piaszczyste i pyły 4. Gliny o granicy płynności mniejszej niż 35% 5. Mieszaniny popiołowo-żużłowe z węgla kamiennego 6. Wysiewki kamienne gliniaste o zawartości frakcji ilowej $> 2\%$ 7. Żużle wielkopiecowe i inne metalurgiczne 8. Piaski drobnoziarniste	- pod warunkiem ulepszenia tych gruntów spoiwami, takimi jak: cement, wapno, aktywne popioły itp. - drobnoziarniste i nierozpadowe: straty masy do 1% - o wskaźniku nośności $w_{nos} \geq 10$
W wykopach i miejscach zerowych do głębokości i przemarzania	Grunty niewysadzino we	Grunty wątpliwe i wysadzino we	- gdy są ulepszone spoiwami (cementem, wapnem, aktywnymi popiołami itp.)

3. SPRZĘT

3.1. Ogólne wymagania dotyczące sprzętu

Ogólne wymagania i ustalenia dotyczące sprzętu określono w SST D-02.00.01 pkt 3.

3.2. Dobór sprzętu zagęszczającego

W tablicy 2 podano, dla różnych rodzajów gruntów, orientacyjne dane przy doborze sprzętu zagęszczającego. Sprzęt do zagęszczania powinien być zatwierdzony przez Inżyniera.

Tablica 2. Orientacyjne dane przy doborze sprzętu zagęszczającego wg [13]

Rodzaje urządzeń	Rodzaje gruntu			Uwagi o przydat-
	niespoiste: piaski, żwiry, pospółki	spoiste: pyły gliny, ily	gruboziarniste i kamieniste	

Specyfikacje Techniczne Wykonania i Odbioru Robót Budowlanych

zagęszczających	grubość warstwy [m]	liczba przejść n ***	grubość warstwy [m]	liczba przejść n ***	grubość warstwy [m]	liczba przejść n ***	ności maszyn
Walce statyczne gładkie *	0,1 do 0,2	4 do 8	0,1 do 0,2	4 do 8	0,2 do 0,3	4 do 8	1)
Walce statyczne okołkowane *	-	-	0,2 do 0,3	8 do 12	0,2 do 0,3	8 do 12	2)
Walce statyczne ogumione *	0,2 do 0,5	6 do 8	0,2 do 0,4	6 do 10	-	-	3)
Walce wibracyjne gładkie **	0,4 do 0,7	4 do 8	0,2 do 0,4	3 do 4	0,3 do 0,6	3 do 5	4)
Walce wibracyjne okołkowane **	0,3 do 0,6	3 do 6	0,2 do 0,4	6 do 10	0,2 do 0,4	6 do 10	5)
Zagęszczarki wibracyjne **	0,3 do 0,5	4 do 8	-	-	0,2 do 0,5	4 do 8	6)
Ubijaki szybkouderzające	0,2 do 0,4	2 do 4	0,1 do 0,3	3 do 5	0,2 do 0,4	3 do 4	6)
Ubijaki o masie od 1 do 10 Mg zrzucane z wysokości od 5 do 10 m	2,0 do 8,0	4 do 10 uderzeń w punkt	1,0 do 4,0	3 do 6 uderzeń w punkt	1,0 do 5,0	3 do 6 uderzeń w punkt	

*) Walce statyczne są mało przydatne w gruntach kamienistych.

**) Wibracyjnie należy zagęszczać warstwy grubości ≥ 15 cm, cieńsze warstwy należy zagęszczać statycznie.

***) Wartości orientacyjne, właściwe należy ustalić na odcinku doświadczalnym.

Uwagi: 1) Do zagęszczania górnych warstw podłoża. Zalecane do codziennego wygładzania (przywałowania) gruntów spoistych w miejscu pobrania i w nasypie.

2) Nie nadają się do gruntów nawodnionych.

3) Mało przydatne w gruntach spoistych.

4) Do gruntów spoistych przydatne są walce średnie i ciężkie, do gruntów kamienistych - walce bardzo ciężkie.

5) Zalecane do piasków pylastych i gliniastych, pospółek gliniastych i glin piaszczystych.

6) Zalecane do zasypek wąskich przekopów

4. TRANSPORT

Ogólne wymagania dotyczące transportu podano w SST D-02.00.01 pkt 4.

5. WYKONANIE ROBÓT

5.1. Ogólne zasady wykonania robót

Ogólne zasady wykonania robót podano w SST D-02.00.00 pkt 5.

5.2. Dokop

5.2.1. Miejsce dokopu

Jeżeli miejsce to zostało wybrane przez Wykonawcę, musi być ono zaakceptowane przez Inżyniera.

Miejsce dokopu powinno być tak dobrane, żeby zapewnić przewóz lub przemieszczanie gruntu na jak najkrótszych odległościach. O ile to możliwe, transport gruntu powinien odbywać się w poziomie lub zgodnie ze spadkiem terenu.

5.2.2. Zasady prowadzenia robót w dokopie

Pozyskiwanie gruntu z dokopu może rozpocząć się dopiero po pobraniu próbek i zbadaniu przydatności zalegającego gruntu do budowy nasypów oraz po wydaniu zgody przez Inżyniera. Głębokość na jaką należy ocenić przydatność gruntu powinna być dostosowana do zakresu prac.

Grunty nieprzydatne do budowy nasypów nie powinny być odspajane, chyba że wymaga tego dostęp do gruntu przeznaczonego do przewiezienia z dokopu w nasyp. Odspojone przez Wykonawcę grunty nieprzydatne powinny być wbudowane z powrotem w miejscu ich pozyskania, zgodnie ze wskazaniem Inżyniera. Roboty te będą włączone do obmiaru robót i opłacone przez Zamawiającego tylko wówczas, gdy odspojenie gruntów nieprzydatnych było konieczne i zostało potwierdzone przez Inżyniera.

Dno ukopu należy wykonać ze spadkiem od 2 do 3% w kierunku możliwego spływu wody. O ile to konieczne, ukop (dokop) należy odwodnić przez wykonanie rowu odpływowego.

Jeżeli ukop jest zlokalizowany na zboczu, nie może on naruszać stateczności zbocza.

Dno i skarpy ukopu po zakończeniu jego eksploatacji powinny być tak ukształtowane, aby harmonizowały z otaczającym terenem. Na dnie i skarpach ukopu należy przeprowadzić rekultywację według odrębnej dokumentacji projektowej.

5.3. Wykonanie nasypów

5.3.1. Przygotowanie podłoża w obrębie podstawy nasypu

Przed przystąpieniem do budowy nasypu należy w obrębie jego podstawy zakończyć roboty przygotowawcze, określone w SST D-01.00.00 „Roboty przygotowawcze”.

5.3.1.1. Wycięcie stopni w zboczu

Jeżeli pochylenie poprzeczne terenu w stosunku do osi nasypu jest większe niż 1:5 należy, dla zabezpieczenia przed zsuwaniem się nasypu, wykonać w zboczu stopnie o spadku górnej powierzchni, wynoszącym około $4\% \pm 1\%$ i szerokości od 1,0 do 2,5 m.

5.3.1.2. Zagęszczenie gruntu i nośność w podłożu nasypu

Wykonawca powinien skontrolować wskaźnik zagęszczenia gruntów rodzimych, zalegających w strefie podłoża nasypu, do głębokości 0,5 m od powierzchni terenu. Jeżeli wartość wskaźnika zagęszczenia jest mniejsza niż określona w tabelicy 3, Wykonawca powinien dogęścić podłoże tak, aby powyższe wymaganie zostało spełnione.

Jeżeli wartości wskaźnika zagęszczenia określone w tabelicy 3 nie mogą być osiągnięte przez bezpośrednie zagęszczanie podłoża, to należy podjąć środki w celu ulepszenia gruntu podłoża, umożliwiające uzyskanie wymaganych wartości wskaźnika zagęszczenia.

Tabela 3. Minimalne wartości wskaźnika zagęszczenia dla podłoża nasypów do głębokości 0,5 m od powierzchni terenu

Nasypy o wysokości, m	Minimalna wartość I_s dla:		
	autostrad i dróg ekspresowych	innych dróg	
		katęgoria ruchu KR3-KR6	katęgoria ruchu KR1-KR2
do 2	1,00	1,0	1,0
ponad 2	0,97	0,97	0,97

Dodatkowo należy sprawdzić nośność warstwy gruntu podłoża nasypu na podstawie pomiaru wtórnego modułu odkształcenia E_2 zgodnie z PN-02205:1998 [4] rysunek 3.

5.3.1.3. Spulchnienie gruntów w podłożu nasypów

Jeżeli nasyp ma być budowany na powierzchni skały lub na innej gładkiej powierzchni, to przed przystąpieniem do budowy nasypu powinna ona być rozdrobniona lub spulchniona na głębokość co najmniej 15 cm, w celu poprawy jej powiązania z podstawą nasypu.

5.3.2. Wybór gruntów i materiałów do wykonania nasypów

Wybór gruntów i materiałów do wykonania nasypów powinien być dokonany z uwzględnieniem zasad podanych w pkt 2.

5.3.3. Zasady wykonania nasypów

5.3.3.1. Ogólne zasady wykonywania nasypów

Nasypy powinny być wznoszone przy zachowaniu przekroju poprzecznego i profilu podłużnego, które określono w dokumentacji projektowej, z uwzględnieniem ewentualnych zmian wprowadzonych wcześniej przez Inżyniera.

W celu zapewnienia stateczności nasypu i jego równomiernego osiadania należy przestrzegać następujących zasad:

- Nasypy należy wykonywać metodą warstwową, z gruntów przydatnych do budowy nasypów. Nasypy powinny być wznoszone równomiernie na całej szerokości.
- Grubość warstwy w stanie luźnym powinna być odpowiednio dobrana w zależności od rodzaju gruntu i sprzętu używanego do zagęszczania. Przystąpienie do wbudowania kolejnej warstwy nasypu może nastąpić dopiero po stwierdzeniu przez Inżyniera prawidłowego wykonania warstwy poprzedniej.
- Grunty o różnych właściwościach należy wbudowywać w oddzielnych warstwach, o jednakowej grubości na całej szerokości nasypu. Grunty spoiste należy wbudowywać w dolne, a grunty niespoiste w górne warstwy nasypu.
- Warstwy gruntu przepuszczalnego należy wbudowywać poziomo, a warstwy gruntu mało przepuszczalnego (o współczynniku $K_{10} \leq 10^{-5}$ m/s) ze spadkiem górnej powierzchni około $4\% \pm 1\%$. Kiedy nasyp jest budowany w

terenie płaskim spadek powinien być obustronny, gdy nasyp jest budowany na zboczu spadek powinien być jednostronny, zgodny z jego pochyleniem. Ukształtowanie powierzchni warstwy powinno uniemożliwiać lokalne gromadzenie się wody.

- e) Jeżeli w okresie zimowym następuje przerwa w wykonywaniu nasypu, a górna powierzchnia jest wykonana z gruntu spoistego, to jej spadki porzeczne powinny być ukształtowane ku osi nasypu, a woda odprowadzona poza nasyp z zastosowaniem ścieku. Takie ukształtowanie górnej powierzchni gruntu spoistego zapobiega powstaniu potencjalnych powierzchni poślizgu w gruncie tworzącym nasyp.
- f) Górną warstwę nasypu, o grubości co najmniej 0,5 m należy wykonać z gruntów niewysadzinowych, o wskaźniku wodoprzepuszczalności $K_{10} \geq 6 \times 10^{-5}$ m/s i wskaźniku różnoziarności $U \geq 5$. Jeżeli Wykonawca nie dysponuje gruntem o takich właściwościach, Inżynier może wyrazić zgodę na ulepszenie górnej warstwy nasypu poprzez stabilizację cementem, wapnem lub popiołami lotnymi. W takim przypadku jest konieczne sprawdzenie warunku nośności i mrozoodporności konstrukcji nawierzchni i wprowadzenie korekty, polegającej na rozbudowaniu podbudowy pomocniczej.
- g) Na terenach o wysokim stanie wód gruntowych oraz na terenach zalewowych dolne warstwy nasypu, o grubości co najmniej 0,5 m powyżej najwyższego poziomu wody, należy wykonać z gruntu przepuszczalnego.
- h) Grunt przewieziony w miejsce wbudowania powinien być bezzwłocznie wbudowany w nasyp. Inżynier może dopuścić czasowe składowanie gruntu, pod warunkiem jego zabezpieczenia przed nadmiernym zawilgoceniem.

5.3.3.2. Poszerzenie nasypu

Przy poszerzeniu istniejącego nasypu należy wykonywać w jego skarpię stopnie o szerokości do 1,0 m. Spadek górnej powierzchni stopni powinien wynosić $4\% \pm 1\%$ w kierunku zgodnym z pochyleniem skarpy.

Wycięcie stopni obowiązuje zawsze przy wykonywaniu styku dwóch przyległych części nasypu, wykonanych z gruntów o różnych właściwościach lub w różnym czasie.

5.3.3.3. Wykonywanie nasypów w okresie deszczów

Wykonywanie nasypów należy przerwać, jeżeli wilgotność gruntu przekracza wartość dopuszczalną, to znaczy jest większa od wilgotności optymalnej o więcej niż 10% jej wartości.

Na warstwie gruntu nadmiernie zawilgoconego nie wolno układać następnej warstwy gruntu.

Osuszenie można przeprowadzić w sposób mechaniczny lub chemiczny, poprzez wymieszanie z wapnem palonym albo hydratyzowanym.

W celu zabezpieczenia nasypu przed nadmiernym zawilgoceniem, poszczególne jego warstwy oraz korona nasypu po zakończeniu robót ziemnych powinny być równe i mieć spadki potrzebne do prawidłowego odwodnienia, według pktu 5.3.3.1, poz. d).

W okresie deszczowym nie należy pozostawiać nie zagęszczonej warstwy do dnia następnego. Jeżeli warstwa gruntu niezagęszczonego uległa przewilgoceniu, a Wykonawca nie jest w stanie osuszyć jej i zagęścić w czasie zaakceptowanym przez Inżyniera, to może on nakazać Wykonawcy usunięcie wadliwej warstwy.

5.3.3.4. Wykonywanie nasypów w okresie mrozów

Niedopuszczalne jest wykonywanie nasypów w temperaturze przy której nie jest możliwe osiągnięcie w nasypie wymaganego wskaźnika zagęszczenia gruntów.

Nie dopuszcza się wbudowania w nasyp gruntów zamarzniętych lub gruntów przemieszanych ze śniegiem lub lodem. W czasie dużych opadów śniegu wykonywanie nasypów powinno być przerwane. Przed wznowieniem prac należy usunąć śnieg z powierzchni wznoszonego nasypu.

Jeżeli warstwa niezagęszczonego gruntu zamarzła, to nie należy jej przed rozmarznięciem zagęszczać ani układać na niej następnych warstw.

5.3.4. Zagęszczenie gruntu

5.3.4.1. Ogólne zasady zagęszczania gruntu

Każda warstwa gruntu jak najszybciej po jej rozłożeniu, powinna być zagęszczona z zastosowaniem sprzętu odpowiedniego dla danego rodzaju gruntu oraz występujących warunków.

Rozłożone warstwy gruntu należy zagęszczać od krawędzi nasypu w kierunku jego osi.

5.3.4.2. Grubość warstwy

Grubość warstwy zagęszczonego gruntu oraz liczbę przejazdów maszyny zagęszczającej zaleca się określić doświadczalnie dla każdego rodzaju gruntu i typu maszyny, zgodnie z zasadami podanymi w pktcie 5.3.4.5.

Orientacyjne wartości, dotyczące grubości warstw różnych gruntów oraz liczby przejazdów różnych maszyn do zagęszczania podano w pktcie 3.

5.3.4.3. Wilgotność gruntu

Wilgotność gruntu w czasie zagęszczania powinna być równa wilgotności optymalnej, z tolerancją:

- a) w gruntach niespoistych $\pm 2\%$
- b) w gruntach mało i średnio spoistych $+0\%, -2\%$
- c) w mieszaninach popiołowo-żużlowych $+2\%, -4\%$

Sprawdzenie wilgotności gruntu należy przeprowadzać laboratoryjnie, z częstotliwością określoną w pktkach 6.3.2 i 6.3.3.

5.3.4.4. Wymagania dotyczące zagęszczenia

W zależności od uziarnienia stosowanych materiałów, zagęszczenie warstwy należy określać za pomocą oznaczenia wskaźnika zagęszczenia lub porównania pierwotnego i wtórnego modułu odkształcenia.

Kontrolę zagęszczenia na podstawie porównania pierwotnego i wtórnego modułu odkształcenia, określonych zgodnie z normą PN-S-02205:1998 [4], należy stosować tylko dla gruntów gruboziarnistych, dla których nie jest możliwe określenie wskaźnika zagęszczenia I_s , według BN-77/8931-12 [9].

Wskaźnik zagęszczenia gruntów w nasypach, określony według normy BN-77/8931-12 [9], powinien na całej szerokości korpusu spełniać wymagania podane w tablicy 4.

Tablica 4. Minimalne wartości wskaźnika zagęszczenia gruntu w nasypach

Strefa nasypu	Minimalna wartość I_s dla:		
	autostrad i dróg ekspresowych	innych dróg	
		kategoria ruchu KR4	kategoria ruchu KR1-KR2
Górna warstwa o grubości 20 cm		1,00	
Niżej leżące warstwy nasypu do głębokości od powierzchni robót ziemnych: - 0,2 do 2,0 m (autostrady) - 0,2 do 1,2 m (inne drogi)		- 1,00	
Warstwy nasypu na głębokości od powierzchni robót ziemnych poniżej: - 2,0 m (autostrady) - 1,2 m (inne drogi)		- 0,97	

Jako zastępcze kryterium oceny wymaganego zagęszczenia gruntów dla których trudne jest pomierzenie wskaźnika zagęszczenia, przyjmuje się wartość wskaźnika odkształcenia I_0 określonego zgodnie z normą PN-S-02205:1998 [4].

Wskaźnik odkształcenia nie powinien być większy niż:

- dla żwirów, pospółek i piasków
- 2,2 przy wymaganej wartości $I_s \geq 1,0$,
- 2,5 przy wymaganej wartości $I_s < 1,0$,
- dla gruntów drobnoziarnistych o równomiernym uziarnieniu (pyłów, glin pylastych, glin zwięzłych, iłów – 2,0,
- dla gruntów różnoziarnistych (żwirów gliniastych, pospółek gliniastych, pyłów piaszczystych, piasków gliniastych, glin piaszczystych, glin piaszczystych zwięzłych) – 3,0,
- dla narzutów kamiennych, rumoszy – 4,
- dla gruntów antropogenicznych – na podstawie badań poligonowych.

Jeżeli badania kontrolne wykażą, że zagęszczenie warstwy nie jest wystarczające, to Wykonawca powinien spulchnić warstwę, doprowadzić grunt do wilgotności optymalnej i powtórnie zagęścić. Jeżeli powtórne zagęszczenie nie spowoduje uzyskania wymaganego wskaźnika zagęszczenia, Wykonawca powinien usunąć warstwę i wbudować nowy materiał, o ile Inżynier nie zezwoli na ponowienie próby prawidłowego zagęszczenia warstwy.

5.3.4.5. Próbne zagęszczenie

Odcinek doświadczalny dla próbnego zagęszczenia gruntu o minimalnej powierzchni 300 m², powinien być wykonane na terenie oczyszczonym z gleby, na którym układa się grunt czterema pasmami o szerokości od 3,5 do 4,5 m każde.

Poszczególne warstwy układanego gruntu powinny mieć w każdym pasie inną grubość z tym, że wszystkie muszą mieścić się w granicach właściwych dla danego sprzętu zagęszczającego. Wilgotność gruntu powinna być równa optymalnej z tolerancją podaną w pktcie 5.3.4.3. Grunt ułożony na poletku według podanej wyżej zasady powinien być następnie zagęszczony, a po każdej serii przejść maszyny należy określić wskaźniki zagęszczenia, dopuszczając stosowanie innych, szybkich metod pomiaru (sonda izotopowa, ugięciomierz udarowy po ich skalibrowaniu w warunkach terenowych).

Oznaczenie wskaźnika zagęszczenia należy wykonać co najmniej w 4 punktach, z których co najmniej 2 powinny umożliwić ustalenie wskaźnika zagęszczenia w dolnej części warstwy. Na podstawie porównania uzyskanych wyników zagęszczenia z wymaganiami podanymi w pktcie 5.3.4.4 dokonuje się wyboru sprzętu i ustala się potrzebną liczbę przejść oraz grubość warstwy rozkładanego gruntu.

5.4. Odkłady

5.4.1. Warunki ogólne wykonania odkładów

Roboty omówione w tym punkcie dotyczą postępowania z gruntami lub innymi materiałami, które zostały pozyskane w czasie wykonywania wykopów, a które nie będą wykorzystane do budowy nasypów oraz innych prac związanych z trasą drogową.

Grunty lub inne materiały powinny być przewiezione na odkład, jeżeli:

- stanowią nadmiar objętości w stosunku do objętości gruntów przewidzianych do wbudowania,

- b) są nieprzydatne do budowy nasypów oraz wykorzystania w innych pracach, związanych z budową trasy drogowej,
- c) ze względu na harmonogram robót nie jest ekonomicznie uzasadnione oczekiwanie na wbudowanie materiałów pozyskiwanych z wykopu.

Wykonawca może przyjąć, że zachodzi jeden z podanych wyżej przypadków tylko wówczas, gdy zostało to jednoznacznie określone w dokumentacji projektowej, harmonogramie robót lub przez Inżyniera.

5.4.2. Lokalizacja odkładu

Jeżeli pozwalają na to właściwości materiałów przeznaczonych do przewiezienia na odkład, materiały te powinny być w razie możliwości wykorzystane do wyrównania terenu, zasypiania dołów i sztucznych wyrobisk oraz do ewentualnego poszerzenia nasypów. Roboty te powinny być wykonane zgodnie z dokumentacją projektową i odpowiednimi zasadami, dotyczącymi wbudowania i zagęszczania gruntów oraz wskazówkami Inżyniera.

Jeżeli nie przewidziano zagospodarowania nadmiaru objętości w sposób określony powyżej, materiały te należy przewieźć na odkład.

Lokalizacja odkładu powinna być wskazana w dokumentacji projektowej lub przez Inżyniera. Jeżeli miejsce odkładu zostało wybrane przez Wykonawcę, musi być ono zaakceptowane przez Inżyniera. Niezależnie od tego, Wykonawca musi uzyskać zgodę właściciela terenu.

Jeżeli odkłady są zlokalizowane wzdłuż odcinka trasy przebiegającego w wykopie, to:

- a) odkłady można wykonać z obu stron wykopu, jeżeli pochylenie poprzeczne terenu jest niewielkie, przy czym odległość podnóża skarpy odkładu od górnej krawędzi wykopu powinna wynosić:
 - nie mniej niż 3 m w gruntach przepuszczalnych,
 - nie mniej niż 5 m w gruntach nieprzepuszczalnych,
- b) przy znacznym pochyleniu poprzecznym terenu, jednak mniejszym od 20%, odkład należy wykonać tylko od górnej strony wykopu, dla ochrony od wody stokowej,
- c) przy pochyleniu poprzecznym terenu wynoszącym ponad 20%, odkład należy zlokalizować poniżej wykopu,
- d) na odcinkach zagrożonych przez zasypywanie drogi śniegiem, odkład należy wykonać od strony najczęściej wiejących wiatrów, w odległości ponad 20 m od krawędzi wykopu.

Jeśli odkład zostanie wykonany w nie uzgodnionym miejscu lub niezgodnie z wymaganiami, to zostanie on usunięty przez Wykonawcę na jego koszt, według wskazań Inżyniera.

Konsekwencje finansowe i prawne, wynikające z ewentualnych uszkodzeń środowiska naturalnego wskutek prowadzenia prac w nie uzgodnionym do tego miejscu, obciążają Wykonawcę.

5.4.3. Zasady wykonania odkładów

Wykonanie odkładów, a w szczególności ich wysokość, pochylenie, zagęszczenie oraz odwodnienie powinny być zgodne z wymaganiami podanymi w dokumentacji projektowej lub SST. Jeżeli nie określono inaczej, należy przestrzegać ustaleń podanych w normie PN-S-02205:1998 [4] to znaczy odkład powinien być uformowany w przyzmie o wysokości do 1,5 m, pochyleniu skarp od 1 do 1,5 i spadku korony od 2% do 5%.

Odkłady powinny być tak ukształtowane, aby harmonizowały z otaczającym terenem. Powierzchnie odkładów powinny być obsiane trawą, obsadzone krzewami lub drzewami albo przeznaczone na użytki rolne lub leśne, zgodnie z dokumentacją projektową.

Odspajanie materiału przewidzianego do przewiezienia na odkład powinno być przerwane, o ile warunki atmosferyczne lub inne przyczyny uniemożliwiają jego wbudowanie zgodnie z wymaganiami sformułowanymi w tym zakresie w dokumentacji projektowej, SST lub przez Inżyniera.

Przed przewiezieniem gruntu na odkład Wykonawca powinien upewnić się, że spełnione są warunki określone w pktcie 5.4.1. Jeżeli wskutek pochopnego przewiezienia gruntu na odkład przez Wykonawcę, zajdzie konieczność dowiezienia gruntu do wykonania nasypów z ukopu, to koszt tych czynności w całości obciąża Wykonawcę.

6. KONTROLA JAKOŚCI ROBÓT

6.1. Ogólne zasady kontroli jakości robót

Ogólne zasady kontroli jakości robót podano w SST D-02.00.01 pkt 6.

6.2. Sprawdzenie wykonania dokopu

Sprawdzenie wykonania dokopu polega na kontrolowaniu zgodności z wymaganiami określonymi w pktcie 5.2 niniejszej specyfikacji oraz w dokumentacji projektowej i SST. W czasie kontroli należy zwrócić szczególną uwagę na sprawdzenie:

- a) zgodności rodzaju gruntu z określonym w dokumentacji projektowej i SST,
- b) zachowania kształtu zboczy, zapewniającego ich stateczność,
- c) odwodnienia,
- d) zagospodarowania (rekułtywacji) terenu po zakończeniu eksploatacji ukopu.

6.3. Sprawdzenie jakości wykonania nasypów

6.3.1. Rodzaje badań i pomiarów

Sprawdzenie jakości wykonania nasypów polega na kontrolowaniu zgodności z wymaganiami określonymi w pktkach 2,3 oraz 5.3 niniejszej specyfikacji, w dokumentacji projektowej i SST.

Szczególną uwagę należy zwrócić na:

- a) badania przydatności gruntów do budowy nasypów,
- b) badania prawidłowości wykonania poszczególnych warstw nasypu,
- c) badania zagęszczenia nasypu,
- d) pomiary kształtu nasypu.
- e) odwodnienie nasypu

6.3.2. Badania przydatności gruntów do budowy nasypów

Badania przydatności gruntów do budowy nasypu powinny być przeprowadzone na próbkach pobranych z każdej partii przeznaczonej do wbudowania w korpus ziemny, pochodzącej z nowego źródła, jednak nie rzadziej niż jeden raz na 3000 m³. W każdym badaniu należy określić następujące właściwości:

- skład granulometryczny, wg PN-B-04481 :1988 [1],
- zawartość części organicznych, wg PN-B-04481:1988 [1],
- wilgotność naturalną, wg PN-B-04481:1988 [1],
- wilgotność optymalną i maksymalną gęstość objętościową szkieletu gruntowego, wg PN-B-04481:1988 [1],
- granicę płynności, wg PN-B-04481:1988 [1],
- kapilarność bierną, wg PN-B-04493:1960 [3],
- wskaźnik piaskowy, wg BN-64/8931-01 [7].

6.3.3. Badania kontrolne prawidłowości wykonania poszczególnych warstw nasypu

Badania kontrolne prawidłowości wykonania poszczególnych warstw nasypu polegają na sprawdzeniu:

- a) prawidłowości rozmieszczenia gruntów o różnych właściwościach w nasypie,
- b) odwodnienia każdej warstwy,
- c) grubości każdej warstwy i jej wilgotności przy zagęszczaniu; badania należy przeprowadzić nie rzadziej niż jeden raz na 500 m² warstwy,
- d) nadania spadków warstwom z gruntów spoistych według pktu 5.3.3.1 poz. d),
- e) przestrzegania ograniczeń określonych w pktach 5.3.3.8 i 5.3.3.9, dotyczących wbudowania gruntów w okresie deszczów i mrozów.

6.3.4. Sprawdzenie zagęszczenia i nośności nasypu oraz podłoża nasypu

Sprawdzenie zagęszczenia nasypu oraz podłoża nasypu polega na skontrolowaniu zgodności wartości wskaźnika zagęszczenia I_s lub stosunku modułów odkształcenia z wartościami określonymi w pktach 5.3.1.2 i 5.3.4.4. Do bieżącej kontroli zagęszczenia dopuszcza się aparaty izotopowe.

Oznaczenie wskaźnika zagęszczenia I_s powinno być przeprowadzone według normy BN-77/8931-12 [9], oznaczenie modułów odkształcenia według normy PN-S-02205:1998 [4].

Zagęszczenie każdej warstwy należy kontrolować nie rzadziej niż:

- jeden raz w trzech punktach na 1000 m² warstwy, w przypadku określenia wartości I_s ,
- jeden raz w trzech punktach na 2000 m² warstwy w przypadku określenia pierwotnego i wtórnego modułu odkształcenia.

Moduły odkształcenia warstwy nasypu, pierwotny E_1 i wtórny E_2 należy obliczyć w zakresach obciążeń jednostkowych zgodnie z załącznikiem B normy PN-S-02205:1998 na podstawie podanych w ww. normie wzorów.

Wyniki kontroli zagęszczenia robót Wykonawca powinien wpisywać do dokumentów laboratoryjnych. Prawidłowość zagęszczenia konkretnej warstwy nasypu lub podłoża pod nasypem powinna być potwierdzona przez Inżyniera wpisem w dzienniku budowy.

Wymagania dotyczące zagęszczenia i nośności nasypu oraz podłoża nasypu:

Bezpośrednio po doprowadzeniu gruntu w podstawie lub warstwie nasypu do wilgotności optymalnej i wyprofilowaniu, należy przystąpić do jej zagęszczania. Niezależnie od przyczyny powstania przewilgocenia lub przesuszenia gruntu w stosunku do wilgotności optymalnej, koszty doprowadzenia gruntu do wilgotności optymalnej są zawarte w Cenie Kontraktowej i nie mogą powodować roszczeń o dodatkową zapłatę. Zagęszczanie należy prowadzić przy wilgotności optymalnej z dopuszczalnymi odchyłkami i kontynuować do osiągnięcia wymaganego wskaźnika zagęszczenia lub alternatywnie wskaźnika odkształcenia oraz wtórnego modułu odkształcenia.

Podstawowym badaniem zagęszczenia jest badanie wskaźnika zagęszczenia zgodnie z BN-77/8931-12, w którym wskaźnik zagęszczenia I_s należy określać w porównaniu do wyników otrzymanych wg normalnej próby Proctora przeprowadzonej zgodnie z normą PN-B-04481:1988. Badanie należy przeprowadzać – w przypadku dolnych warstw nasypu – metodą cylindra wciskanego, objętościomierza piaskowego lub wodnego, właściwą metodę należy dobrać do rodzaju gruntu znajdującego się w nasypie. Dla górnych warstw nasypu badanie powinno być przeprowadzone metodą objętościomierza piaskowego lub wodnego.

Badaniem alternatywnym jest badanie wskaźnika odkształcenia I_o z wykorzystaniem płyty statycznej typu VSS, wg PN-S-02205:1998. W przypadku rozbieżności pomiędzy wynikami badania wskaźnika zagęszczenia I_s i wskaźnika odkształcenia I_o otrzymanego podczas badania modułu odkształcenia, badaniem wiążącym dla określenia zagęszczenia jest badanie wskaźnika zagęszczenia I_s .

Kontrolę nośności należy przeprowadzać dla wszystkich warstw nasypu, w tym jego podstawy. Badanie podstawy nasypu oraz ostatniej górnej warstwy nasypu należy przeprowadzać wyłącznie poprzez statyczne obciążenie płytą VSS wg PN-S-02205:1998.

Badanie nośności poprzez oznaczenie modułu odkształcenia oraz zagęszczenia przez oznaczenie wskaźnika odkształcenia, polega na statycznym obciążaniu gruntu płytą o średnicy $D=300\text{mm}$, wg PN-S-02205:1998. Obciążanie wykonuje się stopniowo co $0,05\text{ MPa}$, doprowadzając końcowe obciążenie do wartości równej $0,25\text{ MPa}$. Moduły odkształcenia warstw nasypu, pierwotny E_1 i wtórny E_2 , odpowiadające przyrostowi osiadań wywołanemu przyrostem obciążenia jednostkowego w zakresie od $0,05$ do $0,15\text{ MPa}$ (zarówno dla gruntu w stanie naturalnym jak i uszlachetnionego) obliczamy na podstawie wzoru:

$$E_1, E_2 = \frac{3}{4} D (\Delta p / \Delta s) \quad [\text{MPa}]$$

gdzie:

- D - średnica płyty ($D=300$), mm
- Δp - różnica nacisków ($\Delta p=0,10$), MPa
- Δs - przyrost osiadań odpowiadający różnicy nacisków, mm

Wskaźnik odkształcenia I_0 obliczamy jako stosunek wtórnego modułu odkształcenia do pierwotnego modułu odkształcenia, na podstawie wzoru: $I_0 = E_2 / E_1$.

Za zgodą Inżyniera, badania warstw pośrednich nasypu pomiędzy podstawą nasypu i górną warstwą nasypu, można przeprowadzać metodami alternatywnymi, np. lekką płytą do obciążeń dynamicznych.

Wartości wskaźnika zagęszczenia I_s lub alternatywnie wskaźnika odkształcenia I_0 , oraz wartości wtórnego modułu odkształcenia E_2 lub alternatywnie E_{vd} , powinny odpowiadać parametrom podanym w Tabeli 2.

Wymagania dla wskaźnika zagęszczenia lub wskaźnika odkształcenia i nośności

poszczególnych warstw nasypów należy przyjąć zgodnie z normą PN-S-02205:1998 Roboty ziemne oraz zgodnie z rozporządzeniem nr 43 z 1999 r.

W przypadku wykonywania nasypów z drobnoziarnistych gruntów wątpliwych i wysadzinowych o równomiernym uziarnieniu (np. pyłów, glin, glin pylastych, glin zwięzłych, ilów) – wymagany wskaźnik odkształcenia to $I_0 \leq 2,00$.

W przypadku wykonywania nasypów z gruntów wątpliwych i wysadzinowych różnoziarnistych (np. żwirów gliniastych, pospółek gliniastych, pyłów piaszczystych, piasków gliniastych, glin piaszczystych, glin piaszczystych zwięzłych) – wymagany wskaźnik odkształcenia to $I_0 \leq 3,00$.

Badania wskaźnika zagęszczenia I_s i wskaźnika odkształcenia I_0 należy traktować jako badania alternatywne, wykonywane zamiennie, zależnie od gruntów zalegających w poszczególnych warstwach nasypu.

W przypadku dopuszczenia do przeprowadzania badań lekką płytą dynamiczną, podane wartości modułów należy traktować jako orientacyjne. Rzeczywista wartość modułów zależy od rodzaju materiału w nasypie i jego wskaźnika zagęszczenia.

Przybliżoną zależność wtórnego modułu odkształcenia E_2 od modułu dynamicznego E_{vd} według: „Posadowienie budowli infrastruktury transportu lądowego”, można opisać za pomocą równania:

$$E_2 \approx 600 \ln \frac{300}{300 - E_{vd}}$$

gdzie:

- E_2 – wtórny moduł odkształcenia [MPa],
- E_{vd} – dynamiczny moduł odkształcenia [MPa].

Wymagane wartości powinny zostać potwierdzone przez Wykonawcę na odcinku próbnym i przedłożone Inżynierowi do zatwierdzenia.

W przypadku badania wskaźnika zagęszczenia I_s oraz równoczesnego badania modułu odkształcenia E_2 , nie jest konieczne spełnienie warunku minimalnego wskaźnika odkształcenia I_0

Wyniki kontroli zagęszczenia i nośności gruntu w nasypie Wykonawca powinien wpisywać do dokumentów laboratoryjnych. Uzyskanie prawidłowych wyników zagęszczenia oraz nośności konkretnej warstwy w nasypie powinno być potwierdzone przez Inżyniera wpisem w dzienniku budowy.

6.3.5. Pomiary kształtu nasypu

Pomiary kształtu nasypu obejmują kontrolę:

- prawidłowości wykonania skarp,
- szerokości korony korpusu.

Sprawdzenie prawidłowości wykonania skarp polega na skontrolowaniu zgodności z wymaganiami dotyczącymi pochyłości i dokładności wykonania skarp, określonymi w dokumentacji projektowej, SST oraz w pktcie 5.3.5 niniejszej specyfikacji.

Sprawdzenie szerokości korony korpusu polega na porównaniu szerokości korony korpusu na poziomie wykonywanej warstwy nasypu z szerokością wynikającą z wymiarów geometrycznych korpusu, określonych w dokumentacji projektowej.

6.4. Sprawdzenie jakości wykonania odkładu

Sprawdzenie wykonania odkładu polega na sprawdzeniu zgodności z wymaganiami określonymi w pktach 2 oraz 5.4 niniejszej specyfikacji, w dokumentacji projektowej i SST.

Szczególną uwagę należy zwrócić na:

- a) prawidłowość usytuowania i kształt geometryczny odkładu,
- b) odpowiednie wbudowanie gruntu,
- c) właściwe zagospodarowanie (rekultywację) odkładu.
- d)

7. OBMIAR ROBÓT

7.1. ogólne zasady obmiaru robót

Ogólne zasady obmiaru robót podano w SST D-02.00.01 pkt 7.

7.2. Jednostka obmiarowa

Jednostką obmiarową jest m³ (metr sześcienny).

Objętość dokopu będzie ustalona w metrach sześciennych jako różnica ogólnej objętości nasypów i ogólnej objętości wykopów, pomniejszonej o objętość gruntów nieprzydatnych do budowy nasypów, z uwzględnieniem spulchnienia gruntu, tj. procentowego stosunku objętości gruntu w stanie rodzimym do objętości w nasypie.

Objętość nasypów będzie ustalona w metrach sześciennych na podstawie obliczeń z przekrojów poprzecznych, w oparciu o poziom gruntu rodzimego lub poziom gruntu po usunięciu warstw gruntów nieprzydatnych.

Objętość odkładu będzie określona w metrach sześciennych na podstawie obmiaru jako różnica objętości wykopów, powiększonej o objętość ukopów i objętości nasypów, z uwzględnieniem spulchnienia gruntu i zastrzeżeń sformułowanych w pkt 5.4.

8. ODBIÓR ROBÓT

Ogólne zasady odbioru podano w SST D-02.00.01 pkt 8.

9. PODSTAWA PŁATNOŚCI

9.1. Ogólne ustalenia dotyczące podstawy płatności

Ogólne ustalenia dotyczące podstawy płatności podano w SST D-02.00.01 pkt 9.

9.2. Cena jednostki obmiarowej

Cena wykonania 1 m³ nasypów obejmuje:

- prace pomiarowe,
- oznakowanie robót,
- pozyskanie gruntu z dokopu, jego odspojenie i załadunek na środki transportowe,
- koszty administracyjne i prawne wynikające z uzyskania prawa eksploatacji dokopu (licencja, opłaty itp.)
- koszt zakupu materiału,
- koszt badań materiału u dostawcy oraz kontrola materiału w trakcie całego okresu wykonywania robót,
- środki mające na celu poprawę jakości gruntu z wykopu (osuszenie gruntu zawilgoconego, odziarnienie, koszt dodatków jak cement, wapno i inne)
- transport urobku dokopu na miejsce wbudowania,
- wbudowanie dostarczonego gruntu w nasyp warstwa po warstwie z zagęszczeniem,
- koszt wody z dowiezieniem (osiągnięcie wymaganej w_{opt}),
- ukształtowanie spadków poprzecznych i podłużnych zgodnie z projektem
- profilowanie powierzchni nasypu, rowów i skarp,
- wyprofilowanie skarp dokopu,
- rekultywację dokopu i terenu przyległego do drogi,
- odwodnienie terenu robot w trakcie robót
- wykonanie dróg dojazdowych na czas budowy, a następnie ich rozebranie,
- przeprowadzenie pomiarów i badań laboratoryjnych wymaganych w specyfikacji technicznej.

10. PRZEPISY ZWIĄZANE

Spis przepisów związanych podano w SST D-02.00.01 pkt 10.

D-04.01.01

PROFILOWANIE I ZAGĘSZCZANIE PODŁOŻA

1. WSTĘP

1.1. Przedmiot sst

Przedmiotem niniejszej szczegółowej specyfikacji technicznej (SST) są wymagania ogólne dotyczące wykonania i odbioru robót związanych z zadaniem pn.: „Przebudowa mostu JN131001097 w m. Piastowo w ciągu drogi powiatowej nr 3735W Piaski - Gozdowo wraz z drogami dojazdowymi”.

1.2. Zakres stosowania SST

Niniejsza szczegółowa specyfikacja techniczna (SST) jest stosowana jako dokument przetargowy i kontraktowy przy zleceniu i realizacji robót związanych z ww. remontem zgodnie z dokumentacją projektową.

1.3. Zakres robót objętych SST

Ustalenia zawarte w niniejszej specyfikacji dotyczą zasad prowadzenia robót związanych z profilowaniem koryta drogi przeznaczonego do ułożenia konstrukcji nawierzchni.

1.4. Określenia podstawowe

Określenia podstawowe są zgodne z obowiązującymi, odpowiednimi polskimi normami i definicjami podanymi w SST D-M-00.00.00 „Wymagania ogólne” pkt 1.4.

1.5. Ogólne wymagania dotyczące robót

Ogólne wymagania dotyczące robót podano w SST D-M-00.00.00 „Wymagania ogólne” pkt 1.5.

2. MATERIAŁY

Nie występują.

3. SPRZĘT

3.1. Ogólne wymagania dotyczące sprzętu

Ogólne wymagania dotyczące sprzętu podano w SST D-M-00.00.00 „Wymagania ogólne” pkt 3.

3.2. Sprzęt do wykonania robót

Wykonawca przystępujący do wykonania koryta i profilowania podłoża powinien wykazać się możliwością korzystania z następującego sprzętu:

- równiarek lub spycharek uniwersalnych z ukośnie ustawianym lemieszem; Inżynier może dopuścić wykonanie koryta i profilowanie podłoża z zastosowaniem spycharki z lemieszem ustawionym prostopadle do kierunku pracy maszyny,
- koparek z czerpakami profilowymi (przy wykonywaniu wąskich koryt),
- walców statycznych, wibracyjnych lub płyt wibracyjnych.

Stosowany sprzęt nie może spowodować niekorzystnego wpływu na właściwości gruntu podłoża.

4. TRANSPORT

4.1. ogólne wymagania dotyczące transportu

Ogólne wymagania dotyczące transportu podano w SST D-M-00.00.00 „Wymagania ogólne” pkt 4.

4.2. Transport materiałów

Wymagania dotyczące transportu materiałów podano w SST D-04.02.01, D-04.02.02, D-04.03.01 pkt 4.

5. WYKONANIE ROBÓT

5.1. Ogólne zasady wykonania robót

Ogólne zasady wykonania robót podano w SST D-M-00.00.00 „Wymagania ogólne” pkt 5.

5.2. Warunki przystąpienia do robót

Wykonawca powinien przystąpić do wykonania profilowania i zagęszczenia podłoża bezpośrednio przed rozpoczęciem robót związanych z wykonaniem warstw nawierzchni. Wcześniejsze przystąpienie do profilowania i zagęszczenia podłoża jest możliwe wyłącznie za zgodą Inżyniera, w korzystnych warunkach atmosferycznych.

W wykonanym korycie oraz po wyprofilowanym i zagęszczonym podłożu nie może odbywać się ruch budowlany, niezwiązany bezpośrednio z wykonaniem pierwszej warstwy nawierzchni.

5.3. Profilowanie i zagęszczanie podłoża

Przed przystąpieniem do profilowania podłoża powinno być oczyszczone ze wszelkich zanieczyszczeń.

Po oczyszczeniu powierzchni podłoża należy sprawdzić, czy istniejące rzędne terenu umożliwiają uzyskanie po profilowaniu zaprojektowanych rzędnych podłoża. Zaleca się, aby rzędne terenu przed profilowaniem były o co najmniej 5 cm wyższe niż projektowane rzędne podłoża.

Jeżeli powyższy warunek nie jest spełniony i występują zaniżenia poziomu w podłożu przewidzianym do profilowania, Wykonawca powinien spulchnić podłoża na głębokość zaakceptowaną przez Inżyniera, dowieźć dodatkowy grunt spełniający wymagania obowiązujące dla górnej strefy korpusu, w ilości koniecznej do uzyskania wymaganych rzędnych wysokościowych i zagęść warstwę do uzyskania wartości wskaźnika zagęszczenia, określonych w tablicy 1. Do profilowania podłoża należy stosować równiarki. Ścięty grunt powinien być wykorzystany w robotach ziemnych lub w inny sposób zaakceptowany przez Inżyniera.

Specyfikacje Techniczne Wykonania i Odbioru Robót Budowlanych

Bezpośrednio po profilowaniu podłoża należy przystąpić do jego zagęszczania. Zagęszczanie podłoża należy kontynuować do osiągnięcia wskaźnika zagęszczenia nie mniejszego od podanego w tabelicy 1. Wskaźnik zagęszczenia należy określać zgodnie z BN-77/8931-12 [5].

Tablica 1. Minimalne wartości wskaźnika zagęszczenia podłoża (I_s)

Strefa korpusu	Minimalna wartość I_s dla:		
	Autostrad i dróg ekspresowych	Innych dróg	
		Ruch ciężki i bardzo ciężki	Ruch mniejszy od ciężkiego
Górna warstwa o grubości 20 cm	1,03	1,00	1,00
Na głębokości od 20 do 50 cm od powierzchni podłoża	1,00	1,00	0,97

W przypadku, gdy gruboziarnisty materiał tworzący podłoże uniemożliwia przeprowadzenie badania zagęszczenia, kontrolę zagęszczenia należy oprzeć na metodzie obciążeń płytowych. Należy określić pierwotny i wtórny moduł odkształcenia podłoża według PN-S-02205:1998 zał. B. Stosunek wtórnego i pierwotnego modułu odkształcenia nie powinien przekraczać 2,2.

Wilgotność gruntu podłoża podczas zagęszczania powinna być równa wilgotności optymalnej z tolerancją od -20% do +10%.

Badanie zagęszczenia przez oznaczenie wskaźnika odkształcenia, polega na statycznym obciążaniu gruntu płytą o średnicy $D=300\text{mm}$, wg PN-S-02205:1998. Obciążanie wykonuje się stopniowo co 0,05 MPa, doprowadzając końcowe obciążenie do wartości równej 0,25 MPa (dotyczy koryta w stanie naturalnym).

Moduły odkształcenia pierwotny E_1 i wtórny E_2 , odpowiadające przyrostowi osiadań wywołanemu przyrostem obciążenia jednostkowego w zakresie od 0,05 do 0,15 MPa, obliczamy na podstawie wzoru:

$$E_1, E_2 = \frac{3}{4} D (\Delta p / \Delta s) \quad [\text{MPa}]$$

gdzie:

D - średnica płyty ($D=300$), mm

Δp - różnica nacisków ($\Delta p=0,10$), MPa

Δs - przyrost osiadań odpowiadający różnicy nacisków, mm

Wskaźnik odkształcenia I_o obliczamy jako stosunek wtórnego modułu odkształcenia do pierwotnego modułu odkształcenia, na podstawie wzoru: $I_o = E_2 / E_1$.

Wartości wskaźnika zagęszczenia I_s lub alternatywnie wskaźnika odkształcenia I_o , powinny odpowiadać parametrom podanym w Tabeli 1.

Badanie nośności podłoża konstrukcji nawierzchni chodników nie jest wymagane.

Tabela 1. Wymagania dla wskaźnika zagęszczenia lub wskaźnika odkształcenia

Rodzaj drogi	I_s	I_o
dno koryta jako bezpośrednie podłoże pod konstrukcje nawierzchni chodników, wysp i opasek	$\geq 1,00$	$\leq 2,20$
dno koryta jako podłoże pod konstrukcje nawierzchni przed wymieszaniem na miejscu ze spoiwami hydraulicznymi (powierzchnia ulepszona podłoża przed stabilizacją na miejscu)	nie wymaga się *)	nie wymaga się *)

*) parametr nie wymagany ze względu na niemożliwość uzyskania wymagań normowych na gruncie w dniu wykopu w stanie naturalnym. Założono stabilizację na miejscu spoiwami hydraulicznymi wg D.04.05.01.

Jeżeli wartości wskaźnika zagęszczenia nie mogą być osiągnięte przez bezpośrednie zagęszczanie gruntów rodzimych, to należy podjąć środki w celu ich ulepszenia, umożliwiające uzyskanie wymaganych wartości wskaźnika zagęszczenia (I_s lub I_o). Możliwe do zastosowania środki i technologię proponuje Wykonawca i przedstawia do akceptacji Inżynierowi. Roboty z tym związane Wykonawca ujmie w Cenie Kontraktowej.

Wyniki kontroli zagęszczenia gruntu w dnie koryta Wykonawca powinien wpisywać do dokumentów laboratoryjnych. Uzyskanie prawidłowych wyników zagęszczenia warstwy powinno być potwierdzone przez Inżyniera wpisem w dzienniku budowy.

Badania wskaźnika zagęszczenia I_s i wskaźnika odkształcenia I_o należy traktować jako badania alternatywne, wykonywane zamiennie, zależnie od gruntów zalegających w podłożu.

5.4. Utrzymanie wyprofilowanego i zagęszczonego podłoża

Podłoże (koryto) po wyprofilowaniu i zagęszczeniu powinno być utrzymywane w dobrym stanie.

Jeżeli po wykonaniu robót związanych z profilowaniem i zagęszczeniem podłoża nastąpi przerwa w robotach i Wykonawca nie przystąpi natychmiast do układania warstw nawierzchni, to powinien on zabezpieczyć podłoże przed nadmiernym zawilgoceniem, na przykład przez rozłożenie folii lub w inny sposób zaakceptowany przez Inżyniera.

Jeżeli wyprofilowane i zagęszczone podłoże uległo nadmiernemu zawilgoceniu, to do układania kolejnej warstwy można przystąpić dopiero po jego naturalnym osuszeniu.

Po osuszeniu podłoża Inżynier oceni jego stan i ewentualnie zaleci wykonanie niezbędnych napraw. Jeżeli zawilgocenie nastąpiło wskutek zaniedbania Wykonawcy, to naprawę wykona on na własny koszt.

6. KONTROLA JAKOŚCI ROBÓT

6.1. Ogólne zasady kontroli jakości robót

Ogólne zasady kontroli jakości robót podano w SST D-M-00.00.00 „Wymagania ogólne” pkt 6.

6.2. Badania w czasie robót

6.2.1. Częstotliwość oraz zakres badań i pomiarów

Częstotliwość oraz zakres badań i pomiarów dotyczących cech geometrycznych i zagęszczenia koryta i wyprofilowanego podłoża podaje tablica 2.

Tablica 2. Częstotliwość oraz zakres badań i pomiarów wykonanego koryta i wyprofilowanego podłoża

Lp.	Wyszczególnienie badań i pomiarów	Minimalna częstotliwość badań i pomiarów
1	Szerokość koryta	10 razy na 1 km
2	Równość podłużna	co 20 m na każdym pasie ruchu
3	Równość poprzeczna	10 razy na 1 km
4	Spadki poprzeczne *)	10 razy na 1 km
5	Rzędne wysokościowe	co 25 m w osi jezdni i na jej krawędziach dla autostrad i dróg ekspresowych, co 100 m dla pozostałych dróg
6	Ukształtowanie osi w planie *)	co 25 m w osi jezdni i na jej krawędziach dla autostrad i dróg ekspresowych, co 100 m dla pozostałych dróg
7	Zagęszczenie, wilgotność gruntu podłoża	w 2 punktach na dziennej działce roboczej, lecz nie rzadziej niż raz na 600 m ²
*) Dodatkowe pomiary spadków poprzecznych i ukształtowania osi w planie należy wykonać w punktach głównych łuków poziomych		

6.2.2. Szerokość profilowanego podłoża

Szerokość profilowanego podłoża nie może różnić się od szerokości projektowanej o więcej niż +10 cm i -5 cm.

6.2.3. Równość profilowanego podłoża

Nierówności podłużne profilowanego podłoża należy mierzyć 4-metrową łatą zgodnie z normą BN-68/8931-04 [4].

Nierówności poprzeczne należy mierzyć 4-metrową łatą.

Nierówności nie mogą przekraczać 20 mm.

6.2.4. Spadki poprzeczne

Spadki poprzeczne koryta i profilowanego podłoża powinny być zgodne z dokumentacją projektową z tolerancją $\pm 0,5\%$.

6.2.5. Rzędne wysokościowe

Różnice pomiędzy rzędnymi wysokościowymi koryta lub wyprofilowanego podłoża i rzędnymi projektowanymi nie powinny przekraczać +1 cm, -2 cm.

6.2.6. Ukształtowanie osi w planie

Oś w planie nie może być przesunięta w stosunku do osi projektowanej o więcej niż ± 3 cm dla autostrad i dróg ekspresowych lub więcej niż ± 5 cm dla pozostałych dróg.

6.2.7. Zagęszczenie profilowanego podłoża

Wskaźnik zagęszczenia wyprofilowanego podłoża określony wg BN-77/8931-12 [5] nie powinien być mniejszy od podanego w tablicy 1.

Jeśli jako kryterium dobrego zagęszczenia stosuje się porównanie wartości modułów odkształcenia, to wartość stosunku wtórnego do pierwotnego modułu odkształcenia, określonych zgodnie z normą BN-64/8931-02 [3] nie powinna być większa od 2,2.

Wilgotność w czasie zagęszczania należy badać według PN-B-06714-17 [2]. Wilgotność gruntu podłoża powinna być równa wilgotności optymalnej z tolerancją od -20% do +10%.

6.3. Zasady postępowania z wadliwie wykonanymi odcinkami profilowanego podłoża

Wszystkie powierzchnie, które wykazują większe odchylenia cech geometrycznych od określonych w punkcie 6.2 powinny być naprawione przez spulchnienie do głębokości co najmniej 10 cm, wyrównanie i powtórne zagęszczenie. Dodanie nowego materiału bez spulchnienia wykonanej warstwy jest niedopuszczalne.

7. OBMIAR ROBÓT

7.1. Ogólne zasady obmiaru robót

Ogólne zasady obmiaru robót podano w SST D-M-00.00.00 „Wymagania ogólne” pkt 7.

7.2. Jednostka obmiarowa

Jednostką obmiarową jest m² (metr kwadratowy) wykonanego i odebranego wyprofilowanego podłoża.

8. ODBIÓR ROBÓT

Ogólne zasady odbioru robót podano w SST D-M-00.00.00 „Wymagania ogólne” pkt 8.

Roboty uznaje się za wykonane zgodnie z dokumentacją projektową, SST i wymaganiami Inżyniera, jeżeli wszystkie pomiary i badania z zachowaniem tolerancji wg punktu 6 dały wyniki pozytywne.

9. PODSTAWA PŁATNOŚCI

9.1. Ogólne ustalenia dotyczące podstawy płatności

Ogólne ustalenia dotyczące podstawy płatności podano w SST D-M-00.00.00 „Wymagania ogólne” pkt 9.

9.2. Cena jednostki obmiarowej

Cena wykonania 1 m² koryta obejmuje:

- prace pomiarowe i roboty przygotowawcze,
- profilowanie podłoża,
- zagęszczenie,
- utrzymanie podłoża,
- przeprowadzenie pomiarów i badań laboratoryjnych, wymaganych w specyfikacji technicznej.

10. PRZEPISY ZWIĄZANE

10.1. Normy

- | | |
|-------------------|---|
| 1. PN-B-04481 | Grunty budowlane. Badania próbek gruntu |
| 2. PN-/B-06714-17 | Kruszywa mineralne. Badania. Oznaczanie wilgotności |
| 3. BN-64/8931-02 | Drogi samochodowe. Oznaczanie modułu odkształcenia nawierzchni podatnych i podłoża przez obciążenie płytą |
| 4. BN-68/8931-04 | Drogi samochodowe. Pomiar równości nawierzchni planografem i łątą |
| 5. BN-77/8931-12 | Oznaczanie wskaźnika zagęszczenia gruntu |

D-04.04.00 PODBUDOWA Z KRUSZYW.WYMAGANIA OGÓLNE

1. WSTĘP

1.1. Przedmiot STWiORB

Przedmiotem niniejszej szczegółowej specyfikacji technicznej (STWiORB) są wymagania ogólne dotyczące wykonania i odbioru robót związanych z zadaniem pn.: „Przebudowa mostu JN131001097 w m. Piastowo w ciągu drogi powiatowej nr 3735W Piaski - Gozdowo wraz z drogami dojazdowymi”.

1.2. Zakres stosowania STWiORB

Niniejsza szczegółowa specyfikacja techniczna (STWiORB) jest stosowana jako dokument przetargowy i kontraktowy przy zleceniu i realizacji robót związanych z ww.inwestycją zgodnie z dokumentacją projektową.

1.3. Zakres robót objętych STWiORB

Ustalenia zawarte w niniejszej specyfikacji dotyczą zasad prowadzenia robót związanych z wykonaniem podbudowy z kruszyw.

1.4. Zakres robót objętych STWiORB

Ustalenia zawarte w niniejszej specyfikacji dotyczą zasad prowadzenia robót związanych z wykonywaniem podbudów z kruszyw stabilizowanych mechanicznie wg PN-S-06102 [21] i obejmują STWiORB:

D-04.04.02 Podbudowa z kruszywa łamanego stabilizowanego mechanicznie,

Podbudowę z kruszyw stabilizowanych mechanicznie wykonuje się, zgodnie z ustaleniami podanymi w dokumentacji projektowej, jako podbudowę pomocniczą i podbudowę zasadniczą wg Katalogu typowych konstrukcji nawierzchni podatnych i półsztywnych [31].

1.5. Określenia podstawowe

1.5.1. Stabilizacja mechaniczna - proces technologiczny, polegający na odpowiednim zagęszczeniu w optymalnej wilgotności kruszywa o właściwie dobranym uziarnieniu.

1.5.2. Pozostałe określenia podstawowe są zgodne z obowiązującymi, odpowiednimi polskimi normami oraz z definicjami podanymi w STWiORB D-M-00.00.00 „Wymagania ogólne” pkt 1.4 oraz w SST dotyczących poszczególnych rodzajów podbudów z kruszyw stabilizowanych mechanicznie:

D-04.04.02 Podbudowa z kruszywa łamanego stabilizowanego mechanicznie,

1.6. Ogólne wymagania dotyczące robót

Ogólne wymagania dotyczące robót podano w STWiORB D-M-00.00.00 „Wymagania ogólne” pkt 1.5.

2. MATERIAŁY

2.1. Ogólne wymagania dotyczące materiałów

Ogólne wymagania dotyczące materiałów, ich pozyskiwania i składowania, podano w STWiORB D-M-00.00.00 „Wymagania ogólne” pkt 2.

2.2. Rodzaje materiałów

Materiały stosowane do wykonania podbudów z kruszyw stabilizowanych mechanicznie podano w STWiORB dotyczących poszczególnych rodzajów podbudów:

D-04.04.02 Podbudowa z kruszywa łamanego stabilizowanego mechanicznie,

2.3. Wymagania dla materiałów

2.3.1. Uziarnienie kruszywa

Specyfikacje Techniczne Wykonania i Odbioru Robót Budowlanych

Krzywa uziarnienia kruszywa, określona według PN-B-06714-15 [3] powinna leżeć między krzywymi granicznymi pól dobrego uziarnienia podanymi na rysunku 1.

Rysunek 1. Pole dobrego uziarnienia kruszyw przeznaczonych na podbudowy wykonywane metodą stabilizacji

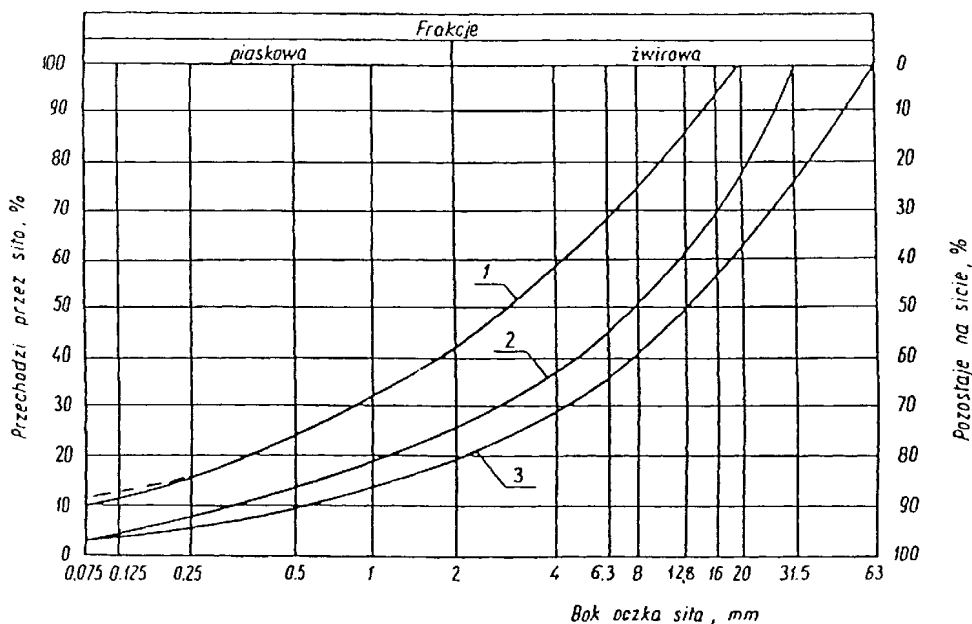

mechanicznej (pole pomiędzy krzywą 1-3 kruszywo na podbudowę.

Krzywa uziarnienia kruszywa powinna być ciągła i nie może przebiegać od dolnej krzywej granicznej uziarnienia do górnej krzywej granicznej uziarnienia na sąsiednich sitach. Wymiar największego ziarna kruszywa nie może przekraczać 2/3 grubości warstwy układanej jednorazowo.

2.3.2. Właściwości kruszywa

Kruszywa powinny spełniać wymagania określone w tablicy 1.

Tablica 1.

L.p.	Wyszczególnienie właściwości	Wymagania	Badania
1	Zawartość ziarn mniejszych niż 0,075 mm, % (m/m)	od 2 do 12	PN-B-06714 -15 [3]
2	Zawartość nadziarna, % (m/m), nie więcej niż	10	PN-B-06714 -15 [3]
3	Zawartość ziarn nieforemnych % (m/m), nie więcej niż	40	PN-B-06714 -16 [4]
4	Zawartość zanieczyszczeń organicznych, % (m/m), nie więcej niż	1	PN-B-04481 [1]
5	Wskaźnik piaskowy po pięcio-krotnym zagęszczeniu metodą I lub II wg PN-B-04481, %	od 30 do 70	BN-64/8931 -01 [26]
6	Ścieralność w bębnie Los Angeles a) ścieralność całkowita po pełnej liczbie obrotów, nie więcej niż b) ścieralność częściowa po 1/5 pełnej liczby obrotów, nie więcej niż	50 35	PN-B-06714 -42 [12]
7	Nasiąkliwość, % (m/m), nie więcej niż	5	PN-B-06714 -18 [6]
8	Mrozoodporność, ubytek masy po 25 cyklach zamrażania, % (m/m), nie więcej niż	10	PN-B-06714 -19 [7]
9	Rozpad krzemianowy i żela-		PN-B-06714

Specyfikacje Techniczne Wykonania i Odbioru Robót Budowlanych

	zawy łącznie, % (m/m), nie więcej niż	-	-37 [10] PN-B-06714 -39 [11]
10	Zawartość związków siarki w przeliczeniu na SO ₃ , %(m/m), nie więcej niż	1	PN-B-06714 -28 [9]
11	Wskaźnik nośności w _{noś} mieszanki kruszywa, %, nie mniejszy niż: a) przy zagęszczeniu I _s ≥ 1,00 b) przy zagęszczeniu I _s ≥ 1,03	60 -	PN-S-06102 [21]

3. SPRZĘT

3.1. ogólne wymagania dotyczące sprzętu

Ogólne wymagania dotyczące sprzętu podano w SST D-M-00.00.00 „Wymagania ogólne” pkt 3.

3.2. Sprzęt do wykonania robót

Wykonawca przystępujący do wykonania podbudowy z kruszyw stabilizowanych mechanicznie powinien wykazać się możliwością korzystania z następującego sprzętu:

- mieszarek do wytwarzania mieszanki, wyposażonych w urządzenia dozujące wodę. Mieszarki powinny zapewnić wytworzenie jednorodnej mieszanki o wilgotności optymalnej,
- równiarek albo układarek do rozkładania mieszanki,
- walców ogumionych i stalowych wibracyjnych lub statycznych do zagęszczania. W miejscach trudno dostępnych powinny być stosowane zagęszczarki płytowe, ubijaki mechaniczne lub małe walce wibracyjne.

4. TRANSPORT

4.1. Ogólne wymagania dotyczące transportu

Ogólne wymagania dotyczące transportu podano w SST D-M-00.00.00 „Wymagania ogólne” pkt 4.2. **Transport materiałów**

Kruszywa można przewozić dowolnymi środkami transportu w warunkach zabezpieczających je przed zanieczyszczeniem, zmieszaniem z innymi materiałami, nadmiernym wysuszeniem i zawilgoceniem.

Transport cementu powinien odbywać się zgodnie z BN-88/6731-08 [24].

Transport pozostałych materiałów powinien odbywać się zgodnie z wymaganiami norm przedmiotowych.

5. WYKONANIE ROBÓT

5.1. Ogólne zasady wykonania robót

Ogólne zasady wykonania robót podano w SST D-M-00.00.00 „Wymagania ogólne” pkt 5.

5.2. Przygotowanie podłoża

Podłoże pod podbudowę powinno spełniać wymagania określone w SST D-04.01.01 „Koryto wraz z profilowaniem i zagęszczeniem podłoża” i SST D-02.00.00 „Roboty ziemne”.

Podbudowa powinna być ułożona na podłożu zapewniającym nieprzenikanie drobnych cząstek gruntu do podbudowy. Warunek nieprzenikania należy sprawdzić wzorem:

$$\frac{D_{15}}{d_{85}} \leq 5 \quad (1)$$

w którym:

D_{15} - wymiar boku oczka sita, przez które przechodzi 15% ziarn warstwy podbudowy lub warstwy odsączającej, w milimetrach,

d_{85} - wymiar boku oczka sita, przez które przechodzi 85% ziarn gruntu podłoża, w milimetrach.

Jeżeli warunek (1) nie może być spełniony, należy na podłożu ułożyć warstwę odcinającą lub odpowiednio dobraną geowłókninę. Ochronne właściwości geowłókniny, przeciw przenikaniu drobnych cząstek gruntu, wyznacza się z warunku:

$$\frac{d_{50}}{O_{90}} \leq 1,2 \quad (2)$$

w którym:

d_{50} - wymiar boku oczka sita, przez które przechodzi 50 % ziarn gruntu podłoża, w milimetrach,

O_{90} - umowna średnica porów geowłókniny odpowiadająca wymiarom frakcji gruntu zatrzymująca się na geowłókninie w ilości 90% (m/m); wartość parametru O_{90} powinna być podawana przez producenta geowłókniny.

Paliki lub szpilki do prawidłowego ukształtowania podbudowy powinny być wcześniej przygotowane.

Paliki lub szpilki powinny być ustawione w osi drogi i w rzędach równoległych do osi drogi, lub w inny sposób zaakceptowany przez Inżyniera.

Specyfikacje Techniczne Wykonania i Odbioru Robót Budowlanych

Rozmieszczenie palików lub szpilek powinno umożliwiać naciągnięcie sznurków lub linek do wytyczenia robót w odstępach nie większych niż co 10 m.

5.3. Wytwarzanie mieszanki kruszywa

Mieszankę kruszywa o ściśle określonym uziarnieniu i wilgotności optymalnej należy wytwarzać w mieszarkach gwarantujących otrzymanie jednorodnej mieszanki. Ze względu na konieczność zapewnienia jednorodności nie dopuszcza się wytwarzania mieszanki przez mieszanie poszczególnych frakcji na drodze. Mieszanka po wyprodukowaniu powinna być od razu transportowana na miejsce wbudowania w taki sposób, aby nie uległa rozsegregowaniu i wysychaniu.

5.4. Wbudowywanie i zagęszczanie mieszanki

Mieszanka kruszywa powinna być rozkładana w warstwie o jednakowej grubości, takiej, aby jej ostateczna grubość po zagęszczeniu była równa grubości projektowanej. Grubość pojedynczo układanej warstwy nie może przekraczać 20 cm po zagęszczeniu. Warstwa podbudowy powinna być rozłożona w sposób zapewniający osiągnięcie wymaganych spadków i rzędnych wysokościowych. Jeżeli podbudowa składa się z więcej niż jednej warstwy kruszywa, to każda warstwa powinna być wyprofilowana i zagęszczona z zachowaniem wymaganych spadków i rzędnych wysokościowych. Rozpoczęcie budowy każdej następnej warstwy może nastąpić po odbiorze poprzedniej warstwy przez Inżyniera.

Wilgotność mieszanki kruszywa podczas zagęszczania powinna odpowiadać wilgotności optymalnej, określonej według próby Proctora, zgodnie z PN-B-04481 [1] (metoda II). Materiał nadmiernie nawilgocony, powinien zostać osuszony przez mieszanie i napowietrzanie. Jeżeli wilgotność mieszanki kruszywa jest niższa od optymalnej o 20% jej wartości, mieszanka powinna być zwilżona określoną ilością wody i równomiernie wymieszana. W przypadku, gdy wilgotność mieszanki kruszywa jest wyższa od optymalnej o 10% jej wartości, mieszankę należy osuszyć.

Wskaźnik zagęszczenia podbudowy wg BN-77/8931-12 [29] powinien odpowiadać przyjętemu poziomowi wskaźnika nośności podbudowy wg tablicy 1, lp. 11.

5.5. Utrzymanie podbudowy

Podbudowa po wykonaniu, a przed ułożeniem następnej warstwy, powinna być utrzymywana w dobrym stanie. Jeżeli Wykonawca będzie wykorzystywał, za zgodą Inżyniera, gotową podbudowę do ruchu budowlanego, to jest obowiązany naprawić wszelkie uszkodzenia podbudowy, spowodowane przez ten ruch. Koszt napraw wynikłych z niewłaściwego utrzymania podbudowy obciąża Wykonawcę robót.

6. KONTROLA JAKOŚCI ROBÓT

6.1. ogólne zasady kontroli jakości robót

Ogólne zasady kontroli jakości robót podano w SST D-M-00.00.00 „Wymagania ogólne” pkt 6.

6.2. Badania przed przystąpieniem do robót

Przed przystąpieniem do robót Wykonawca powinien wykonać badania kruszyw przeznaczonych do wykonania robót i przedstawić wyniki tych badań Inżynierowi w celu akceptacji materiałów. Badania te powinny obejmować wszystkie właściwości określone w pkt 2.3 niniejszej SST.

6.3. Badania w czasie robót

6.3.1. Częstotliwość oraz zakres badań i pomiarów

Częstotliwość oraz zakres badań podano w tablicy 2.

Tablica 2. Częstotliwość oraz zakres badań przy budowie podbudowy z kruszyw stabilizowanych mechanicznie

Lp.	Wyszczególnienie badań	Częstotliwość badań	
		Minimalna liczba badań na dziennej działce roboczej	Maksymalna powierzchnia podbudowy przypadająca na jedno badanie (m ²)
1	Uziarnienie mieszanki	2	600
2	Wilgotność mieszanki		
3	Zagęszczenie warstwy	10 próbek na 10000 m ²	
4	Badanie właściwości kruszywa wg tab. 1, pkt 2.3.2	dla każdej partii kruszywa i przy każdej zmianie kruszywa	

6.3.2. Uziarnienie mieszanki

Uziarnienie mieszanki powinno być zgodne z wymaganiami podanymi w pkt 2.3. Próbkę należy pobierać w sposób losowy, z rozłożonej warstwy, przed jej zagęszczeniem. Wyniki badań powinny być na bieżąco przekazywane Inżynierowi.

6.3.3. Wilgotność mieszanki

Wilgotność mieszanki powinna odpowiadać wilgotności optymalnej, określonej według próby Proctora, zgodnie z PN-B-04481 [1] (metoda II), z tolerancją +10% -20%.

Specyfikacje Techniczne Wykonania i Odbioru Robót Budowlanych
Wilgotność należy określić według PN-B-06714-17 [5].

6.3.4. Zagęszczenie podbudowy

Zagęszczenie każdej warstwy powinno odbywać się aż do osiągnięcia wymaganego wskaźnika zagęszczenia.

Zagęszczenie podbudowy należy sprawdzać według BN-77/8931-12 [30]. W przypadku, gdy przeprowadzenie badania jest niemożliwe ze względu na gruboziarniste kruszywo, kontrolę zagęszczenia należy oprzeć na metodzie obciążeń płytowych, wg BN-64/8931-02 [27] i nie rzadziej niż raz na 5000 m², lub według zaleceń Inżyniera.

Zagęszczenie podbudowy stabilizowanej mechanicznie należy uznać za prawidłowe, gdy stosunek wtórnego modułu E_2 do pierwotnego modułu odkształcenia E_1 jest nie większy od 2,2 dla każdej warstwy konstrukcyjnej podbudowy.

$$\frac{E_2}{E_1} \leq 2,2$$

6.3.5. Właściwości kruszywa

Badania kruszywa powinny obejmować ocenę wszystkich właściwości określonych w pkt 2.3.2.

Próbki do badań pełnych powinny być pobierane przez Wykonawcę w sposób losowy w obecności Inżyniera.

6.4. Wymagania dotyczące cech geometrycznych podbudowy

6.4.1. Częstotliwość oraz zakres pomiarów

Częstotliwość oraz zakres pomiarów dotyczących cech geometrycznych podbudowy podano w tablicy 3.

Tablica 3. Częstotliwość oraz zakres pomiarów wykonanej podbudowy z kruszywa stabilizowanego mechanicznie

Lp.	Wyszczególnienie badań i pomiarów	Minimalna częstotliwość pomiarów
1	Szerokość podbudowy	10 razy na 1 km
2	Równość podłużna	w sposób ciągły planografem albo co 20 m łątą na każdym pasie ruchu
3	Równość poprzeczna	10 razy na 1 km
4	Spadki poprzeczne ^{*)}	10 razy na 1 km
5	Rzędne wysokościowe	co 100 m
6	Ukształtowanie osi w planie ^{*)}	co 100 m
7	Grubość podbudowy	Podczas budowy: w 3 punktach na każdej działce roboczej, lecz nie rzadziej niż raz na 400 m ² Przed odbiorem: w 3 punktach, lecz nie rzadziej niż raz na 2000 m ²
8	Nośność podbudowy: - moduł odkształcenia - ugięcie sprężyste	co najmniej w dwóch przekrojach na każde 1000 m co najmniej w 20 punktach na każde 1000 m

*) Dodatkowe pomiary spadków poprzecznych i ukształtowania osi w planie należy wykonać w punktach głównych łuków poziomych.

6.4.2. Szerokość podbudowy

Szerokość podbudowy nie może różnić się od szerokości projektowanej o więcej niż +10 cm, -5 cm.

Na jezdniach bez krawężników szerokość podbudowy powinna być większa od szerokości warstwy wyżej leżącej o co najmniej 25 cm lub o wartość wskazaną w dokumentacji projektowej.

6.4.3. Równość podbudowy

Nierówności podłużne podbudowy należy mierzyć 4-metrową łątą lub planografem, zgodnie z BN-68/8931-04 [28].

Nierówności poprzeczne podbudowy należy mierzyć 4-metrową łątą.

Nierówności podbudowy nie mogą przekraczać:

- 10 mm dla podbudowy zasadniczej,
- 20 mm dla podbudowy pomocniczej.

6.4.4. Spadki poprzeczne podbudowy

Spadki poprzeczne podbudowy na prostych i łukach powinny być zgodne z dokumentacją projektową, z tolerancją $\pm 0,5\%$.

6.4.5. Rzędne wysokościowe podbudowy

Różnice pomiędzy rzędnymi wysokościowymi podbudowy i rzędnymi projektowanymi nie powinny przekraczać + 1 cm, -2 cm.

6.4.6. Ukształtowanie osi podbudowy i ulepszonego podłoża

Oś podbudowy w planie nie może być przesunięta w stosunku do osi projektowanej o więcej niż ± 5 cm.

6.4.7. Grubość podbudowy i ulepszonego podłoża

Grubość podbudowy nie może się różnić od grubości projektowanej o więcej niż:

- dla podbudowy zasadniczej $\pm 10\%$,

Specyfikacje Techniczne Wykonania i Odbioru Robót Budowlanych

- dla podbudowy pomocniczej +10%, -15%.

6.4.8. Nośność podbudowy

- moduł odkształcenia wg BN-64/8931-02 [27] powinien być zgodny z podanym w tablicy 4,
- ugięcie sprężyste wg BN-70/8931-06 [29] powinno być zgodne z podanym w tablicy 4.

Tablica 4. Cechy podbudowy

Podbudowa z kruszywa o wskaźniku w_{nos} nie mniejszym niż, %	Wymagane cechy podbudowy				
	Wskaźnik zagęszczenia I_s nie mniejszy niż	Maksymalne ugięcie sprężyste pod kołem, mm			Minimalny moduł odkształcenia mierzony płytą o średnicy 30 cm, MPa
		40 kN	50 kN	od pierwszego obciążenia E_1	
80 dla dróg lokalnych	1,0	1,25	1,40	80	140
120 dla drogi głównej	1,03	1,10	1,20	100	180

6.5. Zasady postępowania z wadliwie wykonanymi odcinkami podbudowy

6.5.1. Niewłaściwe cechy geometryczne podbudowy

Wszystkie powierzchnie podbudowy, które wykazują większe odchylenia od określonych w punkcie 6.4 powinny być naprawione przez spulchnienie lub zerwanie do głębokości co najmniej 10 cm, wyrównane i powtórnie zagęszczone. Dodanie nowego materiału bez spulchnienia wykonanej warstwy jest niedopuszczalne.

Jeżeli szerokość podbudowy jest mniejsza od szerokości projektowanej o więcej niż 5 cm i nie zapewnia podparcia warstwowi wyżej leżącym, to Wykonawca powinien na własny koszt poszerzyć podbudowę przez spulchnienie warstwy na pełną grubość do połowy szerokości pasa ruchu, dołożenie materiału i powtórne zagęszczenie.

6.5.2. Niewłaściwa grubość podbudowy

Na wszystkich powierzchniach wadliwych pod względem grubości, Wykonawca wykona naprawę podbudowy. Powierzchnie powinny być naprawione przez spulchnienie lub wybranie warstwy na odpowiednią głębokość, zgodnie z decyzją Inżyniera, uzupełnione nowym materiałem o odpowiednich właściwościach, wyrównane i ponownie zagęszczone. Roboty te Wykonawca wykona na własny koszt. Po wykonaniu tych robót nastąpi ponowny pomiar i ocena grubości warstwy, według wyżej podanych zasad, na koszt Wykonawcy.

6.5.3. Niewłaściwa nośność podbudowy

Jeżeli nośność podbudowy będzie mniejsza od wymaganej, to Wykonawca wykona wszelkie roboty niezbędne do zapewnienia wymaganej nośności, zalecone przez Inżyniera.

Koszty tych dodatkowych robót poniesie Wykonawca podbudowy tylko wtedy, gdy zniżenie nośności podbudowy wynikało z niewłaściwego wykonania robót przez Wykonawcę podbudowy.

7. OBMIAR ROBÓT

7.1. ogólne zasady obmiaru robót

Ogólne zasady obmiaru robót podano w STWiORB D-M-00.00.00 „Wymagania ogólne” pkt 7.

7.2. Jednostka obmiarowa

Jednostką obmiarową jest m^2 (metr kwadratowy) podbudowy z kruszywa stabilizowanego mechanicznie.

8. ODBIÓR ROBÓT

Ogólne zasady odbioru robót podano w SST D-M-00.00.00 „Wymagania ogólne” pkt 8.

Roboty uznaje się za zgodne z dokumentacją projektową, SST i wymaganiami Inżyniera, jeżeli wszystkie pomiary i badania z zachowaniem tolerancji wg pkt 6 dały wyniki pozytywne.

9. PODSTAWA PŁATNOŚCI

9.1. Ogólne ustalenia dotyczące podstawy płatności

Ogólne ustalenia dotyczące podstawy płatności podano w OST D-M-00.00.00 „Wymagania ogólne” pkt 9.

9.2. Cena jednostki obmiarowej

Zakres czynności objętych ceną jednostkową $1 m^2$ podbudowy z kruszywa stabilizowanego mechanicznie, podano w SST:D-04.04.02 Podbudowa z kruszywa łamanego stabilizowanego mechanicznie,

10. PRZEPISY ZWIĄZANE

10.1. Normy

1. PN-B-04481 Grunty budowlane. Badania próbek gruntu
2. PN-B-06714-12 Kruszywa mineralne. Badania. Oznaczanie zawartości zanieczyszczeń obcych
3. PN-B-06714-15 Kruszywa mineralne. Badania. Oznaczanie składu ziarnowego

Specyfikacje Techniczne Wykonania i Odbioru Robót Budowlanych

4. PN-B-06714-16 Kruszywa mineralne. Badania. Oznaczanie kształtu ziarn
 5. PN-B-06714-17 Kruszywa mineralne. Badania. Oznaczanie wilgotności
 6. PN-B-06714-18 Kruszywa mineralne. Badania. Oznaczanie nasiąkliwości
 7. PN-B-06714-19 Kruszywa mineralne. Badania. Oznaczanie mrozoodporności metodą bezpośrednią
 8. PN-B-06714-26 Kruszywa mineralne. Badania. Oznaczanie zawartości zanieczyszczeń organicznych
 9. PN-B-06714-28 Kruszywa mineralne. Badania. Oznaczanie zawartości siarki metodą bromową
 10. PN-B-06714-37 Kruszywa mineralne. Badania. Oznaczanie rozpadu krzemianowego
 11. PN-B-06714-39 Kruszywa mineralne. Badania. Oznaczanie rozpadu żelazawego
 12. PN-B-06714-42 Kruszywa mineralne. Badania. Oznaczanie ścieralności w bębnie Los Angeles
 13. PN-B-06731 Żużel wielkopiecowy kawałkowy. Kruszywo budowlane i drogowe. Badania techniczne
 14. PN-B-11111 Kruszywa mineralne. Kruszywa naturalne do nawierzchni drogowych. Żwir i mieszanka
 15. PN-B-11112 Kruszywa mineralne. Kruszywa łamane do nawierzchni drogowych
 16. PN-B-11113 Kruszywa mineralne. Kruszywa naturalne do nawierzchni drogowych. Piasek
 17. PN-B-19701 Cement. Cement powszechnego użytku. Skład, wymagania i ocena zgodności
 18. PN-B-23006 Kruszywo do betonu lekkiego
 19. PN-B-30020 Wapno
 20. PN-B-32250 Materiały budowlane. Woda do betonu i zapraw
 21. PN-S-06102 Drogi samochodowe. Podbudowy z kruszyw stabilizowanych mechanicznie
 22. PN-S-96023 Konstrukcje drogowe. Podbudowa i nawierzchnia z tłucznią kamiennego
 23. PN-S-96035 Popioły lotne
 24. BN-88/6731-08 Cement. Transport i przechowywanie
 25. BN-84/6774-02 Kruszywo mineralne. Kruszywo kamienne łamane do nawierzchni drogowych
 26. BN-64/8931-01 Drogi samochodowe. Oznaczanie wskaźnika piaskowego
 27. BN-64/8931-02 Drogi samochodowe. Oznaczanie modułu odkształcenia nawierzchni podatnych i podłoża przez obciążenie płytą
 28. BN-68/8931-04 Drogi samochodowe. Pomiar równości nawierzchni planografem i łątą
 29. BN-70/8931-06 Drogi samochodowe. Pomiar ugięć podatnych ugięciomierzem belkowym
 30. BN-77/8931-12 Oznaczanie wskaźnika zagęszczenia gruntu
- 10.2. Inne dokumenty
31. Katalog typowych konstrukcji nawierzchni podatnych i półsztywnych, IBDiM - Warszawa 1997.
 32. WT-1 2010. Kruszywa do mieszanek mineralno-asfaltowych i powierzchniowych utrwaleń na drogach krajowych. Warszawa 2010

D-04.04.02 PODBUDOWA Z KRUSZYWA ŁAMANEGO STABILIZOWANEGO MECHANICZNIE

1. WSTĘP

1.1. PRZEDMIOT SST

Przedmiotem niniejszej szczegółowej specyfikacji technicznej (STWiORB) są wymagania ogólne dotyczące wykonania i odbioru robót związanych z zadaniem pn.: „Przebudowa mostu JN131001097 w m. Piastowo w ciągu drogi powiatowej nr 3735W Piaski - Gozdowo wraz z drogami dojazdowymi”.

1.2. Zakres stosowania STWiORB

Niniejsza szczegółowa specyfikacja techniczna (STWiORB) jest stosowana jako dokument przetargowy i kontraktowy przy zleceniu i realizacji robót związanych z ww.inwestycją zgodnie z dokumentacją projektową.

1.3. Zakres robót objętych STWiORB

Ustalenia zawarte w niniejszej specyfikacji dotyczą zasad prowadzenia robót związanych z wykonaniem podbudowy zasadniczej z kruszywa łamanego stabilizowanego mechanicznie dla następujących elementów ulicy:

- podbudowa zasadnicza o grubości 20cm dla jezdni
- pobocza umocnione kruszywem łamanym o gr. 10 cm

1.4. Określenia podstawowe

1.4.1. Podbudowa z kruszywa łamanego stabilizowanego mechanicznie - jedna lub więcej warstw zagęszczonej mieszanki, która stanowi warstwę nośną nawierzchni drogowej.

1.4.2. Pozostałe określenia podstawowe są zgodne z obowiązującymi, odpowiednimi polskimi normami oraz z definicjami podanymi w STWiORB D-04.04.00 „Podbudowa z kruszyw. Wymagania ogólne” pkt 1.4.

1.5. Ogólne wymagania dotyczące robót

Ogólne wymagania dotyczące robót podano w STWiORB D-04.04.00 „Podbudowa z kruszyw. Wymagania ogólne” pkt 1.5.

2. MATERIAŁY

1. 2.1. OGÓLNE WYMAGANIA DOTYCZĄCE MATERIAŁÓW

Ogólne wymagania dotyczące materiałów, ich pozyskiwania i składowania, podano w STWiORB D-04.04.00 „Podbudowa z kruszyw. Wymagania ogólne” pkt 2.

2.2. Rodzaje materiałów

Materiałem do wykonania podbudowy z kruszyw łamanych stabilizowanych mechanicznie powinno być kruszywo łamane, uzyskane w wyniku przekruszenia surowca skalnego lub kamieni narzutowych i otoczków albo ziarna żwiru większych od 8 mm.

Kruszywo powinno być jednorodne bez zanieczyszczeń obcych i bez domieszek gliny.

Kruszywo łamane o uziarnieniu 0 – 31,5mm -w-wa zasadnicza podbudowy gr. 20 cm

2.3. Wymagania dla materiałów

2.3.1. Uziarnienie kruszywa

Uziarnienie kruszywa powinno być zgodne z wymaganiami podanymi w STWiORB D-04.04.00 „Podbudowa z kruszyw. Wymagania ogólne” pkt 2.3.1.

2.3.2. Właściwości kruszywa

Kruszywo powinno spełniać wymagania określone w STWiORB D-04.04.00 „Podbudowa z kruszyw. Wymagania ogólne” pkt 2.3.2.

3. SPRZĘT

Wymagania dotyczące sprzętu podano w STWiORB D-04.04.00 „Podbudowa z kruszyw. Wymagania ogólne” pkt 3.

4. TRANSPORT

Wymagania dotyczące transportu podano w STWiORB D-04.04.00 „Podbudowa z kruszyw. Wymagania ogólne” pkt 4.

5. WYKONANIE ROBÓT

5.1. Ogólne zasady wykonania

Ogólne zasady wykonania robót podano w STWiORB D-04.04.00 „Podbudowa z kruszyw. Wymagania ogólne” pkt 5.

5.2. Przygotowanie podłoża

Przygotowanie podłoża powinno odpowiadać wymaganiom określonym w STWiORB D-04.04.00 „Podbudowa z kruszyw. Wymagania ogólne” pkt 5.2.

5.3. Wytwarzanie mieszanki kruszywa

Mieszankę kruszywa należy wytwarzać zgodnie z ustaleniami podanymi w STWiORB D-04.04.00 „Podbudowa z kruszyw. Wymagania ogólne” pkt 5.3.

Jeśli dokumentacja projektowa przewiduje ulepszanie kruszyw cementem, wapnem lub popiołami przy WP od 20 do 30% lub powyżej 70%, szczegółowe warunki i wymagania dla takiej podbudowy określi SST, zgodnie z PN-S-06102 [21].

5.4. Wbudowywanie i zagęszczanie mieszanki kruszywa

Ustalenia dotyczące rozkładania i zagęszczania mieszanki podano w ST D-04.04.00 „Podbudowa z kruszyw. Wymagania ogólne” pkt 5.4.

5.5. Odcinek próbny

O ile przewidziano to w SST, Wykonawca powinien wykonać odcinki próbne, zgodnie z zasadami określonymi w SST D-04.04.00 „Podbudowa z kruszyw. Wymagania ogólne” pkt 5.5.

5.6. Utrzymanie podbudowy

Utrzymanie podbudowy powinno odpowiadać wymaganiom określonym w SST D-04.04.00 „Podbudowa z kruszyw. Wymagania ogólne” pkt 5.6.

6. KONTROLA JAKOŚCI ROBÓT

6.1. OGÓLNE ZASADY KONTROLI JAKOŚCI ROBÓT

Ogólne zasady kontroli jakości robót podano w SST D-04.04.00 „Podbudowa z kruszyw. Wymagania ogólne” pkt 6.

6.2. Badania przed przystąpieniem do robót

Przed przystąpieniem do robót Wykonawca powinien wykonać badania kruszyw, zgodnie z ustaleniami SST D-04.04.00 „Podbudowa z kruszyw. Wymagania ogólne” pkt 6.2.

6.3. Badania w czasie robót

Częstotliwość oraz zakres badań i pomiarów kontrolnych w czasie robót podano w SST D-04.04.00 „Podbudowa z kruszyw. Wymagania ogólne” pkt 6.3.

6.4. Wymagania dotyczące cech geometrycznych podbudowy

Częstotliwość oraz zakres pomiarów podano w SST D-04.04.00 „Podbudowa z kruszyw. Wymagania ogólne” pkt 6.4.

6.5. Zasady postępowania z wadliwie wykonanymi odcinkami podbudowy

Zasady postępowania z wadliwie wykonanymi odcinkami podbudowy podano w SST D-04.04.00 „Podbudowa z kruszyw. Wymagania ogólne” pkt 6.5.

7. OBMIAR ROBÓT

1. 7.1. OGÓLNE ZASADY OBMIARU ROBÓT

Ogólne zasady obmiaru robót podano w SST D-04.04.00 „Podbudowa z kruszyw. Wymagania ogólne” pkt 7.

7.2. Jednostka obmiarowa

Jednostką obmiarową jest m² (metr kwadratowy) wykonanej i odebranej podbudowy z kruszywa łamanego stabilizowanego mechanicznie.

8. ODBIÓR ROBÓT

Ogólne zasady odbioru robót podano w SST D-04.04.00 „Podbudowa z kruszyw. Wymagania ogólne” pkt. 8.

9. PODSTAWA PŁATNOŚCI

9.1. OGÓLNE USTALENIA DOTYCZĄCE PODSTAWY PŁATNOŚCI

Ogólne ustalenia dotyczące podstawy płatności podano w SST D-04.04.00 „Podbudowa z kruszyw. Wymagania ogólne” pkt. 9.

Specyfikacje Techniczne Wykonania i Odbioru Robót Budowlanych

9.2. Cena jednostki obmiarowej

Cena wykonania 1 m² podbudowy obejmuje:

- prace pomiarowe i roboty przygotowawcze,
- zakup materiału,
- oznakowanie robót,
- sprawdzenie i ewentualną naprawę podłoża,
- opracowanie składu mieszanki,
- przygotowanie mieszanki z kruszywa, zgodnie z receptą,
- dostarczenie mieszanki na miejsce wbudowania,
- rozłożenie mieszanki,
- zagęszczenie rozłożonej mieszanki,
- przeprowadzenie pomiarów i badań laboratoryjnych określonych w specyfikacji technicznej,
- utrzymanie podbudowy w czasie robót.
-

10. PRZEPISY ZWIĄZANE

Normy i przepisy związane podano w SST D-04.04.00 „Podbudowa z kruszyw. Wymagania ogólne” pkt. 10.

D-04.03.01 OCZYSZCZENIE I SKROPIENIE WARSTW KONSTRUKCYJNYCH

1. WSTĘP

1.1. Przedmiot STWiORB

Przedmiotem niniejszej szczegółowej specyfikacji technicznej (STWiORB) są wymagania ogólne dotyczące wykonania i odbioru robót związanych z zadaniem pn.: „Przebudowa mostu JN131001097 w m. Piastowo w ciągu drogi powiatowej nr 3735W Piaski - Gozdowo wraz z drogami dojazdowymi”.

1.2. Zakres stosowania STWiORB

Niniejsza szczegółowa specyfikacja techniczna (STWiORB) jest stosowana jako dokument przetargowy i kontraktowy przy zleceniu i realizacji robót związanych z ww. inwestycją zgodnie z dokumentacją projektową.

1.3. Zakres robót objętych STWiORB

Ustalenia zawarte w niniejszej specyfikacji dotyczą zasad prowadzenia robót związanych z oczyszczeniem i skropieniem warstw konstrukcyjnych przed ułożeniem następnej warstwy nawierzchni.

Oczyszczeniu podlegają wszystkie warstwy łącznie z oczyszczeniem powierzchni jezdni po frezowaniu.

Skrapianiu podlegają wszystkie warstwy konstrukcyjne nawierzchni: warstwy bitumiczne

W przypadku warstw układanych warstwami skropieniu podlega każda warstwa.

Skropienie warstw konstrukcyjnych należy wykonać w następujący sposób:

- warstwa podbudowy - 1 raz,
- warstwa wiążąca - 1 raz.

1.4. Określenia podstawowe

Określenia podstawowe są zgodne z obowiązującymi, odpowiednimi polskimi normami i z definicjami podanymi w STWiORB D-M-00.00.00 „Wymagania ogólne” pkt 1.4.

1.5. Ogólne wymagania dotyczące robót

Ogólne wymagania dotyczące robót podano w STWiORB D-M-00.00.00 „Wymagania ogólne” pkt 1.5.

2. MATERIAŁY

2.1. Ogólne wymagania dotyczące materiałów

Ogólne wymagania dotyczące materiałów, ich pozyskiwania i składowania, podano w STWiORB D-M-00.00.00 „Wymagania ogólne” pkt 2.

2.2. Rodzaje materiałów do wykonania skropienia

Materiałami stosowanymi przy skropieniu warstw konstrukcyjnych nawierzchni są:

a) do skropienia podbudowy nieasfaltowej:

– kationowe emulsje średniorozpadowe wg WT.EmA-1994 [5],

b) do skropienia podbudów asfaltowych i warstw z mieszanek mineralno-asfaltowych:

– kationowe emulsje szybkorozpadowe wg WT.EmA-1994 [5],

2.3. Wymagania dla materiałów

Wymagania dla kationowej emulsji asfaltowej podano w EmA-94 [5].

2.4. Zużycie lepiszczy do skropienia

Orientacyjne zużycie lepiszczy do skropienia warstw konstrukcyjnych nawierzchni podano w tablicy 1.

Tablica 1. Orientacyjne zużycie lepiszczy do skropienia warstw konstrukcyjnych nawierzchni

Lp.	Rodzaj lepiszcza	Zużycie (kg/m ²)
1	Emulsja asfaltowa kationowa dla poszczególnych warstw: - wiążącą z BA - podbudowę z BA - podbudowę z kruszywa łamanego - podbudowę z MCE	ok. 0,50 ok. 0,65 ok. 0,80 ok. 0,65

Dokładne zużycie lepiszczy powinno być ustalone w zależności od rodzaju warstwy i stanu jej powierzchni i zaakceptowane przez Inżyniera.

2.5. Składowanie lepiszczy

Warunki przechowywania nie mogą powodować utraty cech lepiszcza i obniżenia jego jakości.

Lepiszczce należy przechowywać w zbiornikach stalowych wyposażonych w urządzenia grzewcze i zabezpieczonych przed dostępem wody i zanieczyszczeniem. Dopuszcza się magazynowanie lepiszczy w zbiornikach murowanych, betonowych lub żelbetowych przy spełnieniu tych samych warunków, jakie podano dla zbiorników stalowych.

Emulsję można magazynować w opakowaniach transportowych lub stacjonarnych zbiornikach pionowych z nalewaniem od dna.

Nie należy stosować zbiornika walcowego leżącego, ze względu na tworzenie się na dużej powierzchni cieczy „kozucha” asfaltowego zatykającego później przewody.

Przy przechowywaniu emulsji asfaltowej należy przestrzegać zasad ustalonych przez producenta.

3. SPRZĘT

3.1. Ogólne wymagania dotyczące sprzętu

Ogólne wymagania dotyczące sprzętu podano w SST D-M-00.00.00 „Wymagania ogólne” pkt 3.

3.2. Sprzęt do oczyszczania warstw nawierzchni

Wykonawca przystępujący do oczyszczania warstw nawierzchni, powinien wykazać się możliwością korzystania z następującego sprzętu:

– szczotek mechanicznych,

zaleca się użycie urządzeń dwuszcotkowych. Pierwsza ze szczotek powinna być wykonana z twardych elementów czyszczących i służyć do zdrapywania oraz usuwania zanieczyszczeń przylegających do czyszczonej warstwy. Druga szczotka powinna posiadać miękkie elementy czyszczące i służyć do zmiatania. Zaleca się używanie szczotek wyposażonych w urządzenia odpylające,

– sprzęzarek,

– zbiorników z wodą,

– szczotek ręcznych.

3.3. Sprzęt do skrapiania warstw nawierzchni

Do skrapiania warstw nawierzchni należy używać skrapiarkę lepiszcza. Skrapiarka powinna być wyposażona w urządzenia pomiarowo-kontrolne pozwalające na sprawdzanie i regulowanie następujących parametrów:

– temperatury rozkładanego lepiszcza,

– ciśnienia lepiszcza w kolektorze,

– obrotów pompy dozującej lepiszcze,

– prędkości poruszania się skrapiarki,

– wysokości i długości kolektora do rozkładania lepiszcza,

– dozatora lepiszcza.

Zbiornik na lepiszcze skrapiarki powinien być izolowany termicznie tak, aby było możliwe zachowanie stałej temperatury lepiszcza.

Wykonawca powinien posiadać aktualne świadectwo cechowania skrapiarki.

Skrapiarka powinna zapewnić rozkładanie lepiszcza z tolerancją $\pm 10\%$ od ilości założonej.

4. TRANSPORT

4.1. Ogólne wymagania dotyczące transportu

Ogólne wymagania dotyczące transportu podano w SST D-M-00.00.00 „Wymagania ogólne” pkt 4.

4.2. Transport lepiszczy

Emulsja może być transportowana w cysternach, autocysternach, skrapiarkach, beczkach i innych opakowaniach pod warunkiem, że nie będą korodowały pod wpływem emulsji i nie będą powodowały jej rozpadu. Cysterny przeznaczone do przewozu emulsji powinny być przedzielone przegrodami, dzielącymi je na komory o pojemności nie większej niż 1 m³, a każda przegroda powinna mieć wykroje w dnie umożliwiające przepływ emulsji. Cysterny, pojemniki i zbiorniki przeznaczone do transportu lub składowania emulsji powinny być czyste i nie powinny zawierać resztek innych lepiszczy.

5. WYKONANIE ROBÓT

5.1. Ogólne zasady wykonania robót

Ogólne zasady wykonania robót podano w SST D-M-00.00.00 „Wymagania ogólne” pkt 5.

5.2. Oczyszczenie warstw nawierzchni

Oczyszczenie warstw nawierzchni polega na usunięciu luźnego materiału, brudu, błota i kurzu przy użyciu szczotek mechanicznych, a w razie potrzeby wody pod ciśnieniem. W miejscach trudno dostępnych należy używać szczotek ręcznych. W razie potrzeby, na terenach niezabudowanych, bezpośrednio przed skropieniem warstwa powinna być oczyszczona z kurzu przy użyciu **sprężonego powietrza**.

5.3. Skropienie warstw nawierzchni

Warstwa przed skropieniem powinna być oczyszczona.

Jeżeli do czyszczenia warstwy była używana woda, to skropienie lepiszczem może nastąpić dopiero po wyschnięciu warstwy, z wyjątkiem zastosowania emulsji, przy których nawierzchnia może być wilgotna.

Należy skropić również boczne powierzchnie podbudowy.

Skropienie warstwy może rozpocząć się po akceptacji przez Inżyniera jej oczyszczenia.

Warstwa nawierzchni powinna być skrapiana lepiszczem przy użyciu skrapiarek, a w miejscach trudno dostępnych ręcznie (za pomocą węża z dyszą rozpryskową).

Temperatury lepiszczy powinny mieścić się w przedziałach podanych w tablicy 2.

Tablica 2. Temperatury lepiszczy przy skrapianiu

Lp.	Rodzaj lepiszcza	Temperatury (°C)
1	Emulsja asfaltowa kationowa	od 20 do 40 ^{*)}

*) W razie potrzeby emulsję należy ogrzać do temperatury zapewniającej wymaganą lepkość.

Jeżeli do skropienia została użyta emulsja asfaltowa, to skropiona warstwa powinna być pozostawiona bez jakiegokolwiek ruchu na czas niezbędny dla umożliwienia penetracji lepiszcza w warstwę i odparowania wody z emulsji. W zależności od rodzaju użytej emulsji czas ten wynosi od 1 godz. do 24 godzin.

Skropienie powinno być wykonane z wyprzedzeniem w czasie przewidzianym na odparowanie wody lub odparowanie upłynniacza - orientacyjny czas wyprzedzenia wynosi co najmniej:

- 8h przy ilości powyżej 1,0 kg/m² emulsji,
- 2h przy ilości od 0,5 do 1,0 kg/ m² emulsji,
- 0,5h przy ilości od 0,2 do 0,5 kg/ m² emulsji,

Przed ułożeniem warstwy z mieszanki mineralno-bitumicznej Wykonawca powinien zabezpieczyć skropioną warstwę nawierzchni przed uszkodzeniem dopuszczając tylko niezbędny ruch budowlany.

6. KONTROLA JAKOŚCI ROBÓT

6.1. Ogólne zasady kontroli jakości robót

Ogólne zasady kontroli jakości robót podano w SST D-M-00.00.00 „Wymagania ogólne” pkt 6.

6.2. Badania przed przystąpieniem do robót

Przed przystąpieniem do robót Wykonawca powinien przeprowadzić próbne skropienie warstwy w celu określenia optymalnych parametrów pracy skrapiarce i określenia wymaganej ilości lepiszcza w zależności od rodzaju i stanu warstwy przewidzianej do skropienia.

6.3. Badania w czasie robót

6.3.1. Badania lepiszczy

Ocena lepiszczy powinna być oparta na atestach producenta z tym, że Wykonawca powinien kontrolować dla każdej dostawy właściwości lepiszczy podane w tablicy 3.

Tablica 3. Właściwości lepiszczy kontrolowane w czasie robót

Lp.	Rodzaj lepiszcza	Kontrolowane właściwości	Badanie według normy
1	Emulsja asfaltowa kationowa	lepkość	EmA-94 [5]

6.3.2. Sprawdzenie jednorodności skropienia i zużycia lepiszcza

Należy przeprowadzić kontrolę ilości rozkładanego lepiszcza według metody podanej w opracowaniu „Powierzchniowe utrwalenia. Oznaczanie ilości rozkładanego lepiszcza i kruszywa” [4].

7. OBMIAR ROBÓT

7.1. Ogólne zasady obmiaru robót

Ogólne zasady obmiaru robót podano w SST D-M-00.00.00 „Wymagania ogólne” pkt 7.

7.2. Jednostka obmiarowa

Jednostką obmiarową jest:

- m² (metr kwadratowy) oczyszczonej powierzchni,
- m² (metr kwadratowy) powierzchni skropionej.

8. ODBIÓR ROBÓT

Ogólne zasady odbioru robót podano w SST D-M-00.00.00 „Wymagania ogólne” pkt. 8.

Roboty uznaje się za wykonane zgodnie z dokumentacją projektową, SST i wymaganiami Inżyniera, jeżeli wszystkie pomiary i badania z zachowaniem tolerancji wg pkt. 6 dały wyniki pozytywne.

9. PODSTAWA PŁATNOŚCI

9.1. Ogólne ustalenia dotyczące podstawy płatności

Ogólne ustalenia dotyczące podstawy płatności podano w OST D-M-00.00.00 „Wymagania ogólne” pkt. 9.

9.2. Cena jednostki obmiarowej

Cena 1 m² oczyszczenia warstw konstrukcyjnych obejmuje:

- mechaniczne oczyszczenie każdej niżej położonej warstwy konstrukcyjnej nawierzchni z ewentualnym polewaniem wodą lub użyciem sprężonego powietrza,
- ręczne odspojenie stwardniałych zanieczyszczeń.

Cena 1 m² skropienia warstw konstrukcyjnych obejmuje:

- dostarczenie lepiszcza i napełnienie nim skrapiarek,
- podgrzanie lepiszcza do wymaganej temperatury,
- skropienie powierzchni warstwy lepiszczem,
- przeprowadzenie pomiarów i badań laboratoryjnych wymaganych w specyfikacji technicznej.

10. PRZEPISY ZWIĄZANE

10.1. Normy

1. PN-C-04134 Przetwory naftowe. Pomiar penetracji asfaltów
2. PN-C-96173 Przetwory naftowe. Asfalty upłynnione AUN do nawierzchni drogowych

10.2. Inne dokumenty

3. „Powierzchniowe utrwalenia. Oznaczanie ilości rozkładanego lepiszcza i kruszywa”. Zalecone przez GDDP do stosowania pismem GDDP-5.3a-551/5/92 z dnia 1992-02-03.
4. Warunki Techniczne. Drogowe kationowe emulsje asfaltowe EmA-94. IBDiM - 1994 r.
5. WT-3 Emulsje asfaltowe 2009. Kationowe emulsje asfaltowe na drogach publicznych. Warszawa 2009.

1. WSTĘP

1.1. Przedmiot SST

Przedmiotem niniejszej szczegółowej specyfikacji technicznej (SST) są wymagania dotyczące wykonania i odbioru robót związanych z wykonaniem warstwy wiążącej z betonu asfaltowego dla zamierzenia związanego z zadaniem pn.: „Przebudowa mostu JN131001097 w m. Piastowo w ciągu drogi powiatowej nr 3735W Piaski - Gozdowo wraz z drogami dojazdowymi”.

1.2. Zakres stosowania SST

Szczegółowa specyfikacja techniczna (SST) jest stosowana jako dokument przetargowy i kontraktowy przy zleceniu i realizacji robót wymienionych w pkt. 1.1.

1.3. Zakres robót objętych SST

Ustalenia zawarte w niniejszej specyfikacji dotyczą zasad prowadzenia robót związanych z wykonaniem i odbiorem warstwy wiążącej z betonu asfaltowego wg PN-EN 13108-1 [50] i WT-2 Mieszanki mineralno-asfaltowe 2014 [71] z mieszanki mineralno-asfaltowej dostarczonej od producenta. W przypadku produkcji mieszanki mineralno-asfaltowej przez Wykonawcę dla potrzeb budowy, Wykonawca zobowiązany jest prowadzić zakładową kontrolę produkcji (ZKP) zgodnie z PN-EN 13108-21 [54].

Warstwę wiążącą i wyrównawczą z betonu asfaltowego można wykonywać dla dróg kategorii ruchu od KR1 do KR7 (określenie kategorii ruchu podano w punkcie 1.4.8). Stosowane mieszanki betonu asfaltowego o wymiarze D (patrz pkt 1.4.5.) podano w tablicy 1.

Tablica 1. Stosowane mieszanki

Kategoria ruchu	Mieszanki o wymiarze D ¹⁾ , mm
KR 3	AC16W

¹⁾ Podział ze względu na wymiar największego kruszywa w mieszance.

Uwaga: niniejsza OST nie obejmuje wykonania warstw nawierzchni z betonu asfaltowego o wysokim module sztywności.

1.4. Określenia podstawowe

1.4.1. Nawierzchnia – konstrukcja składająca się z jednej lub kilku warstw służących do przejmowania i rozkładania obciążeń od ruchu pojazdów na podłoże.

1.4.2. Warstwa wiążąca – warstwa nawierzchni między warstwą ścierną a podbudową.

1.4.3. Warstwa wyrównawcza – warstwa o zmiennej grubości, ułożona na istniejącej warstwie w celu uzyskania odpowiedniego profilu potrzebnego do ułożenia kolejnej warstwy.

1.4.4. Mieszanka mineralno-asfaltowa – mieszanka kruszyw i lepiszcza asfaltowego.

1.4.5. Wymiar mieszanki mineralno-asfaltowej – określenie mieszanki mineralno-asfaltowej, ze względu na największy wymiar kruszywa D, np. wymiar 11, 16, 22.

1.4.6. Beton asfaltowy – mieszanka mineralno-asfaltowa, w której kruszywo o uziarnieniu ciągłym lub nieciągłym tworzy strukturę wzajemnie klinującą się.

1.4.7. Uziarnienie – skład ziarnowy kruszywa, wyrażony w procentach masy ziaren przechodzących przez określony zestaw sit.

1.4.8. Kategoria ruchu – obciążenie drogi ruchem samochodowym, wyrażone w osiach obliczeniowych (100 kN) wg „Katalogu typowych konstrukcji nawierzchni podatnych i półsztywnych” GDDKiA [73].

1.4.9. Wymiar kruszywa – wielkość ziaren kruszywa, określona przez dolny (d) i górny (D) wymiar sita.

1.4.10. Kruszywo grube – kruszywo z ziaren o wymiarze: $D \leq 45$ mm oraz $d > 2$ mm.

1.4.11. Kruszywo drobne – kruszywo z ziaren o wymiarze: $D \leq 2$ mm, którego większa część pozostaje na sicie 0,063 mm.

1.4.12. Pył – kruszywo z ziaren przechodzących przez sito 0,063 mm.

1.4.13. Wypełniacz – kruszywo, którego większa część przechodzi przez sito 0,063 mm. (Wypełniacz mieszany – kruszywo, które składa się z wypełniacza pochodzenia mineralnego i wodorotlenku wapnia. Wypełniacz dodany – wypełniacz pochodzenia mineralnego, wyprodukowany oddzielnie).

1.4.14. Granulat asfaltowy – jest to przetworzony destrukc asfaltowy o udokumentowanej jakości jako materiał składowy w produkcji mieszanek mineralno-asfaltowych w technologii na gorąco.

1.4.15. Destrukt asfaltowy – jest to mieszanka mineralno-asfaltowa, która jest uzyskiwana w wyniku frezowania warstw asfaltowych, rozkruszenia płyt wyciętych z nawierzchni asfaltowej, brył uzyskiwanych z płyt oraz z mieszanki mineralno-asfaltowej odrzuconej lub będącej nadwyżką produkcji.

1.4.16. Kationowa emulsja asfaltowa – emulsja, w której emulgator nadaje dodatnie ładunki cząstkom zdyspergowanego asfaltu.

1.4.17. Pozostałe określenia podstawowe są zgodne z obowiązującymi, odpowiednimi polskimi normami i z definicjami podanymi w OST D-M-00.00.00 „Wymagania ogólne” pkt 1.4.

1.4.18. Symbole i skróty dodatkowe

- AC_W - beton asfaltowy do warstwy wiążącej i wyrównawczej,
- PMB - polimeroasfalt (ang. polymer modified bitumen),
- MG - asfalt wielorodzajowy (ang. multigrade),
- D - górny wymiar sita (przy określaniu wielkości ziaren kruszywa),
- d - dolny wymiar sita (przy określaniu wielkości ziaren kruszywa),
- C - kationowa emulsja asfaltowa,
- NPD - właściwość użytkowa nie określana (ang. No Performance Determined; producent może jej nie określać),
- TBR - do zadeklarowania (ang. To Be Reported; producent może dostarczyć odpowiednie informacje, jednak nie jest do tego zobowiązany),
- MOP - miejsce obsługi podróźnych,
- ZKP - zakładowa kontrola produkcji.

1.5. Ogólne wymagania dotyczące robót

Ogólne wymagania dotyczące robót podano w OST D-M-00.00.00 „Wymagania ogólne” [1] pkt 1.5.

2. MATERIAŁY

2.1. Ogólne wymagania dotyczące materiałów

Ogólne wymagania dotyczące materiałów, ich pozyskiwania i składowania, podano w OST D-M-00.00.00 „Wymagania ogólne” [1] pkt 2.

2.2. Materiały stosowane do betonu asfaltowego do warstwy wyrównawczej i wiążącej

Rodzaje stosowanych materiałów do betonu asfaltowego do warstwy wyrównawczej i wiążącej w zależności od kategorii ruchu podano w tablicy 2.

Tablica 2. Materiały do warstwy wiążącej i wyrównawczej z betonu asfaltowego

Materiał	Kategoria ruchu					
	KR1 ÷ KR2		KR3 ÷ KR4		KR5 ÷ KR7	
Mieszanka mineralno-asfaltowa o wymiarze D, [mm]	11 ^{a)}	16	16	22	16	22
Granulat asfaltowy o wymiarze U, [mm]	16 ^{a)}	22,4	22,4	31,5	22,4	31,5
Lepiszczce asfaltowe	50/70 MG 50/70-54/64		35/50		35/50 PMB 25/55-60 PMB 25/55-80	

		MG 35/50-57/69
Kruszywa mineralne	Tabele 7, 8, 9,10 wg WT-1 2014 [70]	
a)Dopuszcza się AC11 do warstwy wyrównawczej dróg KR1 do KR4 przy spełnieniu wymagań tablicy 17		

2.3. Lepiszczą asfaltowe

Należy stosować asfalty drogowe wg PN-EN 12591 [22], polimeroasfalty wg PN-EN 14023:2011/Ap1:2014-04 [65a] lub asfalty wielorodzajowe wg PN-EN 13924-2:2014-04/Ap1:2014-07 [64a].

Oprócz lepiszczy wymienionych w tablicy 2 można stosować inne lepiszcza nienormowe według aprobat technicznych.

Asfalty drogowe powinny spełniać wymagania podane w tablicy 3.

Polimeroasfalty powinny spełniać wymagania podane w tablicy 4.

Asfalty wielorodzajowe powinny spełniać wymagania podane w tablicy 5.

Tablica 3. Wymagania wobec asfaltów drogowych wg PN-EN 12591 [22]

Lp.	Właściwości	Metoda badania	Rodzaj asfaltu		
			35/50	50/70	
WŁAŚCIWOŚCI OBLIGATORYJNE					
1	Penetracja w 25°C	0,1 mm	PN-EN 1426 [19]	35÷50	50÷70
2	Temperatura mięknięcia	°C	PN-EN 1427 [20]	50÷58	46÷54
3	Temperatura zapłonu, nie mniej niż	°C	PN-EN 22592 [68]	240	230
4	Zawartość składników rozpuszczalnych, nie mniej niż	% m/m	PN-EN 12592 [23]	99	99
5	Zmiana masy po starzeniu (ubytek lub przyrost), nie więcej niż	% m/m	PN-EN 12607-1 [28]	0,5	0,5
6	Pozostała penetracja po starzeniu, nie mniej niż	%	PN-EN 1426 [19]	53	50
7	Temperatura mięknięcia po starzeniu, nie mniej niż	°C	PN-EN 1427 [20]	52	48
8	Wzrost temp. mięknięcia po starzeniu, nie więcej niż	°C	PN-EN 1427 [20]	8	9
WŁAŚCIWOŚCI SPECJALNE KRAJOWE					
9	Temperatura łamliwości Fraassa, nie więcej niż	°C	PN-EN 12593 [24]	-5	-8
10	Indeks penetracji	-	PN-EN 12591[22]	Brak wymagań	Brak wymagań
11	Lepkość dynamiczna w 60°C	Pa s	PN-EN 12596[26]	Brak wymagań	Brak wymagań
12	Lepkość kinematyczna w 135°C	mm ² /s	PN-EN 12595[25]	Brak wymagań	Brak wymagań

Tablica 4. Wymagania wobec asfaltów modyfikowanych polimerami (polimeroasfaltów) wg PN-EN 14023/Ap1 [65a]

Wymaganie podstawowe	Właściwość	Metoda badania	Jednostka	Gatunki asfaltów modyfikowanych polimerami (PMB)			
				25/55 – 60		25/55 – 80	
				wymaganie	klasa	wymaganie	klasa
Konsystencja w pośrednich temperaturach eksploatacyjnych	Penetracja w 25°C	PN-EN 1426 [19]	0,1 mm	25-55	3	25-55	3
Konsystencja w wysokich temperaturach eksploatacyjnych	Temperatura mięknięcia	PN-EN 1427 [20]	°C	≥ 60	6	≥ 80	2
Kohezja	Siła rozciągania (mała prędkość rozciągania)	PN-EN 13589 [61] PN-EN 13703 [62]	J/cm ²	≥ 2 w 10°C	6	TBR ^b (w 15°C)	-
	Rozciąganie bezpośrednie w 5°C (rozciąganie 100 mm/min)	PN-EN 13587 [59] PN-EN 13703 [62]	J/cm ²	NPD ^a	0	-	-
	Wahadło Vialit (metoda uderzenia)	PN-EN 13588 [60]	J/cm ²	NPD ^a	0	-	-
Stołość konsystencji (Odporność na starzenie wg PN-EN 12607-1 lub -3 [28] [29])	Zmiana masy	PN-EN 12607-1 [28]	%	≤ 0,5	3	≤ 0,5	3
	Pozostała penetracja	PN-EN 1426 [19]	%	≥ 60	7	≥ 60	7
	Wzrost temperatury mięknięcia	PN-EN 1427 [20]	°C	≤ 8	2	≤ 8	2
Inne właściwości	Temperatura zapłonu	PN-EN ISO 2592 [69]	°C	≥ 235	3	≥ 235	3
Wymagania dodatkowe	Temperatura łamliwości	PN-EN 12593 [24]	°C	≤ -10	5	≤ -15	7
	Nawrót sprężysty w 25°C	PN-EN 13398 [57]	%	≥ 60	4	≥ 80	2
	Nawrót sprężysty w 10°C			NPD ^a	0	TBR ^b	1
	Zakres plastyczności	PN-EN 14023 [65] Punkt 5.1.9	°C	NPD ^a	0	NPD ^a	0
	Stabilność magazynowania. Różnica temperatur mięknięcia	PN-EN 13399 [58] PN-EN 1427 [20]	°C	≤ 5	2	≤ 5	2

Specyfikacje Techniczne Wykonania i Odbioru Robót Budowlanych

	Stabilność magazynowania. Różnica penetracji	PN-EN 13399 [58] PN-EN 1426 [19]	0,1 mm	NPD ^a	0	NPD ^a	0
	Spadek temperatury mięknięcia po starzeniu wg PN-EN 12607-1 lub -3 [28] [29]	PN-EN 12607-1 [28] PN-EN 1427 [20]	°C	TBR ^b	1	TBR ^b	1
	Nawrót sprężysty w 25°C po starzeniu wg PN-EN 12607-1 lub -3 [28] [29]	PN-EN 12607-1 [28] PN-EN 13398 [57]	%	≥ 50	4	≥ 50	4
	Nawrót sprężysty w 10°C po starzeniu wg PN-EN 12607-1 lub -3 [28] [29]			NPD ^a	0	NPD ^a	0
^a NPD – No Performance Determined (właściwość użytkowa nie określana) ^b TBR – To Be Reported (do zadeklarowania)							

Tablica 5. Wymagania wobec asfaltów wielorodzajowych wg PN-EN 13924-2:2014-04/Ap1:2014-07 [64a]

Lp.	Właściwości		Metoda badania	asfalt MG 50/70-54/64		asfalt MG 35/50-57/69	
				Wyma- ganie	klasa	Wyma- ganie	klasa
1	Penetracja w 25°C	0,1 mm	PN-EN 1426 [19]	50÷70	4	35÷50	3
2	Temperatura mięknienia	°C	PN-EN 1427 [20]	54÷64	2	57÷69	1
3	Indeks penetracji	-	PN-EN 13924-2 [64]	+0,3 do +2,0	3	+0,3 do +2,0	3
4	Temperatura zapłonu	°C	PN-EN ISO 2592 [69]	≥250	4	≥250	4
5	Rozpuszczal- ność	%	PN-EN 12592 [23]	≥99,0	2	≥99,0	2
6	Temperatura łamliwości Fraassa	°C	PN-EN 12593 [24]	≤-17	5	≤-15	4
7	Lepkość dynamiczna w 60°C	Pa s	PN-EN 12596 [26]	≥900	4	≥1500	5
8	Lepkość kinematyczna w 135°C	mm ² /s	PN-EN 12595 [25]	Brak wyma- gań	0	brak wyma- gań	0
Właściwości po starzeniu							
9	Pozostała penetracja po starzeniu	%	PN-EN 1426 [19]	≥50	2	≥60	3
10	Wzrost temp. mięknienia po starzeniu	°C	PN-EN 1427 [20]	≤10	3	≤10	3
11	Zmiana masy po starzeniu	%	PN-EN 12607-1 [28]	<0,5	1	<0,5	1

Składowanie asfaltu drogowego powinno odbywać się w zbiornikach, wykluczających zanieczyszczenie asfaltu i wyposażonych w system grzewczy pośredni (bez kontaktu asfaltu z przewodami grzewczymi). Zbiornik roboczy otaczarki powinien być izolowany termicznie, posiadać automatyczny system grzewczy z tolerancją $\pm 5^{\circ}\text{C}$ oraz układ cyrkulacji asfaltu.

Polimeroasfalt powinien być magazynowany w zbiorniku wyposażonym w system grzewczy pośredni z termostatem kontrolującym temperaturę z dokładnością $\pm 5^{\circ}\text{C}$. Zaleca się wyposażenie zbiornika w mieszadło. Zaleca się bezpośrednie zużycie polimeroasfaltu po dostarczeniu. Należy unikać wielokrotnego rozgrzewania i chłodzenia polimeroasfaltu w okresie jego stosowania oraz unikać niekontrolowanego mieszania polimeroasfaltów różnego rodzaju i klasy oraz z asfaltem zwykłym.

Temperatura lepiszcza asfaltowego w zbiorniku magazynowym (roboczym) nie powinna przekraczać w okresie krótkotrwałym, nie dłuższym niż 5 dni, poniższych wartości:

- asfaltu drogowego 35/50: 190°C,
- asfaltu drogowego 50/70: 180°C,
- polimeroasfaltu: wg wskazań producenta,
- asfaltu drogowego wielorodzajowego: wg wskazań producenta.

W celu ograniczenia ilości emisji gazów cieplarnianych oraz obniżenia temperatury mieszania składników i poprawienia urabialności mieszanki mineralno-asfaltowej dopuszcza się zastosowanie asfaltu spienionego.

2.4. Kruszywo

Do warstwy wiążącej i wyrównawczej z betonu asfaltowego należy stosować kruszywo według PN-EN 13043 [49] i WT-1 Kruszywa 2014 [70], obejmujące kruszywo grube, kruszywo drobne i wypełniacz. W mieszance mineralno-asfaltowej jako kruszywo drobne należy stosować mieszankę kruszywa łamanego i niełamanego (dla KR1÷KR2 dopuszcza się stosowanie w mieszance mineralnej do 100% kruszywa drobnego niełamanego) lub kruszywo łamane.

Jeżeli stosowana jest mieszanka kruszywa drobnego niełamanego i łamanego, to należy przyjąć proporcje kruszywa łamanego do niełamanego co najmniej 50/50.

Wymagania dla kruszyw według WT-1 Kruszywa 2014 [70] są podane w tablicach poniżej.

a) Kruszywo grube do warstwy wiążącej i wyrównawczej z betonu asfaltowego powinno spełniać wymagania podane w tablicy 6.

Tablica 6. Wymagane właściwości kruszywa grubego do warstwy wiążącej i wyrównawczej z betonu asfaltowego

	Właściwości kruszywa	KR1÷KR2	KR3÷KR4	KR5÷KR7
1	Uziarnienie według PN-EN 933-1[5]; kategoria nie niższa niż:	$G_{C85/20}$	$G_{C90/20}$	$G_{C90/20}$
2	Tolerancja uziarnienia; odchylenia nie większe niż według kategorii:	$G_{25/15}$ $G_{20/15}$ $G_{20/17,5}$	$G_{25/15}$ $G_{20/15}$ $G_{20/17,5}$	$G_{25/15}$ $G_{20/15}$ $G_{20/17,5}$
3	Zawartość pyłu według PN-EN 933-1 [5]; kategoria nie wyższa niż:	f_2	f_2	f_2
4	Kształt kruszywa według PN-EN 933-3 [6] lub według PN-EN 933-4 [7]; kategoria nie wyższa niż:	FI_{35} lub SI_{35}	FI_{25} lub SI_{25}	FI_{25} lub SI_{25}
5	Procentowa zawartość ziaren o powierzchni przekruszonej i łamanej w kruszywie grubym według PN-EN 933-5 [8]; kategoria nie niższa niż:	$C_{deklarowana}$	$C_{50/10}$	$C_{50/10}$
6	Odporność kruszywa na rozdrabnianie według normy PN-EN 1097-2[12], badana na kruszywie o wymiarze 10/14, rozdział 5, kategoria nie wyższa niż:	LA_{40}	LA_{30}	LA_{30}
7	Gęstość ziaren według PN-EN 1097-6 [15], rozdział 7, 8 lub 9:	deklarowana przez producenta	deklarowana przez producenta	deklarowana przez producenta
8	Nasiąkliwość według PN-EN 1097-6 [15], rozdział 7, 8 lub 9:	deklarowana przez producenta	deklarowana przez producenta	deklarowana przez producenta
9	Mrozoodporność według PN-EN 1367-1 [17], badana na kruszywie 8/11, 11/16 lub 8/16; kategoria nie wyższa niż:	F_2	F_2	F_2
10	„Zgorzel słoneczna” bazaltu według PN-EN 1367-3 [18]; wymagana kategoria:	SB_{LA}	SB_{LA}	SB_{LA}
11	Skład chemiczny – uproszczony opis petrograficzny według PN-EN 932-3 [4]	deklarowany przez producenta	deklarowany przez producenta	deklarowany przez producenta
12	Grube zanieczyszczenia lekkie według PN-EN 1744-1 [21], p. 14.2; kategoria nie wyższa niż:	$m_{LPC} 0,1$	$m_{LPC} 0,1$	$m_{LPC} 0,1$
13	Rozpad krzemianowy żużla wielkopieczowego chłodzonego powietrzem według PN-EN 1744-1 [21], p. 19.1:	wymagana odporność	wymagana odporność	wymagana odporność
14	Rozpad żelazowy żużla wielkopieczowego chłodzonego powietrzem według PN-EN 1744-1[21], p. 19.2:	wymagana odporność	wymagana odporność	wymagana odporność

Specyfikacje Techniczne Wykonania i Odbioru Robót Budowlanych

15	Stalność objętości kruszywa z żużla stalowniczego według PN-EN 1744-1 [21], p. 19.3; kategoria nie wyższa niż:	$V_{3,5}$	$V_{3,5}$	$V_{3,5}$
----	--	-----------	-----------	-----------

b) kruszywo niełamane drobne lub o ciągłym uziarnieniu do $D \leq 8$ do warstwy wiążącej i wyrównawczej z betonu asfaltowego powinno spełniać wymagania podane w tablicy 7.

Tablica 7. Wymagane właściwości kruszywa niełamanego drobnego lub o ciągłym uziarnieniu do $D \leq 8$ do warstwy wiążącej i wyrównawczej z betonu asfaltowego

Lp.	Właściwości kruszywa	Wymagania w zależności od kategorii ruchu		
		KR1 ÷ KR2	KR3 ÷ KR4	KR5 ÷ KR7
1	Uziarnienie według PN-EN 933-1 [5], wymagana kategoria:	G_{F85} lub G_{A85}		G_{F85}
2	Tolerancja uziarnienia; odchylenie nie większe niż według kategorii:	G_{TCNR}	G_{TC20}	G_{TC20}
3	Zawartość pyłów według PN-EN 933-1 [5], kategoria nie wyższa niż:	f_3		
4	Jakość pyłów według PN-EN 933-9 [10]; kategoria nie wyższa niż:	MB_{F10}		
5	Kanciastość kruszywa drobnego według PN-EN 933-6 [9], rozdz. 8, kategoria nie niższa niż:	E_{cs} Deklarowana		
6	Gęstość ziaren według PN-EN 1097-6 [15], rozdz. 7, 8 lub 9:	deklarowana przez producenta		
7	Nasiąkliwość według PN-EN 1097-6 [15], rozdz. 7, 8 lub 9	deklarowana przez producenta		
8	Grube zanieczyszczenia lekkie, według PN-EN 1744-1 [21], p. 14.2, kategoria nie wyższa niż:	$m_{LPC0,1}$		

c) kruszywo łamane drobne lub o ciągłym uziarnieniu do $D \leq 8$ do warstwy wiążącej i wyrównawczej z betonu asfaltowego powinno spełniać wymagania podane w tablicy 8.

Tablica 8. Wymagane właściwości kruszywa łamanego drobnego lub o ciągłym uziarnieniu do $D \leq 8$ do warstwy wiążącej i wyrównawczej z betonu asfaltowego

Lp.	Właściwości kruszywa	Wymagania w zależności od kategorii ruchu		
		KR1 ÷ KR2	KR3 ÷ KR4	KR5 ÷ KR7
1	Uziarnienie według PN-EN 933-1 [5], wymagana kategoria:	G_{F85} lub G_{A85}		
2	Tolerancja uziarnienia; odchylenie nie większe niż według kategorii:	G_{TCNR}	G_{TC20}	G_{TC20}
3	Zawartość pyłów według PN-EN 933-1 [5], kategoria nie wyższa niż:	f_{16}		
4	Jakość pyłów według PN-EN 933-9 [10]; kategoria nie wyższa niż:	MB_{F10}		
5	Kanciastość kruszywa drobnego według PN-EN 933-6 [9], rozdz. 8, kategoria nie niższa niż:	E_{cs} Deklarowana	E_{CS30}	E_{CS30}
6	Gęstość ziaren według PN-EN 1097-6 [15], rozdz. 7, 8 lub 9:	deklarowana przez producenta		
7	Nasiąkliwość według PN-EN 1097-6 [15], rozdz. 7, 8 lub 9	deklarowana przez producenta		
8	Grube zanieczyszczenia lekkie, według PN-EN 1744-1 [21], p. 14.2, kategoria nie wyższa niż:	$m_{LPC0,1}$		

Specyfikacje Techniczne Wykonania i Odbioru Robót Budowlanych

- d) do warstwy wiążącej i wyrównawczej z betonu asfaltowego, w zależności od kategorii ruchu, należy stosować wypełniacz spełniający wymagania podane w tablicy 9.

Tablica 9. Wymagane właściwości wypełniacza*) do warstwy wiążącej i wyrównawczej z betonu asfaltowego

Właściwości kruszywa	Wymagania w zależności od kategorii ruchu		
	KR1 ÷ KR2	KR3 ÷ KR4	KR5 ÷ KR7
Uziarnienie według PN-EN 933-10 [11]	zgodnie z tablicą 24 wg PN-EN 13043 [49]		
Jakość pyłów według PN-EN 933-9 [10]; kategoria nie wyższa niż:	MB _F 10		
Zawartość wody według PN-EN 1097-5 [14], nie wyższa niż:	1 % (m/m)		
Gęstość ziaren według PN-EN 1097-7 [16]	deklarowana przez producenta		
Wolne przestrzenie w suchym, zagęszczonym wypełniaczu według PN-EN 1097-4 [13], wymagana kategoria:	V _{28/45}		
Przyrost temperatury mięknięcia według PN-EN 13179-1 [55], wymagana kategoria:	Δ _{R&B} 8/25		
Rozpuszczalność w wodzie według PN-EN 1744-1 [21], kategoria nie wyższa niż:	WS ₁₀		
Zawartość CaCO ₃ w wypełniaczu wapiennym według PN-EN 196-2 [2], kategoria nie niższa niż:	CC ₇₀		
Zawartość wodorotlenku wapnia w wypełniaczu mieszanym wg PN-EN 459-2 [3], wymagana kategoria:	K _a Deklarowana		
„Liczba asfaltowa” według PN-EN 13179-2 [56], wymagana kategoria:	BN _{Deklarowana}		

*) Można stosować pyły z odpylania, pod warunkiem spełniania wymagań jak dla wypełniacza zgodnie z pkt 5 PN-EN 13043 [49]. Proporcja pyłów i wypełniacza wapiennego powinna być tak dobrana, aby kategoria zawartości CaCO₃ w mieszance pyłów i wypełniacza wapiennego nie była niższa niż CC₇₀.

Składowanie kruszywa powinno się odbywać w warunkach zabezpieczających je przed zanieczyszczeniem i zmieszaniem z kruszywem o innym wymiarze lub pochodzeniu. Podłoże składowiska musi być równe, utwardzone i odwodnione. Składowanie wypełniacza powinno się odbywać w silosach wyposażonych w urządzenia do aeracji.

2.5. Środek adhezyjny

W celu poprawy powinowactwa fizykochemicznego lepiszcza asfaltowego i kruszywa, gwarantującego odpowiednią przyczepność (adhezję) lepiszcza do kruszywa i odporność mieszanki mineralno-asfaltowej na działanie wody, należy dobrać i zastosować środek adhezyjny, tak aby dla konkretnej pary kruszywo-lepiszcze wartość przyczepności określona według PN-EN 12697-11, metoda C [37] wynosiła co najmniej 80%.

Składowanie środka adhezyjnego jest dozwolone tylko w oryginalnych opakowaniach producenta.

2.6. Granulat asfaltowy

2.6.1. Właściwości granulatu asfaltowego

Granulat asfaltowy powinien spełniać wymagania podane w tablicy 10.

Tablica 10. Wymagania dotyczące granulatu asfaltowego

Wymagania		Warstwa wiążąca
Zawartość minerałów obcych		Kategoria FM _{1/01}
Właściwości lepiszcza odzyskanego w granu-lacie asfaltowym ^{a)}	PIK	Kategoria S ₇₀ Wartość średnia temperatury mięknięcia nie może być wyższa niż 70°C. Pojedyncze wartości temperatury mięknięcia nie mogą

	Pen.	przekraczać 77°C Kategoria P ₁₅ Wartość średnia nie może być mniejsza niż 15×0,1 mm. Pojedyncze wartości penetracji nie mogą być mniejsze niż 10 × 0,1 mm
Jednorodność		Wg tablicy 13
a) do sklasyfikowania lepiszcza odzyskanego w granulacie asfaltowym wystarcza oznaczenie temperatury mięknięcia PiK. Tylko w szczególnych przypadkach należy wykonać oznaczenie penetracji. Oceny właściwości lepiszcza należy dokonać wg pktu 4.2.2 normy PN-EN 13108-8 [52]		

Zawartość materiałów obcych w granulacie asfaltowym, oznaczona wg PN-EN 12697-42 [47], powinna spełniać wymagania podane w tablicy 11.

Tablica 11. Zawartość materiałów obcych w granulacie asfaltowym

Materiały obce ^{a)}		Kategoria
Grupa 1 [%(m/m)]	Grupa 2 [%(m/m)]	PM
<1	<0,1	PM _{1/0,1}
<5	<0,1	PM _{5/0,1}
>5	>0,1	PM _{dec}
a) materiały obce grupy 1 i 2 zgodnie z pktem 4.1 normy PN-EN 13108-8 [52]		

Wymiar D kruszywa zawartego w granulacie asfaltowym nie może być większy od wymiaru D mieszanki mineralnej wchodzącej w skład mieszanki mineralno-asfaltowej.

Do obliczania temperatury mięknięcia mieszanki lepiszcza z granulatu asfaltowego i dodanego asfaltu należy, zgodnie z PN-EN 13108-1 [50], załącznik a, pkt A.3, stosować następujące równanie:

$$T_{PiK_{mix}} = \alpha \cdot T_{PiK1} + b \cdot T_{PiK2}$$

w którym:

$T_{PiK_{mix}}$ – temperatura mięknięcia mieszanki lepiszczy w mieszance mineralno-asfaltowej z dodatkiem granulatu asfaltowego, [°C],

T_{PiK1} – temperatura mięknięcia lepiszcza odzyskanego z granulatu asfaltowego, [°C],

T_{PiK2} – średnia temperatura mięknięcia dodanego lepiszcza asfaltowego [°C],

a i b – udział masowy: lepiszcza z granulatu asfaltowego (a) i dodanego lepiszcza (b), przy a+b=1

2.6.2. Jednorodność granulatu asfaltowego

Jednorodność granulatu asfaltowego powinna być oceniana na podstawie rozstępu procentowego udziału w granulacie: kruszywa grubego, kruszywa drobnego oraz pyłów, zawartości lepiszcza oraz rozstępu wyników pomiarów temperatury mięknięcia lepiszcza odzyskanego z granulatu asfaltowego.

Wymagane jest podanie zmierzonej wartości jednorodności rozstępu wyników badań właściwości przeprowadzonych na liczbie próbek n , przy czym n powinno wynosić co najmniej 5. Liczbę próbek oblicza się, dzieląc masę materiału wyjściowego podanego w tonach [t], zaokrąglając w górę do pełnej liczby.

Wymagania dotyczące dopuszczalnego rozstępu wyników badań granulatu asfaltowego podano w tablicy 12.

Tablica 12. Dopuszczalny rozstęp wyników badań właściwości

Właściwość	Dopuszczalny rozstęp wyników badań (T_{roz}) partii granulatu asfaltowego do zastosowania w mieszance mineralno-asfaltowej przeznaczonej do warstwy wiążącej
Temperatura mięknięcia lepiszcza odzyskanego, [°C]	8,0
Zawartość lepiszcza, [% (m/m)]	1,0
Kruszywo o uziarnieniu poniżej 0,063 mm [% (m/m)]	6,0
Kruszywo o uziarnieniu od 0,063 do 2 mm [% (m/m)]	16,0

Kruszywo o uziarnieniu powyżej 2 mm [% (m/m)]	16,0
---	------

2.6.3. Deklarowanie właściwości granulatu asfaltowego

W opisie granulatu asfaltowego producent powinien zadeklarować:

- typ mieszanki lub mieszanek, z których pochodzi granulaty (np. AC 16 S , droga DK 10), nie dopuszcza się do stosowania granulatu, którego pochodzenia nie można udokumentować i zadeklarować,
- rodzaj kruszywa i średnie uziarnienie,
- typ lepiszcza, średnią zawartość lepiszcza i średnia temperaturę mięknięcia lepiszcza odzyskanego,
- maksymalną wielkość kawałków granulatu asfaltowego U GRA D/d.

Właściwości kruszywa z granulatu asfaltowego powinny spełniać wymagania określone dla kruszywa w danej mieszance mineralno-asfaltowej.

Dopuszcza się deklarowanie właściwości kruszywa mineralnego w granulacie asfaltowym na podstawie udokumentowanego wcześniej zastosowania.

2.6.4. Warunki stosowania granulatu asfaltowego

Granulaty asfaltowe mogą być wykorzystywane do produkcji mieszanki mineralno-asfaltowej, jeżeli spełnione są wymagania dotyczące końcowego wyrobu – mieszanki mineralno-asfaltowej z jego dodatkiem. Wytwórnia mieszanek mineralno-asfaltowych powinna spełniać warunki kontrolowanego, mechanicznego dozowania granulatu asfaltowego podczas produkcji mieszanki mineralno-asfaltowej.

Granulaty dodawane na zimno wymagają wyższego podgrzewania kruszywa, zgodnie z tabelicą 13. Jeżeli granulaty asfaltowe są wilgotne to należy temperaturę kruszywa jeszcze podnieść o korektę z tabelicy 14. Pole szare w tabelicy oznacza niepożądaną wilgotność oraz duży spadek efektywności suszarki i otaczarki.

Tabela 13. Temperatura kruszywa w zależności od ilości zimnego i suchego granulatu asfaltowego

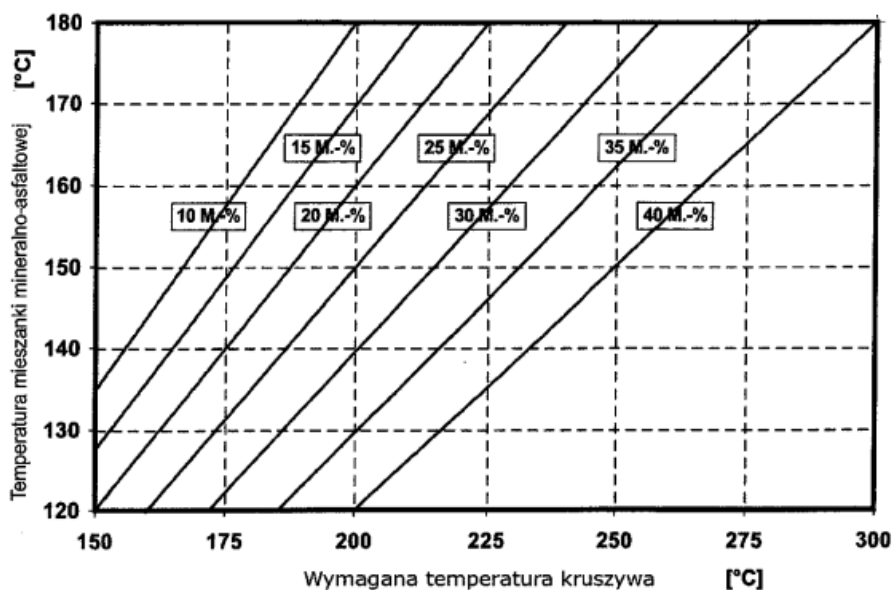

Należy oznaczyć wilgotność granulatu asfaltowego i skorygować temperaturę produkcji mma zgodnie z tabelicą 14 o tyle, aby nie została przekroczona dopuszczalna najwyższa temperatura lepiszcza asfaltowego w zbiorniku magazynowym (roboczym) - patrz pkt 2.3.

Tabela 14. Korekta temperatury produkcji w zależności od wilgotności granulatu asfaltowego

Udział granulatu asfaltowego M[%]	Wilgotność granulatu asfaltowego [%]					
	1	2	3	4	5	6
	Korekta temperatury °C					
10	4	8	12	16	20	24
15	6	12	18	24	30	36
20	8	16	24	32	40	48

25	10	20	30	40	50	60
30	12	24	-	-	-	-

Szare pola wskazują dodatek granulatu nieekonomiczny i niebezpieczny ze względu na duże ilości pary wodnej powstającej przy odparowaniu wody z wilgotnego granulatu.

Dopuszcza się użycie granulatu asfaltowego w metodzie „na zimno” (bez wstępnego ogrzewania) w ilości do 20% masy mieszanki mineralno-asfaltowej na podstawie wykazania spełnienia wymagań podanych powyżej oraz spełniania właściwości mma.

Uwaga: Stosowanie granulatu asfaltowego nie może obniżać właściwości mieszanek mineralno-asfaltowych.

Do produkcji mieszanek mineralno-asfaltowych z zastosowaniem granulatu nie dopuszcza się stosowania środków obniżających lepkość asfaltu.

2.7. Materiały do uszczelnienia połączeń i krawędzi

Do uszczelnienia połączeń technologicznych, tj. złączy podłużnych i poprzecznych z tego samego materiału wykonywanego w różnym czasie oraz spoin stanowiących połączenia różnych materiałów lub połączenie warstwy asfaltowej z urządzeniami obcymi w nawierzchni lub ją ograniczającymi, należy stosować:

- a) materiały termoplastyczne, jak taśmy asfaltowe, pasty itp. według norm lub aprobat technicznych,
- b) emulsję asfaltową według PN-EN 13808 [63] lub inne lepiszcza według norm lub aprobat technicznych.

Grubość materiału termoplastycznego do spoiny powinna wynosić:

- nie mniej niż 10 mm przy grubości warstwy technologicznej do 2,5 cm,
- nie mniej niż 15 mm przy grubości warstwy technologicznej większej niż 2,5 cm.

Składowanie materiałów termoplastycznych jest dozwolone tylko w oryginalnych opakowaniach producenta, w warunkach określonych w aprobacie technicznej.

Do uszczelnienia krawędzi należy stosować asfalt drogowy wg PN-EN 12591 [22], asfalt modyfikowany polimerami wg PN-EN 14023 [65] „metodą na gorąco”. Dopuszcza się inne rodzaje lepiszcza wg norm lub aprobat technicznych.

2.8. Materiały do złączenia warstw konstrukcji

Do złączania warstw konstrukcji nawierzchni (warstwa wiążąca z warstwą ścieralną) należy stosować kationowe emulsje asfaltowe lub kationowe emulsje modyfikowane polimerami według PN-EN 13808 [63] i WT-3 Emulsje asfaltowe 2009 punkt 5.1 tablica 2 i tablica 3 [72].

Emulsję asfaltową można składać w opakowaniach transportowych lub w stacjonarnych zbiornikach pionowych z nalewaniem od dna. Nie należy nalewać emulsji do opakowań i zbiorników zanieczyszczonych materiałami mineralnymi.

2.9. Dodatki do mieszanki mineralno-asfaltowej

Mogą być stosowane dodatki stabilizujące lub modyfikujące. Pochodzenie, rodzaj i właściwości dodatków powinny być deklarowane. Należy używać tylko materiałów składowych o ustalonej przydatności.

Ustalenie przydatności powinno wynikać co najmniej jednego z następujących dokumentów:

- Normy Europejskiej,
- europejskiej aprobaty technicznej,
- specyfikacji materiałowych opartych na potwierdzonych pozytywnych zastosowaniach w nawierzchniach asfaltowych.

Wykaz należy dostarczyć w celu udowodnienia przydatności. Wykaz może być oparty na badaniach w połączeniu z dowodami w praktyce.

Zaleca się stosowanie do mieszanki mineralno-asfaltowej środka obniżającego temperaturę produkcji i układania.

Do mieszanki mineralno-asfaltowej może być stosowany dodatek asfaltu naturalnego wg PN-EN 13108-4 [51], załącznik B.

2.10. Skład mieszanki mineralno-asfaltowej

Skład mieszanki mineralno-asfaltowej powinien być ustalony na podstawie badań próbek wykonanych zgodnie z normą PN-EN 13108-20 [53] załącznik C oraz normami powiązanymi.

Uziarnienie mieszanki mineralnej oraz minimalna zawartość lepiszcza podane są w tablicy 15.

Próbki powinny spełniać wymagania podane w tablicach 16, 17 i 18, w zależności od kategorii ruchu jak i zawartości asfaltu B_{min} i temperatur zagęszczania próbek.

Tablica 15. Uziarnienie mieszanki mineralnej oraz zawartość lepiszcza do betonu asfaltowego do warstwy wiążącej i wyrównawczej, dla ruchu KR1÷KR7 [71]

Właściwość	Przesiew, [% (m/m)]							
	AC11W KR1-KR2		AC16W KR1-KR2		AC16W KR3-KR7		AC22W KR3-KR7	
Wymiar sita #, [mm]	od	do	od	do	od	do	od	do
31,5	-	-	-	-	-	-	100	-
22,4	-	-	100	-	100	-	90	100
16	100	-	90	100	90	100	65	90
11,2	90	100	65	80	70	90	-	-
8	60	85	-	-	55	80	45	70
2	30	55	25	55	25	50	20	45
0,125	6	24	5	15	4	12	4	12
0,063	3,0	8,0	3,0	8,0	4,0	10,0	4,0	10,0
Zawartość lepiszcza, minimum ^{*)}	$B_{\min 4,8}$		$B_{\min 4,6}$		$B_{\min 4,6}$		$B_{\min 4,4}$	
^{*)} Minimalna zawartość lepiszcza jest określona przy założonej gęstości mieszanki mineralnej 2,650 Mg/m ³ . Jeżeli stosowana mieszanka mineralna ma inną gęstość (ρ_d), to do wyznaczenia minimalnej zawartości lepiszcza podaną wartość należy pomnożyć przez współczynnik α według równania: $\alpha = \frac{2,650}{\rho_d}$								

2.11. Właściwości mieszanki mineralno-asfaltowej do wykonania betonu asfaltowego do warstwy wiążącej i wyrównawczej

Wymagane właściwości mieszanki mineralno-asfaltowej podane są w tablicach 16, 17 i 18.

Tablica 16. Wymagane właściwości mieszanki mineralno-asfaltowej do warstwy wiążącej i wyrównawczej, dla ruchu KR1 ÷ KR2 [71]

Właściwość	Warunki zagęszczania wg PN-EN 13108-20 [53]	Metoda i warunki badania	AC11W	AC16W
Zawartość wolnych przestrzeni	C.1.2, ubijanie, 2x50 uderzeń	PN-EN 12697-8 [36], p. 4	$V_{\min 3,0}$ $V_{\max 6,0}$	$V_{\min 3,0}$ $V_{\max 6,0}$
Wolne przestrzenie wypełnione lepiszczem	C.1.2, ubijanie, 2x50 uderzeń	PN-EN 12697-8 [36], p. 5	$VFB_{\min 65}$ $VFB_{\max 80}$	$VFB_{\min 60}$ $VFB_{\max 80}$
Zawartość wolnych przestrzeni w mieszance mineralnej	C.1.2, ubijanie, 2x50 uderzeń	PN-EN 12697-8 [36], p. 5	$VMA_{\min 14}$	$VMA_{\min 14}$
Odporność na działanie wody	C.1.1, ubijanie, 2x35 uderzeń	PN-EN 12697-12 [38], przechowywanie w 40°C z jednym cyklem zamrażania, ^{a)} badanie w 25°C	$ITSR_{80}$	$ITSR_{80}$

^{a)} ujednoliconą procedurę badania odporności na działanie wody podano w WT-2 2014 [71] w załączniku 1.

Tablica 17. Wymagane właściwości mieszanki mineralno-asfaltowej do warstwy wiążącej i wyrównawczej, dla ruchu KR3 ÷ KR4 [71]

Właściwość	Warunki zagęszczania wg PN-EN 13108-20 [53]	Metoda i warunki badania	AC16W	AC22W
------------	---	--------------------------	-------	-------

Specyfikacje Techniczne Wykonania i Odbioru Robót Budowlanych

Zawartość wolnych przestrzeni	C.1.3, ubijanie, 2x75 uderzeń	PN-EN 12697-8 [36], p. 4	$V_{\min 4,0}$ $V_{\max 7,0}$	$V_{\min 4,0}$ $V_{\max 7,0}$
Odporność na deformacje trwałe ^{a)c)}	C.1.20, wałowanie, P ₉₈ -P ₁₀₀	PN-EN 12697-22, metoda B w powietrzu [40], PN-EN 13108-20, D.1.6, 60°C, 10 000 cykli [53]	$WTS_{AIR 0,15}$ $PRD_{AIR 7,0}$	$WTS_{AIR 0,15}$ $PRD_{AIR 7,0}$
Odporność na działanie wody	C.1.1, ubijanie, 2x35 uderzeń	PN-EN 12697-12 [38], przechowywanie w 40°C z jednym cyklem zamrażania, badanie w 25°C ^{b)}	ITS_{80}	ITS_{80}

a) Grubość płyty: AC16, AC22 60mm,

b) Ujednoliconą procedurę badania odporności na działanie wody podano w WT-2 2014 [71] w załączniku 1,

c) Procedurę kondycjonowania krótkoterminowego mma przed formowaniem próbek podano w WT-2 2014 w załączniku 2.

Tablica 18. Wymagane właściwości mieszanki mineralno-asfaltowej do warstwy wiążącej i wyrównawczej, dla ruchu KR5 ÷ KR7 [71]

Właściwość	Warunki zagęszczania wg PN-EN 13108-20 [53]	Metoda i warunki badania	AC16W	AC22W
Zawartość wolnych przestrzeni	C.1.3, ubijanie, 2x75 uderzeń	PN-EN 12697-8 [36], p. 4	$V_{\min 4,0}$ $V_{\max 7,0}$	$V_{\min 4,0}$ $V_{\max 7,0}$
Odporność na deformacje trwałe ^{a)c)}	C.1.20, wałowanie, P ₉₈ -P ₁₀₀	PN-EN 12697-22, metoda B w powietrzu [40], PN-EN 13108-20, D.1.6, 60°C, 10 000 cykli [53]	$WTS_{AIR 0,10}$ $PRD_{AIR 5,0}$	$WTS_{AIR 0,10}$ $PRD_{AIR 5,0}$
Odporność na działanie wody	C.1.1, ubijanie, 2x35 uderzeń	PN-EN 12697-12 [38], przechowywanie w 40°C z jednym cyklem zamrażania, badanie w 25°C ^{b)}	ITS_{80}	ITS_{80}

a) Grubość płyty: AC16P, AC22P 60mm, AC32P 80mm,

b) Ujednoliconą procedurę badania odporności na działanie wody podano w WT-2 2014 [71] w załączniku 1,

c) Procedurę kondycjonowania krótkoterminowego mma przed formowaniem próbek podano w WT-2 2014 w załączniku 2.

3. SPRZĘT

3.1. Ogólne wymagania dotyczące sprzętu

Ogólne wymagania dotyczące sprzętu podano w OST D-M-00.00.00 „Wymagania ogólne” [1] pkt 3.

3.2. Sprzęt stosowany do wykonania robót

Przy wykonywaniu robót Wykonawca w zależności od potrzeb, powinien wykazać się możliwością korzystania ze sprzętu dostosowanego do przyjętej metody robót, jak:

a) wytwórnia (otaczarka) o mieszaniu cyklicznym lub ciągłym, z automatycznym komputerowym sterowaniem produkcji, do wytwarzania mieszanek mineralno-asfaltowych.

Wytwórnia powinna zapewnić wysuszenie i wymieszanie wszystkich składników oraz zachowanie właściwej temperatury składników i gotowej mieszanki mineralno-asfaltowej. Na wytwórni powinien funkcjonować certyfikowany system zakładowej kontroli produkcji zgodny z PN-EN 13108-21 [54].

Wytwórnia powinna być wyposażona w termometry (urządzenia pomiarowe) pozwalające na ciągłe monitorowanie temperatury poszczególnych materiałów, na różnych etapach przygotowywania materiałów, jak i na wyjściu z mieszalnika,

b) układarka gąsienicowa, z elektronicznym sterowaniem równości układanej warstwy,

- c) skrapiaarka,
- d) walce stalowe gładkie,
- e) lekka rozsypywarka kruszywa,
- f) szczotki mechaniczne i/lub inne urządzenia czyszczące,
- g) samochody samowładowcze z przykryciem brezentowym lub termosami,
- h) sprzęt drobny.

4. TRANSPORT

4.1. Ogólne wymagania dotyczące transportu

Ogólne wymagania dotyczące transportu podano w OST D-M-00.00.00 „Wymagania ogólne” [1] pkt 4.

4.2. Transport materiałów

Asfalt i polimeroasfalt należy przewozić zgodnie z zasadami wynikającymi z ustawy o przewozie drogowym towarów niebezpiecznych [74], wprowadzającej przepisy konwencji ADR, w cysternach kolejowych lub samochodach izolowanych i zaopatrzonych w urządzenia umożliwiające pośrednie ogrzewanie oraz w zawory spustowe.

Kruszywa można przewozić dowolnymi środkami transportu, w warunkach zabezpieczających je przed zanieczyszczeniem, zmieszaniem z innymi materiałami i nadmiernym zawilgoceniem.

Wypełniacz należy przewozić w sposób chroniący go przed zawilgoceniem, zbrzyleniem i zanieczyszczeniem. Wypełniacz luzem powinien być przewożony w odpowiednich cysternach przystosowanych do przewozu materiałów sypkich, umożliwiających rozładunek pneumatyczny.

Środek adhezyjny, w opakowaniu producenta, może być przewożony dowolnymi środkami transportu z uwzględnieniem zaleceń producenta. Opakowanie powinno być zabezpieczone tak, aby nie uległo uszkodzeniu.

Emulsja asfaltowa może być transportowana w zamkniętych cysternach, autocysternach, beczkach i innych opakowaniach pod warunkiem, że nie będą korodowały pod wpływem emulsji i nie będą powodowały jej rozpadu. Cysterny powinny być wyposażone w przegrody. Nie należy używać do transportu opakowań z metali lekkich (może zachodzić wydzielanie wodoru i groźba wybuchu przy emulsjach o $\text{pH} \leq 4$).

Mieszkankę mineralno-asfaltową należy dowozić na budowę pojazdami samowładowczymi w zależności od postępu robót. Podczas transportu i postoju przed wbudowaniem mieszanka powinna być zabezpieczona przed ostygnięciem i dopływem powietrza (przez przykrycie, pojemniki termoizolacyjne lub ogrzewane itp.). Warunki i czas transportu mieszanki, od produkcji do wbudowania, powinna zapewniać utrzymanie temperatury w wymaganym przedziale. Powierzchnie pojemników używanych do transportu mieszanki powinny być czyste, a do zwilżania tych powierzchni można używać tylko środki antyadhezyjne niewpływające szkodliwie na mieszankę.

5. WYKONANIE ROBÓT

5.1. Ogólne zasady wykonania robót

Ogólne zasady wykonania robót podano w OST D-M-00.00.00 „Wymagania ogólne” [1] pkt 5.

5.2. Projektowanie mieszanki mineralno-asfaltowej

Przed przystąpieniem do robót Wykonawca dostarczy Inżynierowi do akceptacji projekt składu mieszanki mineralno-asfaltowej (AC11W, AC16W, AC22W), wyniki badań laboratoryjnych oraz próbki materiałów pobrane w obecności Inżyniera do wykonania badań kontrolnych przez Zamawiającego.

Projekt mieszanki mineralno-asfaltowej powinien określać:

- źródło wszystkich zastosowanych materiałów,
- proporcje wszystkich składników mieszanki mineralnej,
- punkty graniczne uziarnienia,
- wyniki badań przeprowadzonych w celu określenia właściwości mieszanki i porównanie ich z wymaganiami specyfikacji,
- wyniki badań dotyczących fizycznych właściwości kruszywa,
- temperaturę wytwarzania i układania mieszanki.

Specyfikacje Techniczne Wykonania i Odbioru Robót Budowlanych

W zagęszczaniu próbek laboratoryjnych mieszanek mineralno-asfaltowych należy stosować następujące temperatury mieszanki w zależności stosowanego asfaltu:

- 35/50 i 50/70: $135^{\circ}\text{C}\pm 5^{\circ}\text{C}$,
- MG 50/70-54/64 I MG 35/50-57/69: $140^{\circ}\text{C}\pm 5^{\circ}\text{C}$,
- PMB 25/ 55-60, PMB 25/55-80: $145^{\circ}\text{C}\pm 5^{\circ}\text{C}$.

Recepta powinna być zaprojektowana dla konkretnych materiałów, zaakceptowanych przez Inżyniera, do wbudowania i przy wykorzystaniu reprezentatywnych próbek tych materiałów.

Jeżeli mieszanka mineralno-asfaltowa jest dostarczana z kilku wytwórni lub od kilku producentów, to należy zapewnić zgodność typu i wymiaru mieszanki oraz spełnienie wymaganej dokumentacji projektowej.

Każda zmiana składników mieszanki w czasie trwania robót wymaga akceptacji Inżyniera oraz opracowania nowej recepty i jej zatwierdzenia.

Podczas ustalania składu mieszanki Wykonawca powinien zadbać, aby projektowana recepta laboratoryjna opierała się na prawidłowych i w pełni reprezentatywnych próbkach materiałów, które będą stosowane do wykonania robót. Powinien także zapewnić, aby mieszanka i jej poszczególne składniki spełniały wymagania dotyczące cech fizycznych i wytrzymałościowych określonych w niniejszej specyfikacji.

Akceptacja recepty przez Inżyniera może nastąpić na podstawie przedstawionych przez Wykonawcę badań typu i sprawozdania z próby technologicznej. W przypadku kiedy Inżynier, w celu akceptacji recepty mieszanki mineralno-asfaltowej, zdecyduje się wykonać dodatkowo niezależne badania, Wykonawca dostarczy zgodnie z wymaganiami Inżyniera próbki wszystkich składników mieszanki.

Zaakceptowana recepta stanowi ważną podstawę produkcji.

5.3. Wytwarzanie mieszanki mineralno-asfaltowej

Mieszankę mineralno-asfaltową należy wytwarzać na gorąco w otaczarce (zespolu maszyn i urządzeń dozowania, podgrzewania i mieszania składników oraz przechowywania gotowej mieszanki). Inżynier dopuści do produkcji tylko otaczarki posiadające certyfikowany system zakładowej kontroli produkcji zgodny z PN-EN 13108-21 [54].

Dozowanie składników mieszanki mineralno-asfaltowej w otaczarkach, w tym także wstępne, powinno być zautomatyzowane i zgodne z receptą roboczą, a urządzenia do dozowania składników oraz pomiaru temperatury powinny być okresowo sprawdzane. Kruszywo o różnym uziarnieniu lub pochodzeniu należy dodawać odmierzone oddzielnie.

Lepiszczce asfaltowe należy przechowywać w zbiorniku z pośrednim systemem ogrzewania, z układem termostatowania zapewniającym utrzymanie żądanej temperatury z dokładnością $\pm 5^{\circ}\text{C}$. Temperatura lepiszcza asfaltowego w zbiorniku magazynowym (roboczym) nie może przekraczać wartości podanych w pktcie 2.2.

Kruszywo powinno być wysuszone i podgrzane tak, aby mieszanka mineralna uzyskała temperaturę właściwą do otoczenia lepiszczem asfaltowym. Temperatura mieszanki mineralnej nie powinna być wyższa o więcej niż 30°C od najwyższej temperatury mieszanki mineralno-asfaltowej podanej w tablicy 19. W tej tablicy najniższa temperatura dotyczy mieszanki mineralno-asfaltowej dostarczonej na miejsce wbudowania, a najwyższa temperatura dotyczy mieszanki mineralno-asfaltowej bezpośrednio po wytworzeniu w wytwórni.

Podana temperatura nie znajduje zastosowania do mieszanek mineralno-asfaltowych, do których jest dodawany dodatek w celu obniżenia temperatury jej wytwarzania i wbudowania lub gdy stosowane lepiszcze asfaltowe zawiera taki środek.

Tablica 19. Najwyższa i najniższa temperatura mieszanki AC [71]

Lepiszczce asfaltowe	Temperatura mieszanki [$^{\circ}\text{C}$]
Asfalt 35/50	od 150 do 190
Asfalt 50/70	od 140 do 180
PMB 25/55-60	wg wskazań producenta

PMB 25/55-80	wg wskazań producenta
MG 50/70-54/64	wg wskazań producenta
MG 35/50-57/69	wg wskazań producenta

Sposób i czas mieszania składników mieszanki mineralno-asfaltowej powinny zapewnić równomierne otoczenie kruszywa lepszczem asfaltowym.

Dodatki modyfikujące lub stabilizujące do mieszanki mineralno-asfaltowej mogą być dodawane w postaci stałej lub ciekłej. System dozowania powinien zapewnić jednorodność dozowania dodatków i ich wymieszania w wytwarzanej mieszance. Warunki wytwarzania i przechowywania mieszanki mineralno-asfaltowej na gorąco nie powinny istotnie wpływać na skuteczność działania tych dodatków.

Dopuszcza się dostawy mieszanek mineralno-asfaltowych z kilku wytwórni, pod warunkiem skoordynowania między sobą deklarowanych przydatności mieszanek (m.in.: typ, rodzaj składników, właściwości objętościowe) z zachowaniem braku różnic w ich właściwościach.

Produkcja powinna być tak zaplanowana, aby nie dopuścić do zbyt długiego przechowywania mieszanki w silosach; należy wykluczyć możliwość szkodliwych zmian. Czas przechowywania – magazynowania mieszanki MMA powinien uwzględniać możliwości wytwórni (sposób podgrzewania silosów gotowej mieszanki MMA i rodzaj izolacji), warunki atmosferyczne oraz czas transportu na budowę.

5.4. Przygotowanie podłoża

Podłoże (podbudowa lub stara warstwa ścieralna) pod warstwę wiążącą lub wyrównawczą z betonu asfaltowego powinno być na całej powierzchni:

- ustabilizowane i nośne,
- czyste, bez zanieczyszczenia lub pozostałości luźnego kruszywa,
- wyprofilowane, równe i bez kolein,
- suche.

Wymagana równość jest określona w rozporządzeniu w sprawie warunków technicznych, jakim powinny odpowiadać drogi publiczne i ich usytuowanie [75].

Jeżeli nierówności są większe niż dopuszczalne, to należy wyrównać podłoże.

Rzędne wysokościowe podłoża oraz urządzeń usytuowanych w nawierzchni lub ją ograniczających powinny być zgodne z dokumentacją projektową. Z podłoża powinien być zapewniony odpływ wody.

Nierówności podłoża (w tym powierzchnię istniejącej warstwy ścieralnej) należy wyrównać poprzez frezowanie lub wykonanie warstwy wyrównawczej.

Wykonane w podłożu łaty z materiału o mniejszej sztywności (np. łaty z asfaltu lanego w betonie asfaltowym) należy usunąć, a powstałe w ten sposób ubytki wypełnić materiałem o właściwościach zbliżonych do materiału podstawowego (np. wypełnić betonem asfaltowym).

W celu polepszenia połączenia między warstwami technologicznymi nawierzchni powierzchnia podłoża powinna być w ocenie wizualnej chropowata.

Szerokie szczeliny w podłożu należy wypełnić odpowiednim materiałem, np. zalewami drogowymi według PN-EN 14188-1 [66] lub PN-EN 14188-2 [67] albo innymi materiałami według norm lub aprobat technicznych.

Na podłożu wykazującym zniszczenia w postaci siatki spękań zmęczeniowych lub spękań poprzecznych zaleca się stosowanie membrany przeciwspekaniowej, np. mieszanki mineralno-asfaltowej, warstwy SAMI lub z geosyntetyków według norm lub aprobat technicznych.

5.5. Próba technologiczna

Wykonawca przed przystąpieniem do produkcji mieszanki jest zobowiązany do przeprowadzenia w obecności Inżyniera próby technologicznej, która ma na celu sprawdzenie zgodności właściwości wyprodukowanej mieszanki z receptą. W tym celu należy zaprogramować otaczarkę zgodnie z receptą roboczą i w cyklu automatycznym produkować mieszankę. Do badań należy pobrać mieszankę wyprodukowaną po ustabilizowaniu się pracy otaczarki. W przypadku produkcji mieszanki mineralno-asfaltowej w kilku otaczarkach próba powinna być przeprowadzona na każdej wytwórni.

Nie dopuszcza się oceniania dokładności pracy otaczarki oraz prawidłowości składu mieszanki mineralnej na podstawie tzw. suchego zarobu, z uwagi na możliwą segregację kruszywa.

Do próby technologicznej Wykonawca użyje takich materiałów, jakie będą stosowane do wykonania właściwej mieszanki mineralno-asfaltowej.

W czasie wykonywania zarobu próbnego dozowania ilościowe poszczególnych materiałów składowych mieszanki mineralno-asfaltowej powinny być zgodne z ilościami podanymi w przedłożonej przez Wykonawcę i zatwierdzonej przez Inżyniera recepcie. Sprawdzenie zawartości asfaltu w mieszance określa się wykonując ekstrakcję. Sprawdzenie uziarnienia mieszanki mineralnej wykonuje się poprzez analizę sitową kruszywa.

Do sprawdzenia składu granulometrycznego mieszanki mineralnej i zawartości asfaltu zaleca się pobrać próbki z co najmniej trzeciego zarobu po uruchomieniu produkcji. Tolerancje zawartości składników mieszanki mineralno-asfaltowej względem składu zaprojektowanego, powinny być zawarte w granicach podanych w punkcie 6.

Mieszankę wyprodukowaną po ustabilizowaniu się pracy otaczarki należy zgromadzić w silosie lub załadować na samochód. Próbki do badań należy pobierać ze skrzyni samochodu zgodnie z metodą określoną w PN-EN 12697-27 [43].

Na podstawie uzyskanych wyników Inżynier podejmuje decyzję o wykonaniu odcinka próbnego.

5.6. Odcinek próbny

Zaakceptowanie przez Inżyniera wyników badań próbek z próbnego zarobu stanowi podstawę do wykonania przez Wykonawcę odcinka próbnego. Za zgodą Inżyniera można połączyć wykonanie próby technologicznej z wykonaniem odcinka próbnego. W takim przypadku zaleca się pobrać próbki mieszanki mineralno-asfaltowej do badań z za rozścielacza, wg pktu 4.3, 4.5, 4.6 PN-EN12697-27 [43].

W przypadku braku innych uzgodnień z Inżynierem, Wykonawca powinien wykonać odcinek próbny co najmniej na trzy dni przed rozpoczęciem robót, w celu:

- sprawdzenia czy użyty sprzęt jest właściwy,
- określenia grubości warstwy mieszanki mineralno-asfaltowej przed zagęszczeniem, koniecznej do uzyskania wymaganej w kontrakcie grubości warstwy,
- określenia potrzebnej liczby przejazdów walców dla uzyskania prawidłowego zagęszczenia warstwy.

Do takiej próby Wykonawca powinien użyć takich materiałów oraz sprzętu, jaki stosowany będzie do wykonania warstwy nawierzchni.

Odcinek próbny powinien być zlokalizowany w miejscu uzgodnionym z Inżynierem. Powierzchnia odcinka próbnego powinna wynosić co najmniej 500 m², a długość co najmniej 50 m i powinny być tak dobrane, aby na jego podstawie możliwa była ocena prawidłowości wbudowania i zagęszczenia mieszanki mineralno-asfaltowej.

Grubość układanej warstwy powinna być zgodna z grubością podaną w dokumentacji projektowej. Ilość próbek (rdzeni) pobrana z odcinka próbnego powinna być uzgodniona z Inżynierem i oceniona pod względem zgodności z wymaganiami niniejszej specyfikacji. Należy pobrać minimum w dwóch przekrojach poprzecznych po dwie próbki (rdzenie).

Dopuszcza się, aby za zgodą Inżyniera, odcinek próbny zlokalizowany był w ciągu zasadniczych prac nawierzchniowych objętych danym kontraktem.

Wykonawca może przystąpić do realizacji robót po zaakceptowaniu przez Inżyniera technologii wbudowania oraz wyników z odcinka próbnego.

5.7. Połączenie międzywarstwowe

Uzyskanie wymaganej trwałości nawierzchni jest uzależnione od zapewnienia połączenia między warstwami i ich współpracy w przenoszeniu obciążenia nawierzchni ruchem.

Podłoże powinno być skropione lepiszczem. Ma to na celu zwiększenie połączenia między warstwami konstrukcyjnymi oraz zabezpieczenie przed wnikaniem i zaleganiem wody między warstwami.

Skropienie lepiszczem podłoża (np. podbudowa asfaltowa), przed ułożeniem warstwy wiążącej z betonu asfaltowego powinno być wykonane w ilości podanej w przeliczeniu na pozostałe lepiszcze, tj. $0,3 \div 0,5 \text{ kg/m}^2$, przy czym:

- zaleca się stosować emulsję modyfikowaną polimerem,
- ilość emulsji należy dobrać z uwzględnieniem stanu podłoża oraz porowatości mieszanki; jeśli mieszanka ma większą zawartość wolnych przestrzeni, to należy użyć większą ilość lepiszcza do skropienia, które po ułożeniu warstwy ścieralnej uszczelni ją.

Skrapianie podłoża należy wykonywać równomiernie stosując rampy do skrapiania, np. skrapiaarki do lepiszczy asfaltowych. Dopuszcza się skrapianie ręczne lancą w miejscach trudno dostępnych (np. ścieki uliczne) oraz przy urządzeniach usytuowanych w nawierzchni lub ją ograniczających. W razie potrzeby urządzenia te należy zabezpieczyć przed zabrudzeniem. Skropione podłoże należy wyłączyć z ruchu publicznego przez zmianę organizacji ruchu.

W wypadku stosowania emulsji asfaltowej podłoże powinno być skropione 0,5 h przed układaniem warstwy asfaltowej w celu odparowania wody.

Czas ten nie dotyczy skrapiania rampą zamontowaną na rozkładarce.

5.8. Wbudowanie mieszanki mineralno-asfaltowej

Mieszankę mineralno-asfaltową można wbudowywać na podłożu przygotowanym zgodnie z zapisami w punktach 5.4 i 5.7.

Temperatura podłoża pod rozkładaną warstwę nie może być niższa niż +5°C.

Transport mieszanki mineralno-asfaltowej asfaltowej powinien być zgodny z zaleceniami podanymi w punkcie 4.2.

Mieszankę mineralno-asfaltową asfaltową należy wbudowywać w odpowiednich warunkach atmosferycznych. Nie wolno wbudowywać betonu asfaltowego, gdy na podłożu tworzy się zamknięty film wodny.

Temperatura otoczenia w ciągu doby nie powinna być niższa od temperatury podanej w tabelicy 20. Temperatura otoczenia może być niższa w wypadku stosowania ogrzewania podłoża i obramowania (np. promienniki podczerwieni, urządzenia mikrofalowe). Temperatura powietrza powinna być mierzona co najmniej 3 razy dziennie: przed przystąpieniem do robót oraz podczas ich wykonywania w okresach równomiernie rozłożonych w planowanym czasie realizacji dziennej działki roboczej. Nie dopuszcza się układania mieszanki mineralno-asfaltowej asfaltowej podczas silnego wiatru ($V > 16$ m/s).

Podczas budowy nawierzchni należy dążyć do ułożenia wszystkich warstw przed sezonem zimowym, aby zapewnić szczelność nawierzchni i jej odporność na działanie wody i mrozu. Jeżeli w wyjątkowym przypadku zachodzi konieczność pozostawienia na zimę warstwy wiążącej lub wyrównawczej, to należy ją powierzchniowo uszczelnić w celu zabezpieczenia przed szkodliwym działaniem wody, mrozu i ewentualnie środków odładzających.

W wypadku stosowania mieszanek mineralno-asfaltowych z dodatkiem obniżającym temperaturę mieszania i wbudowania, należy indywidualnie określić wymagane warunki otoczenia.

Tablica 20. Minimalna temperatura otoczenia na wysokości 2 m podczas wykonywania warstwy wiążącej lub wyrównawczej z betonu asfaltowego

Rodzaj robót	Minimalna temperatura otoczenia [°C]	
	w czasie 24 h przed przystąpieniem do robót	w czasie robót
Warstwa wiążąca	+5	+5
Warstwa wyrównawcza	+5	+5

Mieszanka mineralno-asfaltowa powinna być wbudowywana rozkładarką wyposażoną w układ automatycznego sterowania grubości warstwy i utrzymywania niwelety zgodnie z dokumentacją projektową. W miejscach niedostępnych dla sprzętu dopuszcza się wbudowywanie ręczne.

Grubość wykonywanej warstwy powinna być sprawdzana co 25 m, w co najmniej trzech miejscach (w osi i przy brzegach warstwy).

Warstwy wałowane powinny być równomiernie zagęszczone ciężkimi walcami drogowymi. Do warstw z betonu asfaltowego należy stosować walce drogowe stalowe gładkie z możliwością wibracji, oscylacji lub walce ogumione.

5.9. Połączenia technologiczne

5.9.1. Wymagania ogólne

Połączenia technologiczne należy wykonywać jako:

- złącza podłużne i poprzeczne (połączenia tego samego materiału wykonywanego w różnym czasie),
- spoiny (połączenia różnych materiałów oraz warstwy asfaltowej z urządzeniami obcymi w nawierzchni lub ją ograniczającymi).

Połączenia technologiczne powinny być jednorodne i szczelne.

Złącza podłużnego nie można umiejscawiać w śladach kół. Należy unikać umiejscawiania złączy w obszarze poziomego oznakowania jezdni. Złącza podłużne między pasami kolejnych warstw technologicznych należy przesuwac względem siebie co najmniej 15 cm w kierunku poprzecznym do osi

jezdni. Złącza poprzeczne między działkami roboczymi układanych pasów kolejnych warstw technologicznych należy przesunąć względem siebie o co najmniej 2 m w kierunku podłużnym do osi jezdni.

Połączenie nawierzchni mostowej z nawierzchnią drogową powinno być wykonane w strefie płyty przejściowej. Połączenie warstw ścieralnej i wiążącej powinno być przesunięte o co najmniej 0,5 m. Krawędzie poprzeczne łączonych warstw wiążącej i ścieralnej nawierzchni drogowej powinny być odcięte piłą.

5.9.2. Złącza

5.9.2.1. Technologia rozkładania „gorące przy gorącym”

Do tej metody należy używać rozkładarek pracujących obok siebie. Wydajności wstępnej zagęszczania stołami rozkładarek muszą być do siebie dopasowane. Przyjęta technologia robót powinna zapewnić prawidłowe i szczelne połączenia układanych pasów warstwy technologicznej. Warunek ten można zapewnić przez zminimalizowanie odległości między rozkładarkami tak, aby odległość między układanymi pasami nie była większa niż długość rozkładarki oraz druga w kolejności rozkładarka nakładała mieszankę na pierwszy pas.

5.9.2.2. Technologia rozkładania „gorące przy zimnym”

Wcześniej wykonany pas warstwy technologicznej powinien mieć wyprofilowaną krawędź równomiernie zagęszczoną, bez pęknięć. Krawędź ta nie może być pionowa lecz powinna być skośna. Można to uzyskać przez odcięcie wąskiego pasa wzdłuż krawędzi cieplej warstwy.

Na krawędzi pasa warstw wiążącej należy nanieść materiał do złączy wg pktu 2.5, w ilości co najmniej 50 g na 1 cm grubości warstwy na 1 metr bieżący krawędzi.

Na krawędź pasa warstw wiążącej nie należy nanosić lepiszczy używanych do połączenia międzywarstwowego wg pktu 2.6.

5.9.2.3. Zakończenie działki roboczej

W przypadku wystąpienia przerw w układaniu pasa warstwy technologicznej na czas, po którym temperatura mieszanki mineralno-asfaltowej obniży się poza dopuszczalną granicę, przed przystąpieniem do ułożenia kolejnego pasa warstwy należy usunąć ułożony wcześniej pas o długości do 3 m. Należy usunąć fragment pasa na całej jego grubości. Na tak powstałą krawędź należy nanieść lepiszcze lub inny materiał wg pktu 2.5, w ilości co najmniej 50 g na 1 cm grubości warstwy na 1 metr bieżący krawędzi.

5.9.3. Spoiny

Spoiny należy wykonywać w wypadku połączeń warstwy wiążącej z urządzeniami w nawierzchni lub ją ograniczającymi.

Spoiny należy wykonywać z materiałów termoplastycznych (taśmy, pasty) zgodnych z pktem 2.6.

5.10. Krawędzie

W wypadku warstw nawierzchni bez urządzeń ograniczających (np. krawężników) krawędziom należy nadać spadki o nachyleniu nie większym niż 2:1, a za pomocą odpowiednich środków technicznych wykonać krawędzie w linii prostej i docisnąć równomiernie na całej długości.

Po wykonaniu nawierzchni asfaltowej o jednostronnym nachyleniu jezdni należy uszczelnić krawędź położoną wyżej, a w strefie zmiany przechyłki obie krawędzie. W tym celu boczną powierzchnię krawędzi należy pokryć gorącym lepiszczem w ilości 4,0 kg/m². Lepiszcze powinno być naniesione odpowiednio szybko tak, aby krawędzie nie uległy zabrudzeniu. Niżej położona krawędź (z wyjątkiem strefy zmiany przechyłki) powinna pozostać nieuszczelniona.

Dopuszcza się jednoczesne uszczelnianie krawędzi kolejnych warstw, jeżeli warstwy były ułożone jedna po drugiej, a krawędzie były zabezpieczone przed zanieczyszczeniem. Jeżeli krawędź położona wyżej jest uszczelniana warstwowo, to przylegającą powierzchnię odsadzki danej warstwy należy uszczelnić na szerokości co najmniej 10 cm.

W wypadku nakładania warstwy na nawierzchnię przeznaczoną do ruchu należy odpowiednio ukształtować krawędź nakładanej warstwy, łączącej ją z niższą warstwą, aby złagodzić wjazd z niższej warstwy na wyższą. W tym celu należy:

- sfrezować klin niższej warstwy na głębokości od 0 do grubości nakładanej warstwy oraz na długości równej co najmniej 125 krotności grubości nakładanej warstwy,
- przygotować podłoże zgodnie z pktem 5.4 i 5.7,

- ułożyć nakładaną warstwę o stałej grubości.

6. KONTROLA JAKOŚCI ROBÓT

6.1. Ogólne zasady kontroli jakości robót

Ogólne zasady kontroli jakości robót podano w OST D-M-00.00.00 „Wymagania ogólne” [1] pkt 6.

6.2. Badania przed przystąpieniem do robót

6.2.1. Dokumenty i wyniki badań materiałów

Przed przystąpieniem do robót Wykonawca powinien:

- uzyskać wymagane dokumenty, dopuszczające wyroby budowlane do obrotu i powszechnego stosowania (np. stwierdzenie o oznakowaniu materiału znakiem CE lub znakiem budowlanym B, certyfikat zgodności, deklarację zgodności, aprobatę techniczną, ew. badania materiałów wykonane przez dostawców itp.),
- ew. wykonać własne badania właściwości materiałów przeznaczonych do wykonania robót, określone przez Inżyniera.

W przypadku zmiany rodzaju i właściwości materiałów budowlanych należy ponownie wykazać ich przydatność do przewidywanego celu.

Wszystkie dokumenty oraz wyniki badań Wykonawca przedstawia Inżynierowi do akceptacji.

6.2.2. Badanie typu

Przed przystąpieniem do robót, w terminie uzgodnionym z Inżynierem, Wykonawca przedstawi do akceptacji badania typu mieszanek mineralno-asfaltowych wraz z wymaganymi w normie PN-EN 13108-20 [53] załącznikami, w celu zatwierdzenia do stosowania. W przypadku zaistnienia podanych poniżej sytuacji wymagających powtórzenia badania typu należy je ponownie wykonać i przedstawić do akceptacji.

Badanie typu powinno zawierać:

- informacje ogólne:
 - nazwę i adres producenta mieszanki mineralno-asfaltowej,
 - datę wydania,
 - nazwę wytwórni produkującej mieszankę mineralno-asfaltową,
 - określenie typu mieszanki i kategorii, z którymi jest deklarowana zgodność,
 - zestawienie metod przygotowania próbek oraz metod i warunków badania poszczególnych właściwości,
- informacje o składnikach:
 - każdy wymiar kruszywa: źródło i rodzaj,
 - lepiszcze: typ i rodzaj,
 - wypełniacz: źródło i rodzaj,
 - dodatki: źródło i rodzaj,
 - wszystkie składniki: wyniki badań zgodnie z zestawieniem podanym w tablicy 21.

Tablica 21. Rodzaj i liczba badań składników mieszanki mineralno-asfaltowej

Składnik	Właściwość	Metoda badania	Liczba badań
Kruszywo (PN-EN 13043 [49])	Uziarnienie	PN-EN 933-1 [5]	1 na frakcję
	Gęstość	PN-EN 1097-6 [15]	1 na frakcję
Lepiszcze (PN-EN 12591 [22], PN-EN13924-2 [64], PN-EN 14023 [65])	Penetracja lub temperatura mięknięcia	PN-EN 1426 [19] lub PN-EN 1427 [20]	1
	Nawrót sprężysty ^{*)}	PN-EN 13398 [57]	1
Wypełniacz (PN-EN 13043 [49])	Uziarnienie	PN-EN 933-10 [11]	1
	Gęstość	PN-EN 1097-7 [16]	1
Dodatki	Typ		
Granulat asfaltowy ^{**)}	Uziarnienie	PN-EN 12697-2 [31]	1
	Zawartość lepiszcza	PN-EN 12697-1 [29]	1
	Penetracja odzyskanego	PN-EN 12697-3 [32] lub PN-	1

Specyfikacje Techniczne Wykonania i Odbioru Robót Budowlanych

	lepiszcza	EN 12697-4 [33] oraz PN-EN 1426 [19]	
	Temperatura mięknięcia lepiszcza	PN-EN 12697-3 [32] lub PN-EN 12697-4 [33] oraz PN-EN 1427 [20]	1
	gęstość	PN-EN 12697-5 [34]	1

*) dotyczy jedynie lepiszczy wg PN-EN 14023 [65],

***) sprawdzane właściwości powinny być odpowiednie do procentowego dodatku; przy małym procentowym dodatku stosuje się minimum wymagań.

c) informacje o mieszance mineralno-asfaltowej:

- skład mieszanki podany jako wejściowy (w przypadku walidacji w laboratorium) lub wyjściowy skład (w wypadku walidacji produkcji),
- wyniki badań zgodnie z zestawieniem podanym w tablicy 22.

Tablica 22. Rodzaj i liczba badań mieszanki mineralno-asfaltowej

Właściwość	Metoda badania	Liczba badań
Zawartość lepiszcza (obowiązkowa)	PN-EN 12697-1[29] PN-EN 12697-39 [45]	1
Uziarnienie (obowiązkowa)	PN-EN 12697-2 [31]	1
Zawartość wolnych przestrzeni łącznie z VFB i VMA przy wymaganej zawartości wolnych przestrzeni $V_{max} \leq 7\%$ (obowiązkowa)	PN-EN 12697-8 [36] Gęstość objętościowa wg PN-EN 12697-6 [35], metoda B, w stanie nasyconym powierzch-niowo suchym. Gęstość wg PN-EN 12697-5 [34], metoda A, w wodzie	1
Wrażliwość na działanie wody (powiązana funkcjonalnie)	PN-EN 12697-12 [38]	1
Odporność na deformacje trwałe (powiązana funkcjonalnie); dotyczy betonu asfaltowego zaprojektowanego do maksymalnego obciążenia osi poniżej 130 kN	PN-EN 12697-22 [40], mały aparat, metoda B, w powietrzu, przy wymaganej temperaturze	1
Sztywność (funkcjonalna)	PN-EN 12697-26 [42]	1
Zmęczenie (funkcjonalna) do nawierz-chni zaprojektowanych wg kryterium opartym na czteropunktowym zginaniu	PN-EN 12697-24 [41], załącznik D	1
Odporność na paliwo (powiązana funkcjonalnie)	PN-EN 12697-43 [48]	1
Odporność na środki odladzające (powiązana funkcjonalnie)	PN-EN 12697-41 [46]	1

Badanie typu należy przeprowadzić zgodnie z PN-EN 13108-20 [53] przy pierwszym wprowadzeniu mieszanek mineralno-asfaltowych do obrotu i powinno być powtórzone w wypadku:

- upływu trzech lat,
- zmiany złoża kruszywa,
- zmiany rodzaju kruszywa (typu petrograficznego),
- zmiany kategorii kruszywa grubego, jak zdefiniowano w PN-EN 13043 [49], jednej z następujących właściwości: kształtu, udziału ziaren częściowo przekruszonych, odporności na rozdrabnianie, odporności na ścieranie lub kanciastości kruszywa drobnego,
- zmiany gęstości ziaren (średnia ważona) o więcej niż $0,05 \text{ Mg/m}^3$,
- zmiany rodzaju lepiszcza,
- zmiany typu mineralogicznego wypełniacza.

Dopuszcza się zastosowanie podejścia grupowego w zakresie badania typu. Oznacza to, że w wypadku, gdy nastąpiła zmiana składu mieszanki mineralno-asfaltowej i istnieją uzasadnione przesłanki, że dana właściwość nie ulegnie pogorszeniu oraz przy zachowaniu tej samej wymaganej kategorii właściwości, to nie jest konieczne badanie tej właściwości w ramach badania typu.

6.3. Badania w czasie robót

6.3.1. Uwagi ogólne

Badania dzielą się na:

- badania Wykonawcy (w ramach własnego nadzoru),
- badania kontrolne (w ramach nadzoru zlecniodawcy – Inżyniera)
 - dodatkowe,
 - arbitrażowe.

6.4. Badania Wykonawcy

6.4.1. Badania w czasie wytwarzania mieszanki mineralno-asfaltowej

Badania Wykonawcy w czasie wytwarzania mieszanki mineralno-asfaltowej powinny być wykonywane w ramach zakładowej kontroli produkcji, zgodnie z normą PN-EN 13108-21 [54].

Zakres badań Wykonawcy w systemie zakładowej kontroli produkcji obejmuje:

- badania materiałów wsadowych do mieszanki mineralno-asfaltowej (asfaltów, kruszyw wypełniacza i dodatków),
- badanie składu i właściwości mieszanki mineralno-asfaltowej.

Częstotliwość oraz zakres badań i pomiarów w czasie wytwarzania mieszanki mineralno-asfaltowej powinno być zgodne z certyfikowanym systemem ZKP.

6.4.2. Badania w czasie wykonywania warstwy asfaltowej i badania gotowej warstwy

Badania Wykonawcy są wykonywane przez Wykonawcę lub jego zleceniobiorców celem sprawdzenia, czy jakość materiałów budowlanych (mieszanek mineralno-asfaltowych i ich składników, lepiszczy i materiałów do uszczelnień itp.) oraz gotowej warstwy (wbudowane warstwy asfaltowe, połączenia itp.) spełniają wymagania określone w kontrakcie.

Wykonawca powinien wykonywać te badania podczas realizacji kontraktu, z niezbędną starannością i w wymaganym zakresie. Wyniki należy zapisywać w protokołach. W razie stwierdzenia uchybień w stosunku do wymagań kontraktu, ich przyczyny należy niezwłocznie usunąć.

Wyniki badań Wykonawcy należy przekazywać Inżynierowi na jego żądanie. Inżynier może zdecydować o dokonaniu odbioru na podstawie badań Wykonawcy. W razie zastrzeżeń Inżynier może przeprowadzić badania kontrolne według pktu 6.5.

Zakres badań Wykonawcy związany z wykonywaniem nawierzchni:

- pomiar temperatury powietrza,
- pomiar temperatury mieszanki mineralno-asfaltowej podczas wykonywania nawierzchni (wg PN-EN 12697-13 [39]),
- ocena wizualna mieszanki mineralno-asfaltowej,
- wykaz ilości materiałów lub grubości wykonanej warstwy,
- pomiar spadku poprzecznego warstwy asfaltowej,
- pomiar równości warstwy asfaltowej (wg pktu 6.5.4.4),
- pomiar parametrów geometrycznych poboczy,
- ocena wizualna jednorodności powierzchni warstwy,
- ocena wizualna jakości wykonania połączeń technologicznych.

6.5. Badania kontrolne Zamawiającego

Badania kontrolne są badaniami Inżyniera, których celem jest sprawdzenie, czy jakość materiałów budowlanych (mieszanek mineralno-asfaltowych i ich składników, lepiszczy i materiałów do uszczelnień itp.) oraz gotowej warstwy (wbudowane warstwy asfaltowe, połączenia itp.) spełniają wymagania określone w kontrakcie. Wyniki tych badań są podstawą odbioru. Pobieraniem próbek i wykonaniem badań na miejscu budowy zajmuje się Inżynier w obecności Wykonawcy. Badania odbywają się również wtedy, gdy Wykonawca zostanie w porę powiadomiony o ich terminie, jednak nie będzie przy nich obecny. Wykonawca może pobierać i pakować próbki do badań kontrolnych. Do wysłania próbek i przeprowadzenia badań

Specyfikacje Techniczne Wykonania i Odbioru Robót Budowlanych

kontrolnych jest upoważniony tylko Zamawiający lub uznana przez niego placówka badawcza. Zamawiający decyduje o wyborze takiej placówki.

Rodzaj i zakres badań kontrolnych Zamawiającego mieszanki mineralno-asfaltowej i wykonanej warstwy jest następujący:

- badania materiałów wsadowych do mieszanki mineralno-asfaltowej (asfaltów, kruszyw, wypełniacza i dodatków).

Mieszanka mineralno-asfaltowa ^{a)}:

- uziarnienie,
- zawartość lepiszcza,
- temperatura mięknięcia odzyskanego lepiszcza,
- gęstość i zawartość wolnych przestrzeni próbki.

Warunki technologiczne wbudowywania mieszanki mineralno-asfaltowej:

- pomiar temperatury powietrza podczas pobrania próby do badań,
- pomiar temperatury mieszanki mineralno-asfaltowej,
- ocena wizualna dostarczonej mieszanki mineralno-asfaltowej.

Wykonana warstwa:

- wskaźnik zagęszczenia
- grubość warstwy lub ilość zużytego materiału,
- równość podłużna i poprzeczna,
- spadki poprzeczne,
- zawartość wolnych przestrzeni,
- złącza technologiczne,
- szerokość warstwy,
- rzędne wysokościowe,
- ukształtowanie osi w planie,
- ocena wizualna warstwy.

^{a)} w razie potrzeby specjalne kruszywa i dodatki.

6.5.1. Badanie materiałów wsadowych

Właściwości materiałów wsadowych należy oceniać na podstawie badań pobranych próbek w miejscu produkcji mieszanki mineralno-asfaltowej.

Do oceny jakości materiałów wsadowych mieszanki mineralno-asfaltowej, za zgodą nadzoru i Zamawiającego mogą posłużyć wyniki badań wykonanych w ramach zakładowej kontroli produkcji.

6.5.1.1. Kruszywa i wypełniacz

Z kruszywa należy pobrać i zbadać średnie próbki. Wielkość pobranej średniej próbki nie może być mniejsza niż:

- wypełniacz 2 kg,
- kruszywa o uziarnieniu do 8 mm 5 kg,
- kruszywa o uziarnieniu powyżej 8 mm 15 kg.

Wypełniacz i kruszywa powinny spełniać wymagania podane w pktcie 2.3.

6.5.1.2. Lepiszczce

Z lepiszcza należy pobrać próbkę średnią składającą się z 3 próbek częściowych po 2 kg. Z tego jedną próbkę częściową należy poddać badaniom. Ponadto należy zbadać kolejną próbkę, jeżeli wygląd zewnętrzny (jednolitość, kolor, zapach, zanieczyszczenia) może budzić obawy.

Asfalty powinny spełniać wymagania podane w pktcie 2.2.

6.5.1.3. Materiały do uszczelniania połączeń

Z lepiszcza lub materiałów termoplastycznych należy pobrać próbki średnie składające się z 3 próbek częściowych po 2 kg. Z tego jedną próbkę częściową należy poddać badaniom. Ponadto należy pobrać i zbadać kolejną próbkę, jeżeli zewnętrzny wygląd (jednolitość, kolor, połysk, zapach, zanieczyszczenia) może budzić obawy.

Materiały do uszczelniania połączeń powinny spełniać wymagania podane w pktcie 2.6.

6.5.2. Badania mieszanki mineralno-asfaltowej

Specyfikacje Techniczne Wykonania i Odbioru Robót Budowlanych

Właściwości materiałów należy oceniać na podstawie badań pobranych próbek mieszanki mineralno-asfaltowej przed wbudowaniem (wbudowanie oznacza wykonanie warstwy asfaltowej). Wyjątkowo dopuszcza się badania próbek pobranych z wykonanej warstwy asfaltowej.

Do oceny jakości mieszanki mineralno-asfaltowej za zgodą nadzoru i Zamawiającego mogą posłużyć wyniki badań wykonanych w ramach zakładowej kontroli produkcji.

Na etapie oceny jakości wbudowanej mieszanki mineralno-asfaltowej podaje się wartości dopuszczalne i tolerancje, w których uwzględnia się: rozrzut występujący przy pobieraniu próbek, dokładność metod badań oraz odstępstwa uwarunkowane metodą pracy.

Właściwości materiałów budowlanych należy określać dla każdej warstwy technologicznej, a metody badań powinny być zgodne z wymaganiami podanymi poniżej, chyba że ST lub dokumentacja projektowa podają inaczej.

6.5.2.1. Uziarnienie

Uziarnienie każdej próbki pobranej z luźnej mieszanki mineralno-asfaltowej nie może odbiegać od wartości projektowanej, z uwzględnieniem dopuszczalnych odchyłek podanych w tablicy 23, w zależności od liczby wyników badań z danego odcinka budowy. Wyniki badań nie uwzględniają badań kontrolnych dodatkowych.

Tablica 23. Dopuszczalne odchyłki dotyczące pojedynczego wyniku badania i średniej arytmetycznej wyników badań zawartości kruszywa

Kruszywo o wymiarze	Liczba wyników badań					
	1	2	od 3 do 4	od 5 do 8	od 9 do 19	≥20
< 0,063 mm [% (m/m)] -mieszanki gruboziarniste	±4,0	±3,6	±3,2	±2,9	±2,4	±2,0
< 0,063 mm [% (m/m)] -mieszanki drobnoziarniste	±3,0	±2,7	±2,4	±2,1	±1,8	±1,5
< 0,125 mm, [% (m/m)] - mieszanki gruboziarniste	±5,0	±4,4	±3,9	±3,4	±2,7	±2,0
< 0,125 mm, [% (m/m)] - mieszanki drobnoziarniste	±4,0	±3,6	±3,3	±2,9	±2,5	±2,0
Od 0,063 mm do 2 mm	±8	±6,1	±5,0	±4,1	±3,3	±3,0
> 2 mm	±8	±6,1	±5,0	±4,1	±3,3	±3,0
Ziarna grube (mieszanki drobnoziarniste)	-8 +5	-6,7 +4,7	-5,8 +4,5	-5,1 +4,3	-4,4 +4,1	±4,0
Ziarna grube (mieszanki gruboziarniste)	-9 +5,0	-7,6 +5,0	-6,8 +5,0	-6,1 +5,0	-5,5 +5,0	±5,0

6.5.2.2. Zawartość lepiszcza

Zawartość rozpuszczalnego lepiszcza z każdej próbki pobranej z mieszanki mineralno-asfaltowej nie może odbiegać od wartości projektowanej, z uwzględnieniem podanych dopuszczalnych odchyłek, w zależności od liczby wyników badań z danego odcinka budowy (tablica 24). Do wyników badań nie zalicza się badań kontrolnych dodatkowych.

Tablica 24. Dopuszczalne odchyłki pojedynczego wyniku badania i średniej arytmetycznej wyników badań zawartości lepiszcza rozpuszczalnego [% (m/m)]

Rodzaj mieszanki	Liczba wyników badań					
	1	2	Od 3 do 4	Od 5 do 8 ^{a)}	Od 9 do 19 ^{a)}	≥20
Mieszanki gruboziarniste	±0,6	±0,55	±0,50	±0,40	±0,35	±0,30

Specyfikacje Techniczne Wykonania i Odbioru Robót Budowlanych

Mieszanki drobnoziarniste	±0,5	±0,45	±0,40	±0,40	±0,35	±0,30
a) dodatkowo dopuszcza się maksymalnie jeden wynik, spośród wyników badań wziętych do obliczenia średniej arytmetycznej, którego odchyłka jest większa od dopuszczalnej odchyłki dotyczącej średniej arytmetycznej, lecz nie przekracza dopuszczalnej odchyłki jak do pojedynczego wyniku badania						

6.5.2.3. Temperatura mięknięcia lepiszcza

Temperatura mięknięcia lepiszcza (asfaltu lub polimeroasfaltu) wykstrahowanego z mieszanki mineralno-asfaltowej nie powinna przekroczyć wartości dopuszczalnych podanych w tablicy 25.

Tablica 25. Najwyższa temperatura mięknięcia wykstrahowanego asfaltu lub polimeroasfaltu drogowego

Rodzaj lepiszcza	Najwyższa temperatura mięknięcia °C
50/70	63
35/50	66
PMB-25/55-60	78
PMB 25/55-80	Wg wskazań producenta
MG 35/50-57/69	Wg wskazań producenta
MG 50/70-54/64	Wg wskazań producenta

6.5.2.4. Gęstość i zawartość wolnych przestrzeni

Zawartość wolnych przestrzeni w próbce Marshalla pobranej z mieszanki mineralno-asfaltowej lub wyjątkowo powtórnie rozgrzanej próbki pobranej z nawierzchni nie może wykroczyć poza wartości podane w pktcie 2.10 o więcej niż 1,5% (v/v).

6.5.3. Warunki technologiczne wbudowywania mieszanki mineralno-asfaltowej

Temperatura powietrza powinna być mierzona przed i w czasie robót; nie powinna być mniejsza niż podano w tablicy 20.

Pomiar temperatury mieszanki mineralno-asfaltowej podczas wykonywania nawierzchni polega na kilkakrotnym zanurzeniu termometru w mieszance znajdującej się w zasobniku rozścielacza i odczytaniu temperatury. Dodatkowo należy sprawdzać temperaturę mieszanki za stołem rozścielacza w przypadku dłuższego postoju spowodowanego przerwą w dostawie mieszanki mineralno-asfaltowej z wytwórni. Jeżeli temperatura za stołem po zakończeniu postoju będzie zbyt niska do uzyskania odpowiedniego zagęszczenia, to należy wykonać zakończenie działki roboczej i rozpocząć proces układania jak dla nowej.

Pomiar temperatury mieszanki mineralno-asfaltowej należy wykonać zgodnie z wymaganiami normy PN-EN 12697-13 [39].

Sprawdzeniu podlega wygląd mieszanki mineralno-asfaltowej w czasie rozładunku do zasobnika rozścielacza oraz porównaniu z normalnym wyglądem z uwzględnieniem uziarnienia, jednorodności mieszanki, prawidłowości pokrycia ziaren lepiszczem, koloru, ewentualnego nadmiaru lub niedoboru lepiszcza.

6.5.4. Wykonana warstwa

6.5.4.1. Wskaźnik zagęszczenia i zawartość wolnych przestrzeni

Zagęszczenie wykonanej warstwy wyrażone wskaźnikiem zagęszczenia oraz zawartością wolnych przestrzeni nie może przekroczyć wartości dopuszczalnych podanych w tablicy 26. Dotyczy to każdego pojedynczego oznaczenia danej właściwości.

Określenie gęstości objętościowej należy wykonywać według PN-EN 12697-6 [35].

Tablica 26. Właściwości warstwy AC

Warstwa	Typ i wymiar mieszanki	Wskaźnik	Zawartość wolnych
---------	------------------------	----------	-------------------

Specyfikacje Techniczne Wykonania i Odbioru Robót Budowlanych

		zagęszczenia [%]	przestrzeni w warstwie [% (v/v)]
Wiążąca	AC 11 W, KR1-KR2	≥ 98	2,0÷6,0
	AC 16 W, KR1-KR2	≥ 98	2,0÷6,0
	AC 16 W, KR3-KR7	≥ 98	3,0÷7,0
	AC 22 W, KR3-KR7	≥ 98	3,0÷7,0

Wskaźnik zagęszczenia i zawartość wolnych przestrzeni należy badać dla każdej warstwy i na każde rozpoczęte 6000 m² nawierzchni jedna próbka; w razie potrzeby liczba próbek może zostać zwiększona (np. nawierzchnie dróg w terenie zabudowy, nawierzchnie mostowe).

6.5.4.2. Grubość warstwy lub ilość zużytego materiału

Grubość wykonanej warstwy oznaczana według PN-EN 12697-36 [44] oraz ilość wbudowanego materiału na określonej powierzchni (dotyczy przede wszystkim cienkich warstw) mogą odbiegać od projektu o wartości podane w tablicy 27.

W wypadku określania ilości materiału na powierzchnię i średniej wartości grubości warstwy z reguły należy przyjąć za podstawę cały odcinek budowy. Inżynier ma prawo sprawdzać odcinki częściowe. Odcinek częściowy powinien zawierać co najmniej jedną dzienną działkę roboczą. Do odcinka częściowego obowiązują te same wymagania jak do odcinka budowy.

Za grubość warstwy lub warstw przyjmuje się średnią arytmetyczną wszystkich pojedynczych oznaczeń grubości warstwy na całym odcinku budowy lub odcinku częściowym.

Tablica 27. Dopuszczalne odchyłki grubości warstwy oraz ilości materiału na określonej powierzchni, [%]

Warunki oceny	Warstwa asfaltowa AC ^{a)}
A – Średnia z wielu oznaczeń grubości oraz ilości	
1. – duży odcinek budowy, powierzchnia większa niż 6000 m ² lub – droga ograniczona krawężnikami, powierzchnia większa niż 1000 m ² lub	≤ 10
2. – mały odcinek budowy	≤ 10
B – Pojedyncze oznaczenie grubości	≤ 15
^{a)} w wypadku budowy dwuetapowej, tzn. gdy warstwa ścieralna jest układana z opóźnieniem, wartość z wiersza B odpowiednio obowiązuje; w pierwszym etapie budowy do górnej warstwy nawierzchni obowiązuje wartość 25%, a do łącznej grubości warstw etapu 1 ÷ 15%	

6.5.4.3. Spadki poprzeczne

Spadki poprzeczne nawierzchni należy badać nie rzadziej niż co 20 m oraz w punktach głównych luków poziomych.

Spadki poprzeczne powinny być zgodne z dokumentacją projektową, z tolerancją ± 0,5%.

6.5.4.4. Równość podłużna i poprzeczna

Do oceny równości podłużnej warstwy wiążącej nawierzchni dróg wszystkich klas technicznych oraz placów i parkingów należy stosować metodę pomiaru ciągłego równoważną użyciu łąty i klina z wykorzystaniem planografu (w miejscach niedostępnych dla planografu pomiar ciągły z użyciem łąty 4-metrowej i klina). Zasady wyznaczania oraz dopuszczalne odbiorcze wartości odchyłek równości podłużnej warstwy określono w rozporządzeniu w sprawie warunków technicznych jakim powinny odpowiadać drogi i ich usytuowanie [75].

Do oceny równości poprzecznej warstw nawierzchni dróg wszystkich klas oraz placów i parkingów należy stosować metodę pomiaru profilometrycznego równoważną użyciu łąty o długości 2 m i klina, umożliwiającą wyznaczenie odchylenia równości w przekroju poprzecznym pasa ruchu/elementu drogi.

W miejscach niedostępnych dla profilografu pomiar równości poprzecznej warstw nawierzchni należy wykonać z użyciem łąty i klina. Długość łąty w pomiarze równości poprzecznej powinien wynosić 2 m. Pomiar powinien być wykonany nie rzadziej niż co 5 m.

Zasady wyznaczaniu odchylenia oraz wartości dopuszczalne odchyleń równości poprzecznej przy odbiorze warstwy określono w rozporządzeniu w sprawie warunków technicznych, jakim powinny odpowiadać drogi publiczne i ich usytuowanie [75].

6.5.4.5. Złącza technologiczne

Złącza podłużne i poprzeczne, sprawdzone wizualnie, powinny być równe i związane, wykonane w linii prostej, równoległe lub prostopadłe do osi drogi. Przylegające warstwy powinny być w jednym poziomie.

6.5.4.6. Szerokość warstwy

Szerokość warstwy, mierzona 10 razy na 1 km każdej jezdni powinna być zgodna z dokumentacją projektową, z tolerancją w zakresie od 0 do +5 cm, przy czym szerokość warstwy wiążącej powinna być odpowiednio szersza, tak aby stanowiła odsadzkę dla warstwy ścieralnej. W przypadku wyprofilowanej ukośnej krawędzi szerokość należy mierzyć w środku linii skosu.

6.5.4.7. Rzędne wysokościowe

Rzędne wysokościowe, mierzone co 10 m na prostych i co 10 m na osi podłużnej i krawędziach, powinny być zgodne z dokumentacją projektową, z dopuszczalną tolerancją ± 1 cm, przy czym co najmniej 95% wykonanych pomiarów nie może przekraczać przedziału dopuszczalnych odchyleń.

6.5.4.8. Ukształtowanie osi w planie

Ukształtowanie osi w planie, mierzone co 100 m, nie powinno różnić się od dokumentacji projektowej o więcej niż ± 5 cm.

6.5.4.9. Ocena wizualna warstwy

Wygląd zewnętrzny warstwy, sprawdzony wizualnie, powinien być jednorodny, bez spękań, deformacji, plam i wykruszeń.

6.6. Badania kontrolne dodatkowe

W wypadku uznania, że jeden z wyników badań kontrolnych nie jest reprezentatywny dla ocenianego odcinka budowy, Wykonawca ma prawo żądać przeprowadzenia badań kontrolnych dodatkowych.

Inżynier i Wykonawca decydują wspólnie o miejscach pobierania próbek i wyznaczeniu odcinków częściowych ocenianego odcinka budowy. Jeżeli odcinek częściowy przyporządkowany do badań kontrolnych nie może być jednoznacznie i zgodnie wyznaczony, to odcinek ten nie powinien być mniejszy niż 20% ocenianego odcinka budowy.

Do odbioru uwzględniane są wyniki badań kontrolnych i badań kontrolnych dodatkowych do wyznaczonych odcinków częściowych.

Koszty badań kontrolnych dodatkowych zażądanych przez Wykonawcę ponosi Wykonawca.

6.7. Badania arbitrażowe

Badania arbitrażowe są powtórzeniem badań kontrolnych, co do których istnieją uzasadnione wątpliwości ze strony Inżyniera lub Wykonawcy (np. na podstawie własnych badań).

Badania arbitrażowe wykonuje na wniosek strony kontraktu niezależne laboratorium, które nie wykonywało badań kontrolnych.

Koszty badań arbitrażowych wraz ze wszystkimi kosztami ubocznymi ponosi strona, na której niekorzyść przemawia wynik badania.

7. OBMIAR ROBÓT

7.1. Ogólne zasady obmiaru robót

Ogólne zasady obmiaru robót podano w OST D-M-00.00.00 „Wymagania ogólne” [1] pkt 7.

7.2. Jednostka obmiarowa

Jednostką obmiarową jest m² (metr kwadratowy) wykonanej warstwy z betonu asfaltowego (AC).

8. ODBIÓR ROBÓT

Ogólne zasady odbioru robót podano w OST D-M-00.00.00 „Wymagania ogólne” [1] pkt 8.

Roboty uznaje się za wykonane zgodnie z dokumentacją projektową, ST i wymaganiami Inżyniera, jeżeli wszystkie pomiary i badania z zachowaniem tolerancji według pktu 6 dały wyniki pozytywne.

9. PODSTAWA PŁATNOŚCI

9.1. Ogólne ustalenia dotyczące podstawy płatności

Ogólne ustalenia dotyczące podstawy płatności podano w OST D-M-00.00.00 „Wymagania ogólne” [1] pkt 9.

9.2. Cena jednostki obmiarowej

Cena wykonania 1 m² warstwy z betonu asfaltowego (AC) obejmuje:

- prace pomiarowe i roboty przygotowawcze,
- oznakowanie robót,
- oczyszczenie i skropienie podłoża,
- dostarczenie materiałów i sprzętu,
- opracowanie recepty laboratoryjnej,
- wykonanie próby technologicznej i odcinka próbnego,
- wyprodukowanie mieszanki betonu asfaltowego i jej transport na miejsce wbudowania,
- posmarowanie lepiszczem lub pokrycie taśmą asfaltową krawędzi urządzeń obcych i krawężników,
- rozłożenie i zagęszczenie mieszanki betonu asfaltowego,
- obcięcie krawędzi i posmarowanie lepiszczem,
- przeprowadzenie pomiarów i badań wymaganych w specyfikacji technicznej,
- odwiezienie sprzętu.

9.3. Sposób rozliczenia robót tymczasowych i prac towarzyszących

Cena wykonania robót określonych niniejszą OST obejmuje:

- roboty tymczasowe, które są potrzebne do wykonania robót podstawowych, ale nie są przekazywane Zamawiającemu i są usuwane po wykonaniu robót podstawowych,
- prace towarzyszące, które są niezbędne do wykonania robót podstawowych, niezaliczane do robót tymczasowych, jak geodezyjne wytyczenie robót itd.

10. PRZEPISY ZWIĄZANE

10.1. Ogólne specyfikacje techniczne (OST)

1. D-M-00.00.00 Wymagania ogólne

10.2. Normy

(Zestawienie zawiera dodatkowo normy PN-EN związane z badaniami materiałów występujących w niniejszej OST)

2. PN-EN 196-2 Metody badania cementu - Część 2: Analiza chemiczna cementu
3. PN-EN 459-2 Wapno budowlane – Część 2: Metody badań
4. PN-EN 932-3 Badania podstawowych właściwości kruszyw – Procedura i terminologia uproszczonego opisu petrograficznego
5. PN-EN 933-1 Badania geometrycznych właściwości kruszyw – Część 1: Oznaczanie składu ziarnowego – Metoda przesiewania
6. PN-EN 933-3 Badania geometrycznych właściwości kruszyw – Część 3: Oznaczanie kształtu ziarn za pomocą wskaźnika płaskości

Specyfikacje Techniczne Wykonania i Odbioru Robót Budowlanych

7. PN-EN 933-4 Badania geometrycznych właściwości kruszyw – Część 4: Oznaczanie kształtu ziarn – Wskaźnik kształtu
8. PN-EN 933-5 Badania geometrycznych właściwości kruszyw – Oznaczanie procentowej zawartości ziarn o powierzchniach powstałych w wyniku przekruszenia lub łamania kruszyw grubych
9. PN-EN 933-6 Badania geometrycznych właściwości kruszyw – Część 6: Ocena właściwości powierzchni – Wskaźnik przepływu kruszyw
10. PN-EN 933-9 Badania geometrycznych właściwości kruszyw – Część 9: Ocena zawartości drobnych cząstek – Badania błękitem metylenowym
11. PN-EN 933-10 Badania geometrycznych właściwości kruszyw – Część 10: Ocena zawartości drobnych cząstek – Uziarnienie wypełniaczy (przesiewanie w strumieniu powietrza)
12. PN-EN 1097-2 Badania mechanicznych i fizycznych właściwości kruszyw – Metody oznaczania odporności na rozdrabnianie
13. PN-EN 1097-4 Badania mechanicznych i fizycznych właściwości kruszyw – Część 4: Oznaczanie pustych przestrzeni suchego, zagęszczonego wypełniacza
14. PN-EN 1097-5 Badania mechanicznych i fizycznych właściwości kruszyw – Część 5: Oznaczanie zawartości wody przez suszenie w suszarce z wentylacją
15. PN-EN 1097-6 Badania mechanicznych i fizycznych właściwości kruszyw – Część 6: Oznaczanie gęstości ziarn i nasiąkliwości
16. PN-EN 1097-7 Badania mechanicznych i fizycznych właściwości kruszyw – Część 7: Oznaczanie gęstości wypełniacza – Metoda piknometryczna
17. PN-EN 1367-1 Badania właściwości cieplnych i odporności kruszyw na działanie czynników atmosferycznych – Część 1: Oznaczanie mrozoodporności
18. PN-EN 1367-3 Badania właściwości cieplnych i odporności kruszyw na działanie czynników atmosferycznych – Część 3: Badanie bazaltowej zgorzeli słonecznej metodą gotowania
19. PN-EN 1426 Asfalty i produkty asfaltowe – Oznaczanie penetracji igłą
20. PN-EN 1427 Asfalty i produkty asfaltowe – Oznaczanie temperatury mięknięcia – Metoda Pierścieni i Kula
21. PN-EN 1744-1 Badania chemicznych właściwości kruszyw – Analiza chemiczna
22. PN-EN 12591 Asfalty i produkty asfaltowe – Wymagania dla asfaltów drogowych
23. PN-EN 12592 Asfalty i produkty asfaltowe – Oznaczanie rozpuszczalności
24. PN-EN 12593 Asfalty i produkty asfaltowe – Oznaczanie temperatury łamliwości Fraassa
25. PN-EN 12595 Asfalty i lepiszcza asfaltowe - Oznaczanie lepkości kinematycznej
26. PN-EN 12596 Asfalty i lepiszcza asfaltowe - Oznaczanie lepkości dynamicznej metodą próżniowej kapilary
27. PN-EN 12606-1 Asfalty i produkty asfaltowe – Oznaczanie zawartości parafiny – Część 1: Metoda destylacji
28. PN-EN 12607-1 Asfalty i produkty asfaltowe – Oznaczanie odporności na twardnienie pod wpływem ciepła i powietrza – Część 1: Metoda RTFOT
29. PN-EN 12607-3 Asfalty i produkty asfaltowe – Oznaczanie odporności na twardnienie pod wpływem ciepła i powietrza – Część 3: Metoda RFT
30. PN-EN 12697-1 Mieszanki mineralno-asfaltowe - Metody badań mieszanek mineralno-asfaltowych na gorąco - Część 1: Zawartość lepiszcza rozpuszczalnego
31. PN-EN 12697-2 Mieszanki mineralno-asfaltowe - Metody badań mieszanek mineralno-asfaltowych na gorąco - Część 2: Oznaczanie składu ziarnowego
32. PN-EN 12697-3 Mieszanki mineralno-asfaltowe - Metody badań mieszanek mineralno-asfaltowych na gorąco - Część 3: Odzyskiwanie asfaltu: Wyparka obrotowa
33. PN-EN 12697-4 Mieszanki mineralno-asfaltowe - Metody badań mieszanek mineralno-asfaltowych na gorąco - Część 4: Odzyskiwanie asfaltu - Kolumna do destylacji frakcyjnej
34. PN-EN 12697-5 Mieszanki mineralno-asfaltowe - Metody badań mieszanek mineralno-asfaltowych na gorąco - Część 5: Oznaczanie gęstości
35. PN-EN 12697-6 Mieszanki mineralno-asfaltowe – Metody badań mieszanek mineralno-

- asfaltowych na gorąco – Część 6: Oznaczanie gęstości objętościowej próbek mieszanki mineralno-asfaltowej
36. PN-EN 12697-8 Mieszanki mineralno-asfaltowe – Metody badań mieszanek mineralno-asfaltowych na gorąco – Część 8: Oznaczanie zawartości wolnej przestrzeni
37. PN-EN 12697-11 Mieszanki mineralno-asfaltowe – Metody badań mieszanek mineralno-asfaltowych na gorąco – Część 11: Oznaczanie powinowactwa pomiędzy kruszywem i asfaltem
38. PN-EN 12697-12 Mieszanki mineralno-asfaltowe – Metody badań mieszanek mineralno-asfaltowych na gorąco – Część 12: Określanie wrażliwości próbek asfaltowych na wodę
39. PN-EN 12697-13 Mieszanki mineralno-asfaltowe – Metody badań mieszanek mineralno-asfaltowych na gorąco – Część 13: Pomiar temperatury
40. PN-EN 12697-22 Mieszanki mineralno-asfaltowe – Metody badań mieszanek mineralno-asfaltowych na gorąco – Część 22: Koleinowanie
41. PN-EN 12697-24 Mieszanki mineralno-asfaltowe - Metody badań mieszanek mineralno-asfaltowych na gorąco - Część 24: Odporność na zmęczenie
42. PN-EN 12697-26 Mieszanki mineralno-asfaltowe - Metody badań mieszanek mineralno-asfaltowych na gorąco - Część 26: Szywność
43. PN-EN 12697-27 Mieszanki mineralno-asfaltowe – Metody badań mieszanek mineralno-asfaltowych na gorąco – Część 27: Pobieranie próbek
44. PN-EN 12697-36 Mieszanki mineralno-asfaltowe – Metody badań mieszanek mineralno-asfaltowych na gorąco – Część 36: Oznaczanie grubości nawierzchni asfaltowych
45. PN-EN 12697-39 Mieszanki mineralno-asfaltowe - Metody badań mieszanek mineralno-asfaltowych na gorąco - Część 39: Oznaczanie zawartości lepiszcza metodą spalania
46. PN-EN 12697-41 Mieszanki mineralno-asfaltowe - Metody badań mieszanek mineralno-asfaltowych na gorąco - Część 41: Odporność na płyny zapobiegające oblodzeniu
47. PN-EN 12697-42 Mieszanki mineralno-asfaltowe - Metody badań mieszanek mineralno-asfaltowych na gorąco - Część 42: Zawartość części obcych w destrukcie asfaltowym
48. PN-EN 12697-43 Mieszanki mineralno-asfaltowe - Metody badań mieszanek mineralno-asfaltowych na gorąco - Część 43: Odporność na paliwo
49. PN-EN 13043 Kruszywa do mieszanek bitumicznych i powierzchniowych utwaleń stosowanych na drogach, lotniskach i innych powierzchniach przeznaczonych do ruchu
50. PN-EN 13108-1 Mieszanki mineralno-asfaltowe – Wymagania – Część 1: Beton asfaltowy
51. PN-EN 13108-4 Mieszanki mineralno-asfaltowe - Wymagania - Część 4: Mieszanka HRA
52. PN-EN 13108-8 Mieszanki mineralno-asfaltowe - Wymagania - Część 8: Destrukt asfaltowy
53. PN-EN 13108-20 Mieszanki mineralno-asfaltowe – Wymagania – Część 20: Badanie typu
54. PN-EN 13108-21 Mieszanki mineralno-asfaltowe - Wymagania - Część 21: Zakładowa kontrola produkcji
55. PN-EN 13179-1 Badania kruszyw wypełniających stosowanych do mieszanek bitumicznych – Część 1: Badanie metodą pierścienia delta i kuli
56. PN-EN 13179-2 Badania kruszyw wypełniających stosowanych do mieszanek bitumicznych – Część 2: Liczba bitumiczna
57. PN-EN 13398 Asfalty i lepiszcza asfaltowe – Oznaczanie nawrotu sprężystego asfaltów modyfikowanych
58. PN-EN 13399 Asfalty i lepiszcza asfaltowe – Oznaczanie stabilności podczas magazynowania asfaltów modyfikowanych
59. PN-EN 13587 Asfalty i lepiszcza asfaltowe – Oznaczanie właściwości mechanicznych

Specyfikacje Techniczne Wykonania i Odbioru Robót Budowlanych

- | | | |
|------|---------------------------------------|--|
| 60. | PN-EN 13588 | lepiszczy asfaltowych metodą rozciągania
Asfalty i lepiszcza asfaltowe – Oznaczenie kohezji lepiszczy asfaltowych metodą testu wahadłowego |
| 61. | PN-EN 13589 | Asfalty i lepiszcza asfaltowe – Oznaczenie siły rozciągania asfaltów modyfikowanych – Metoda z duktylometrem |
| 62. | PN-EN 13703 | Asfalty i lepiszcza asfaltowe – Oznaczenie energii odkształcenia |
| 63. | PN-EN 13808 | Asfalty i lepiszcza asfaltowe – Zasady specyfikacji kationowych emulsji asfaltowych |
| 64. | PN-EN 13924-2 | Asfalty i lepiszcza asfaltowe - Zasady klasyfikacji asfaltów drogowych specjalnych - Część 2: Asfalty drogowie wielorodzajowe |
| 64a. | PN-EN 13924-2:
2014-04/Ap1:2014-07 | Asfalty i lepiszcza asfaltowe - Zasady klasyfikacji asfaltów drogowych specjalnych - Część 2: Asfalty drogowie wielorodzajowe – Poprawka do Polskiej Normy |
| 65. | PN-EN 14023 | Asfalty i lepiszcza asfaltowe – Zasady specyfikacji asfaltów modyfikowanych polimerami |
| 65a. | PN-EN
14023:2011/Ap1:
2014-04 | Asfalty i lepiszcza asfaltowe – Zasady klasyfikacji asfaltów modyfikowanych polimerami – Poprawka do Polskiej Normy |
| 66. | PN-EN 14188-1 | Wypełniacze szczelin i zalewy drogowe – Część 1: Wymagania wobec zalew drogowych na gorąco |
| 67. | PN-EN 14188-2 | Wypełniacze szczelin i zalewy drogowe – Część 2: Wymagania wobec zalew drogowych na zimno |
| 68. | PN-EN 22592 | Przetwory naftowe – Oznaczenie temperatury zapłonu i palenia – Pomiar metodą otwartego tygla Clevelanda |
| 69. | PN-EN ISO 2592 | Oznaczenie temperatury zapłonu i palenia – Metoda otwartego tygla Clevelanda |

10.3. Wymagania techniczne i katalogi

70. WT-1 Kruszywa 2014. Kruszywa do mieszanek mineralno-asfaltowych i powierzchniowych utrwaleń na drogach krajowych. Zarządzenie nr 46 Generalnego Dyrektora Dróg Krajowych i Autostrad z dnia 25 września 2014 r.
71. WT-2 Mieszanki mineralno-asfaltowe. Zarządzenie nr 47 Generalnego Dyrektora Dróg Krajowych i Autostrad z dnia 25 września 2014 r.
72. WT-3 Emulsje asfaltowe 2009. Kationowe emulsje asfaltowe na drogach publicznych
73. Katalog typowych konstrukcji nawierzchni podatnych i półsztywnych. Załącznik do Zarządzenia nr 31 Generalnego Dyrektora Dróg Krajowych i Autostrad z dnia 16 czerwca 2014 r.

10.4. Inne dokumenty

74. Ustawa z dnia 19 sierpnia 2011 r. o przewozie drogowym towarów niebezpiecznych (Dz.U. nr 227, poz. 1367 z późniejszymi zmianami)
75. Rozporządzenie Ministra Transportu i Gospodarki Morskiej z dnia 2 marca 1999 r. w sprawie warunków technicznych, jakim powinny odpowiadać drogi publiczne i ich usytuowanie (Dz.U. nr 43, poz. 430 z późniejszymi zmianami)

1. WSTĘP

1.1. Przedmiot SST

Przedmiotem niniejszej szczegółowej specyfikacji technicznej (SST) są wymagania dotyczące wykonania i odbioru robót związanych z wykonaniem warstwy ścieralnej z betonu asfaltowego dla zamierzenia związanego z zadaniem pn.: „Przebudowa mostu JN131001097 w m. Piastowo w ciągu drogi powiatowej nr 3735W Piaski - Gozdowo wraz z drogami dojazdowymi”.

1.2. Zakres stosowania SST

Szczegółowa specyfikacja techniczna (SST) jest stosowana jako dokument przetargowy i kontraktowy przy zleceniu i realizacji robót wymienionych w pkt. 1.1.

1.3. Zakres robót objętych SST

Ustalenia zawarte w niniejszej specyfikacji dotyczą zasad prowadzenia robót związanych z wykonaniem i odbiorem warstwy ścieralnej z betonu asfaltowego wg PN-EN 13108-1 [50] i WT-2 Mieszanki mineralno-asfaltowe 2014 [70] z mieszanki mineralno-asfaltowej dostarczonej od producenta. W przypadku produkcji mieszanki mineralno-asfaltowej przez Wykonawcę dla potrzeb budowy, Wykonawca zobowiązany jest prowadzić zakładową kontrolę produkcji (ZKP) zgodnie z PN-EN 13108-21 [53].

Warstwę ścieralną z betonu asfaltowego można wykonywać dla dróg kategorii ruchu od KR1 do KR6 (określenie kategorii ruchu podano w punkcie 1.4.7).

Stosowane mieszanki betonu asfaltowego o wymiarze D podano w tablicy 1.

Tablica 1. Stosowane mieszanki

Kategoria Ruchu	Mieszanki o wymiarze D ¹⁾ , mm
KR 3	AC11S

¹⁾ Podział ze względu na wymiar największego kruszywa w mieszance – patrz punkt 1.4.4.

²⁾ Dopuszczony do stosowania w terenach górskich.

1.4. Określenia podstawowe

1.4.1. Nawierzchnia – konstrukcja składająca się z jednej lub kilku warstw służących do przejmowania i rozkładania obciążeń od ruchu pojazdów na podłoże.

1.4.2. Warstwa ścieralna – górna warstwa nawierzchni będąca w bezpośrednim kontakcie z kołami pojazdów.

1.4.3. Mieszanka mineralno-asfaltowa – mieszanka kruszyw i lepiszcza asfaltowego.

1.4.4. Wymiar mieszanki mineralno-asfaltowej – określenie mieszanki mineralno-asfaltowej, ze względu na największy wymiar kruszywa D, np. wymiar 5, 8, 11.

1.4.5. Beton asfaltowy – mieszanka mineralno-asfaltowa, w której kruszywo o uziarnieniu ciągłym lub nieciągłym tworzy strukturę wzajemnie klinującą się.

1.4.6. Uziarnienie – skład ziarnowy kruszywa, wyrażony w procentach masy ziaren przechodzących przez określony zestaw sit.

1.4.7. Kategoria ruchu – obciążenie drogi ruchem samochodowym, wyrażone w osiach obliczeniowych (100 kN) wg „Katalogu typowych konstrukcji nawierzchni podatnych i półsztywnych” GDDKiA [72].

1.4.8. Wymiar kruszywa – wielkość ziaren kruszywa, określona przez dolny (d) i górny (D) wymiar sita.

1.4.9. Kruszywo grube – kruszywo z ziaren o wymiarze: $D \leq 45$ mm oraz $d > 2$ mm.

1.4.10. Kruszywo drobne – kruszywo z ziaren o wymiarze: $D \leq 2$ mm, którego większa część pozostaje na sicie 0,063 mm.

1.4.11. Pył – kruszywo z ziaren przechodzących przez sito 0,063 mm.

1.4.12. Wypełniacz – kruszywo, którego większa część przechodzi przez sito 0,063 mm. (Wypełniacz mieszany – kruszywo, które składa się z wypełniacza pochodzenia mineralnego i wodorotlenku wapnia. Wypełniacz dodany – wypełniacz pochodzenia mineralnego, wyprodukowany oddzielnie).

1.4.13. Kationowa emulsja asfaltowa – emulsja, w której emulgator nadaje dodatnie ładunki cząstkom zdyspergowanego asfaltu.

1.4.14. Pozostałe określenia podstawowe są zgodne z obowiązującymi, odpowiednimi polskimi normami i z definicjami podanymi w OST D-M-00.00.00 „Wymagania ogólne” pkt 1.4.

1.4.15. Symbole i skróty dodatkowe

AC_S	– beton asfaltowy do warstwy ścieralnej
PMB	– polimeroasfalt (ang. polymer modified bitumen),
MG	– asfalt wielorodzajowy (ang. multigrade),
D	– górny wymiar sita (przy określaniu wielkości ziaren kruszywa),
d	– dolny wymiar sita (przy określaniu wielkości ziaren kruszywa),
C	– kationowa emulsja asfaltowa,
NPD	– właściwość użytkowa nie określana (ang. No Performance Determined; producent może jej nie określać),
TBR	– do zadeklarowania (ang. To Be Reported; producent może dostarczyć odpowiednie informacje, jednak nie jest do tego zobowiązany),
IRI	– (International Roughness Index) międzynarodowy wskaźnik równości,
MOP	– miejsce obsługi podróży.
ZKP	– zakładowa kontrola produkcji

1.4.16. Pozostałe określenia podstawowe są zgodne z obowiązującymi, odpowiednimi polskimi normami i z definicjami podanymi w OST D-M-00.00.00 „Wymagania ogólne” [1] pkt 1.4.

1.5. Ogólne wymagania dotyczące robót

Ogólne wymagania dotyczące robót podano w OST D-M-00.00.00 „Wymagania ogólne” [1] pkt 1.5.

2. MATERIAŁY

2.1. Ogólne wymagania dotyczące materiałów

Ogólne wymagania dotyczące materiałów, ich pozyskiwania i składowania, podano w OST D-M-00.00.00 „Wymagania ogólne” [1] pkt 2.

2.2. Lepiszcz asfaltowe

Należy stosować asfalty drogowe wg PN-EN 12591 [23] lub polimeroasfalty wg PN-EN 14023:2011/Ap1:2014-04 [64a] oraz asfalty drogowe wielorodzajowe wg PN-EN 13924-2:2014-04/Ap1:2014-07 [63a].

Rodzaje stosowanych lepiszcz asfaltowych podano w tablicy 2. Oprócz lepiszcz wymienionych w tablicy 2 można stosować inne lepiszcza nienormowe według aprobat technicznych.

Tablica 2. Zalecane lepiszcza asfaltowe do warstwy ścieralnej z betonu asfaltowego

Kategoria ruchu	Mieszanka ACS	Gatunek lepiszcza	
		asfalt drogowy	polimeroasfalt
KR1 – KR2	AC5S, AC8S, AC11S	50/70, 70/100 MG 50/70-54/64	-
KR3 – KR4	AC11S	50/70	PMB 45/80-55 PMB 45/80-65
KR5 – KR6	AC8S, AC11S	-	PMB 45/80-55 PMB 45/80-65 PMB 45/80-80

Specyfikacje Techniczne Wykonania i Odbioru Robót Budowlanych

Asfalty drogowe powinny spełniać wymagania podane w tabeli 3. Polimeroasfalty powinny spełniać wymagania podane w tabeli 4. Asphalt wielorodzajowy powinien spełniać wymagania podane w tabeli 5.

Tabela 3. Wymagania wobec asfaltów drogowych wg PN-EN 12591 [23]

Lp.	Właściwości		Metoda badania	Rodzaj asfaltu	
				50/70	70/100
WŁAŚCIWOŚCI OBLIGATORYJNE					
1	Penetracja w 25°C	0,1 mm	PN-EN 1426 [20]	50-70	70-100
2	Temperatura mięknięcia	°C	PN-EN 1427 [21]	46-54	43-51
3	Temperatura zapłonu, nie mniej niż	°C	PN-EN 22592 [67]	230	230
4	Zawartość składników rozpuszczalnych, nie mniej niż	% m/m	PN-EN 12592 [24]	99	99
5	Zmiana masy po starzeniu (ubytek lub przyrost), nie więcej niż	% m/m	PN-EN 12607-1 [29]	0,5	0,8
6	Pozostała penetracja po starzeniu, nie mniej niż	%	PN-EN 1426 [20]	50	46
7	Temperatura mięknięcia po starzeniu, nie mniej niż	°C	PN-EN 1427 [21]	48	45
8	Wzrost temp. mięknięcia po starzeniu, nie więcej niż	°C	PN-EN 1427 [21]	9	9
WŁAŚCIWOŚCI SPECJALNE KRAJOWE					
9	Temperatura łamliwości Fraassa, nie więcej niż	°C	PN-EN 12593 [25]	-8	-10
10	Indeks penetracji	-	PN-EN 12591 [23]	Brak wymagań	Brak wymagań
11	Lepkość dynamiczna w 60°C	Pa s	PN-EN 12596 [27]	Brak wymagań	Brak wymagań
12	Lepkość kinematyczna w 135°C	mm ² /s	PN-EN 12595 [26]	Brak wymagań	Brak wymagań

Tabela 4. Wymagania wobec asfaltów modyfikowanych polimerami (polimeroasfaltów) wg PN-EN 14023:2011/Ap1:2014-04 [64a]

Wymaganie podstawowe	Właściwość	Metoda badania	Jednostka	Gatunki asfaltów modyfikowanych polimerami (PMB)					
				45/80 – 55		45/80 – 65		45/80 – 80	
				wymaganie	klasa	wymaganie	klasa	wymaganie	klasa
Konsystencja w pośrednich temperaturach eksploatacyjnych	Penetracja w 25°C	PN-EN 1426 [20]	0,1 mm	45-80	4	45-80	4	45-80	4
Konsystencja w wysokich temperaturach eksploatacyjnych	Temperatura mięknięcia	PN-EN 1427 [21]	°C	≥ 55	7	≥ 65	5	≥ 80	2
Kohezja	Siła rozciągania (metoda z duktylome-	PN-EN 13589 [60] PN-EN	J/cm ²	≥ 3 w 5°C	2	≥ 2 w 10°C	6	TBR ^b (w 10 ⁰ C)	-

Specyfikacje Techniczne Wykonania i Odbioru Robót Budowlanych

	trem, rozciąganie 50 mm/min)	13703 [61]							
	Rozciąganie bezpośrednie w 5°C (rozciąganie 100 mm/min)	PN-EN 13587 [58] PN-EN 13703 [61]	J/cm ²	NR ^a	0	NR ^a	0	NR ^a	0
	Wahadło Vialit (metoda uderzenia)	PN-EN 13588 [59]	J/cm ²	NR ^a	0	NR ^a	0	NR ^a	0
Stołość konsystencji (Odporność na starzenie) wg PN-EN 12607-1 [29]	Zmiana masy	PN-EN 12607-1 [29]	%	≤ 0,5	3	≤ 0,5	3	≤ 0,5	3
	Pozostała penetracja	PN-EN 1426 [20]	%	≥ 60	7	≥ 60	7	≥ 60	7
	Wzrost temperatury mięknięcia	PN-EN 1427 [21]	°C	≤ 8	2	≤ 8	2	≤ 8	2
Inne właściwości	Temperatura zapłonu	PN-EN ISO 2592 [68]	°C	≥ 235	3	≥ 235	3	≥ 235	3
Wymagania Dodatkowe	Temperatura łamliwości	PN-EN 12593 [25]	°C	≤ -15	7	≤ -15	7	≤ -18	8
	Nawrót sprężysty w 25°C	PN-EN 13398 [56]	%	≥ 70	3	≥ 80	2	≥ 80	2
	Nawrót sprężysty w 10°C			NR ^a	0	NR ^a	0	TBR ^b	1
	Zakres plastyczności	PN-EN 14023 [64] Punkt 5.1.9	°C	NR ^a	0	NR ^a	0	NR ^a	0
	Stabilność magazynowa -nia. Różnica temperatur mięknięcia	PN-EN 13399 [57] PN-EN 1427 [21]	°C	≤ 5	2	≤ 5	2	≤ 5	2
	Stabilność magazynowa -nia. Różnica penetracji	PN-EN 13399 [57] PN-EN 1426 [20]	0,1 mm	NR ^a	0	NR ^a	0	NR ^a	0
	Spadek temperatury mięknięcia po starzeniu	PN-EN 12607-1 [28] PN-EN	°C	TBR ^b	1	TBR ^b	1	TBR ^b	1

Specyfikacje Techniczne Wykonania i Odbioru Robót Budowlanych

	wg PN-EN 12607-1 [29]	1427 [21]							
	Nawrót sprężysty w 25°C po starzeniu wg PN-EN 12607-1 [29]	PN-EN 12607-1 [29] PN-EN 13398 [56]	%	≥ 50	4	≥ 60	3	≥ 60	3
	Nawrót sprężysty w 10°C po starzeniu wg PN-EN 12607-1 [29]			NR ^a	0	NR ^a	0	TBR ^b	1
^a NR – No Requirements (brak wymagań) ^b TBR – To Be Reported (do zadeklarowania)									

Tablica 5. Wymagania wobec asfaltu MG 50/70-54/64 wg PN-EN 13924-2:2014- 04/Ap1:2014-07 [63a]

Lp.	Właściwości		Metoda badania	asfalt MG 50/70-54/64	
				Wymaganie	Klasa
1	Penetracja w 25°C	0,1 mm	PN-EN 1426 [20]	50÷70	4
2	Temperatura mięknięcia	°C	PN-EN 1427 [21]	54÷64	2
3	Indeks penetracji	-	PN-EN 13924-2 [63]	+0,3 do +2,0	3
4	Temperatura zapłonu,	°C	PN-EN ISO 2592 [68]	≥ 250	4
5	Rozpuszczalność	%	PN-EN 12592 [24]	≥ 99,0	2
6	Temperatura łamliwości Fraassa	°C	PN-EN 12593 [25]	≤ -17	5
7	Lepkość dynamiczna w 60°C	Pas	PN-EN 12596 [27]	≥ 900	4
8	Lepkość kinematyczna w 135°C	mm ² /s	PN-EN 12595 [26]	Brak wymagań	0
Właściwości po starzeniu					
9	Pozostała penetracja po starzeniu	%	PN-EN 1426 [20]	≥ 50	2
10	Wzrost temp. mięknięcia po starzeniu	°C	PN-EN 1427 [21]	≤ 10	3
11	Zmiana masy po starzeniu	%	PN-EN 12607-1 [29]	< 0,5	1

Składowanie asfaltu drogowego powinno się odbywać w zbiornikach, wykluczających zanieczyszczenie asfaltu i wyposażonych w system grzewczy pośredni (bez kontaktu asfaltu z przewodami grzewczymi). Zbiornik roboczy otaczarki powinien być izolowany termicznie, posiadać automatyczny system grzewczy z tolerancją ± 5°C oraz układ cyrkulacji asfaltu.

Polimeroasfalt powinien być magazynowany w zbiorniku wyposażonym w system grzewczy pośredni z termostatem kontrolującym temperaturę z dokładnością ± 5°C. Zaleca się wyposażenie zbiornika w mieszadło. Zaleca się bezpośrednie zużycie polimeroasfaltu po dostarczeniu. Należy unikać wielokrotnego

rozgrzewania i chłodzenia polimeroasfaltu w okresie jego stosowania oraz unikać niekontrolowanego mieszania polimeroasfaltów różnego rodzaju i klasy oraz z asfaltem zwykłym.

Temperatura lepiszcza asfaltowego w zbiorniku magazynowym (roboczym) nie powinna przekraczać w okresie krótkotrwałym, nie dłuższym niż 5 dni, poniższych wartości:

- asfaltu drogowego 50/70 i 70/100: 180°C,
- polimeroasfaltu: wg wskazań producenta,
- asfaltu drogowego wielorodzajowego: wg wskazań producenta.

2.3. Kruszywo

Do warstwy ścieralnej z betonu asfaltowego należy stosować kruszywo według PN-EN 13043 [49] i WT-1 Kruszywa 2014 [69], obejmujące kruszywo grube, kruszywo drobne i wypełniacz.

W mieszance mineralno-asfaltowej jako kruszywo drobne należy stosować mieszankę kruszywa łamanego i niełamanego dla KR1÷KR2 lub kruszywo łamane w 100% (dla kategorii KR3 do KR6 nie dopuszcza się stosowania kruszywa niełamanego drobnego).

Jeżeli stosowana jest mieszanka kruszywa drobnego niełamanego i łamanego, to należy przyjąć proporcje kruszywa łamanego do niełamanego co najmniej 50/50.

Nie dopuszcza się użycia granulatu asfaltowego w warstwie ścieralnej.

Kruszywa powinny spełniać wymagania podane w WT-1 Kruszywa 2014 [69] wg tablic poniżej.

Tablica 6. Wymagane właściwości kruszywa grubego do warstwy ścieralnej z betonu asfaltowego

Lp.	Właściwości kruszywa	KR1÷KR2	KR3÷KR4	KR5÷KR6
1	Uziarnienie według PN-EN 933-1[5]; kategoria nie niższa niż:	$G_{C85/20}$	$G_{C90/20}$	$G_{C90/15}$
2	Tolerancja uziarnienia; odchylenia nie większe niż według kategorii:	$G_{25/15}$ $G_{20/15}$ $G_{20/17,5}$	$G_{25/15}$ $G_{20/15}$	$G_{25/15}$ $G_{20/15}$
3	Zawartość pyłu według PN-EN 933-1[5]; kategoria nie wyższa niż:	f_2	f_2	f_2
4	Kształt kruszywa według PN-EN 933-3 [6] lub według PN-EN 933-4 [7]; kategoria nie wyższa niż:	FI_{25} lub SI_{25}	FI_{20} lub SI_{20}	FI_{20} lub SI_{20}
5	Procentowa zawartość ziaren o powierzchni przekruszonej i łamanej w kruszywie grubym według PN-EN 933-5 [8]; kategoria nie niższa niż:	$C_{deklarowana}$	$C_{95/1}$	$C_{95/1}$
6	Odporność kruszywa na rozdrabnianie według normy PN-EN 1097-2 [12], badana na kruszywie o wymiarze 10/14, rozdział 5, kategoria nie wyższa niż:	LA_{30}	LA_{30}	LA_{25}
7	Odporność na polerowanie kruszyw według PN-EN 1097-8 [17] (dotyczy warstwy ścieralnej); kategoria nie niższa niż:	PSV_{44}	$PSV_{deklarowana, nie mniej niż 48^*)}$	$PSV_{50^*)}$
8	Gęstość ziaren według PN-EN 1097-6 [15], rozdział 7, 8 lub 9:	deklarowana przez producenta	deklarowana przez producenta	deklarowana przez producenta
9	Nasiąkliwość według PN-EN 1097-6 [15], rozdział 7, 8 lub 9:	deklarowana przez producenta	deklarowana przez producenta	deklarowana przez producenta
10	Mrozoodporność według PN-EN 1367-6 [19], w 1 % NaCl (dotyczy warstwy ścieralnej); kategoria nie wyższa niż:	10	7	7
11	„Zgorzel słoneczna” bazaltu według PN-EN 1367-3 [18]; wymagana kategoria:	SB_{LA}	SB_{LA}	SB_{LA}
12	Skład chemiczny – uproszczony opis petrograficzny według PN-EN 932-3 [4]	deklarowany przez	deklarowany przez	deklarowany przez

Specyfikacje Techniczne Wykonania i Odbioru Robót Budowlanych

		producenta	producenta	producenta
13	Grube zanieczyszczenia lekkie według PN-EN 1744-1 [22], p.14.2; kategoria nie wyższa niż:	$m_{LPC} 0,1$	$m_{LPC} 0,1$	$m_{LPC} 0,1$
14	Rozpad krzemianowy żużla wielkopieczowego chłodzonego powietrzem według PN-EN 1744-1 [22], p. 19.1:	wymagana odporność	wymagana odporność	wymagana odporność
15	Rozpad żelazowy żużla wielkopieczowego chłodzonego powietrzem według PN-EN 1744-1 [22], p. 19.2:	wymagana odporność	wymagana odporność	wymagana odporność
16	Stałość objętości kruszywa z żużla stalowniczego według PN-EN 1744-1 [22] p. 19.3; kategoria nie wyższa niż:	$V_{3,5}$	$V_{3,5}$	$V_{3,5}$

*) Kruszywa grube, które nie spełniają wymaganej kategorii wobec odporności na polerowanie (*PSV*), mogą być stosowane, jeśli są używane w mieszance kruszyw (grubych), która obliczeniowo osiąga podaną wartość wymaganej kategorii. Obliczona wartość (*PSV*) mieszanki kruszywa grubego jest średnią ważoną wynikającą z wagowego udziału każdego z rodzajów kruszyw grubych przewidzianych do zastosowania w mieszance mineralno-asfaltowej oraz kategorii odporności na polerowania każdego z tych kruszyw. Można mieszać tylko kruszywa grube kategorii PSV_{44} i wyższej.

Kruszywo niełamane drobne lub o ciągłym uziarnieniu do $D \leq 8$ do warstwy ścieralnej z betonu asfaltowego powinno spełniać wymagania podane w tabelicy 7.

Tablica 7. Wymagane właściwości kruszywa niełamanego drobnego lub o ciągłym uziarnieniu do $D \leq 8$ do warstwy ścieralnej z betonu asfaltowego

Lp.	Właściwości kruszywa	Wymagania w zależności od kategorii ruchu		
		KR1 ÷ KR2		
1	Uziarnienie według PN-EN 933-1 [5], wymagana kategoria:	G_{F85} lub G_{A85}		
2	Tolerancja uziarnienia; odchylenie nie większe niż według kategorii:	G_{TCNR}		
3	Zawartość pyłów według PN-EN 933-1 [5], kategoria nie wyższa niż:	f_3		
4	Jakość pyłów według PN-EN 933-9 [10]; kategoria nie wyższa niż:	MB_{F10}		
5	Kanciastość kruszywa drobnego lub kruszywa 0/2 wydzielonego z kruszywa o ciągłym uziarnieniu według PN-EN 933-6 [9], rozdz. 8, kategoria nie niższa niż:	E_{cs} Deklarowana		
6	Gęstość ziaren według PN-EN 1097-6 [15], rozdz. 7, 8 lub 9:	deklarowana przez producenta		
7	Nasiąkliwość według PN-EN 1097-6 [15], rozdz. 7, 8 lub 9	deklarowana przez producenta		
8	Grube zanieczyszczenia lekkie, według PN-EN 1744-1 [22] p. 14.2, kategoria nie wyższa niż:	$m_{LPC} 0,1$		

Kruszywo łamane drobne lub o ciągłym uziarnieniu do $D \leq 8$ do warstwy ścieralnej z betonu asfaltowego powinno spełniać wymagania podane w tabelicy 8.

Tablica 8. Wymagane właściwości kruszywa łamanego drobnego lub o ciągłym uziarnieniu do $D \leq 8$ do warstwy ścieralnej z betonu asfaltowego

Lp.	Właściwości kruszywa	Wymagania w zależności od kategorii ruchu		
		KR1 ÷ KR2	KR3 ÷ KR4	KR5 ÷ KR6
1	Uziarnienie według PN-EN 933-1 [5], wymagana kategoria:	G_{F85} lub G_{A85}		
2	Tolerancja uziarnienia; odchylenie nie większe niż	G_{TCNR}	G_{TC20}	G_{TC20}

	według kategorii:			
3	Zawartość pyłów według PN-EN 933-1 [5], kategoria nie wyższa niż:	f_{16}		
4	Jakość pyłów według PN-EN 933-9 [10]; kategoria nie wyższa niż:	MB _F 10		
5	Kanciastość kruszywa drobnego według PN-EN 933-6 [9], rozdz. 8, kategoria nie niższa niż:	E_{cs} Deklarowana	$E_{cs}30$	$E_{cs}30$
6	Gęstość ziaren według PN-EN 1097-6 [15], rozdz. 7, 8 lub 9:	deklarowana przez producenta		
7	Nasiąkliwość według PN-EN 1097-6 [15], rozdz. 7, 8 lub 9	deklarowana przez producenta		
8	Grube zanieczyszczenia lekkie, według PN-EN 1744-1 [22] p. 14.2, kategoria nie wyższa niż:	$m_{LPC0,1}$		

Do warstwy ścieralnej z betonu asfaltowego, w zależności od kategorii ruchu, należy stosować wypełniacz spełniający wymagania podane w tablicy 9.

Tablica 9. Wymagane właściwości wypełniacza do warstwy ścieralnej z betonu asfaltowego

Lp.	Właściwości kruszywa	Wymagania w zależności od kategorii ruchu		
		KR1 ÷ KR2	KR3 ÷ KR4	KR5 ÷ KR6
1	Uziarnienie według PN-EN 933-10 [11]	zgodnie z tablicą 24 w PN-EN 13043 [49]		
2	Jakość pyłów według PN-EN 933-9 [10]; kategoria nie wyższa niż:	MB _F 10		
3	Zawartość wody według PN-EN 1097-5 [14], nie wyższa niż:	1 % (m/m)		
4	Gęstość ziaren według PN-EN 1097-7 [16]	deklarowana przez producenta		
5	Wolne przestrzenie w suchym zagęszczonym wypełniaczu według PN-EN 1097-4 [13], wymagana kategoria:	$V_{28/45}$		
6	Przyrost temperatury mięknięcia według PN-EN 13179-1 [54], wymagana kategoria:	$\Delta_{R\&B}8/25$		
7	Rozpuszczalność w wodzie według PN-EN 1744-1 [22], kategoria nie wyższa niż:	WS ₁₀		
8	Zawartość CaCO ₃ w wypełniaczu wapiennym według PN-EN 196-2 [2], kategoria nie niższa niż:	CC ₇₀		
9	Zawartość wodorotlenku wapnia w wypełniaczu mieszanym wg PN-EN 459-2 [3], wymagana kategoria:	K _a 20		
10	„Liczba asfaltowa” według PN-EN 13179-2 [55], wymagana kategoria:	BN _{Deklarowana}		

Składowanie kruszywa powinno się odbywać w warunkach zabezpieczających je przed zanieczyszczeniem i zmieszaniem z kruszywem o innym wymiarze lub pochodzeniu. Podłoże składowiska musi być równe, utwardzone i odwodnione. Składowanie wypełniacza powinno się odbywać w silosach wyposażonych w urządzenia do aeracji.

2.4. Kruszywo do uszorstnienia

W celu zwiększenia współczynnika tarcia wykonanej warstwy ścieralnej, w początkowym okresie jej użytkowania, należy gorącą warstwę posypać kruszywem mineralnym naturalnym lub sztucznym uzyskanym z przekruszenia, o wymiarze 2/4 lub 2/5 mm i dokładnie przywałować.

Kruszywa do uszorstnienia o wymiarze 2/4 lub 2/5 mm powinny spełniać wymagania podane w tablicy 10.

Składowanie kruszywa powinno odpowiadać wymaganiom podanym w pktcie 2.3.

Tablica 10. Wymagania dotyczące kruszywa do uszorstnienia warstwy ścieralnej z betonu asfaltowego [69]

Właściwości kruszywa	Wymiar kruszywa
	2/4; 2/5
Uziarnienie wg PN-EN 933-1[5]; kategoria nie niższa niż:	G _c 90/10
Zawartość pyłów wg PN-EN 933-1[5]; kategoria nie niższa niż:	f _{0,5}
Odporność na polerowanie kruszywa (badana na normowej frakcji) wg PN-EN 1097-8 [17]; kategoria nie niższa niż:	PSV ₅₀
Gęstość ziaren wg PN-EN 1097-6 [15]; rozdz.7, 8 lub 9:	Deklarowana przez producenta
Grube zanieczyszczenia lekkie wg PN-EN 1744-1 [22] p. 14.2; kategoria nie niższa niż:	m _{LPC} 0,1

2.5. Środek adhezyjny

W celu poprawy powinowactwa fizykochemicznego lepiszcza asfaltowego i kruszywa, gwarantującego odpowiednią przyczepność (adhezję) lepiszcza do kruszywa i odporność mieszanki mineralno-asfaltowej na działanie wody, należy dobrać i zastosować środek adhezyjny tak, aby dla konkretnej pary kruszywo-lepiszcze wartość przyczepności określona według PN-EN 12697-11, metoda C [36] wynosiła co najmniej 80%.

Środek adhezyjny powinien odpowiadać wymaganiom określonym przez producenta.

Składowanie środka adhezyjnego jest dozwolone tylko w oryginalnych opakowaniach, w warunkach określonych przez producenta.

2.6. Materiały do uszczelnienia połączeń i krawędzi

Do uszczelnienia połączeń technologicznych (tj. złączy podłużnych i poprzecznych) z tego samego materiału wykonywanego w różnym czasie oraz spoin stanowiących połączenia różnych materiałów lub połączenie warstwy asfaltowej z urządzeniami obcymi w nawierzchni lub ją ograniczającymi, należy stosować:

- a) materiały termoplastyczne, jak taśmy asfaltowe, pasty itp. według norm lub aprobat technicznych,
- b) emulsję asfaltową według PN-EN 13808 [62] lub inne lepiszcza według norm lub aprobat technicznych.

Grubość materiału termoplastycznego do spoiny powinna wynosić:

- nie mniej niż 10 mm przy grubości warstwy technologicznej do 2,5 cm,
- nie mniej niż 15 mm przy grubości warstwy technologicznej większej niż 2,5 cm.

Składowanie materiałów termoplastycznych jest dozwolone tylko w oryginalnych opakowaniach producenta, w warunkach określonych w aprobacie technicznej.

Do uszczelnienia krawędzi należy stosować asfalt drogowy wg PN-EN 12591 [23], asfalt modyfikowany polimerami wg PN-EN 14023 [64] „metoda na gorąco”. Dopuszcza się inne rodzaje lepiszcza wg norm lub aprobat technicznych.

2.7. Materiały do złączenia warstw konstrukcji

Do złączania warstw konstrukcji nawierzchni (warstwa wiążąca z warstwą ścieralną) należy stosować kationowe emulsje asfaltowe lub kationowe emulsje modyfikowane polimerami według PN-EN 13808 [62] i WT-3 Emulsje asfaltowe 2009 [71] punkt 5.1, tablica 2 i tablica 3.

Kationowe emulsje asfaltowe modyfikowane polimerami (asfalt 70/100 modyfikowany polimerem lub lateksem butadienowo-styrenowym SBR) stosuje się tylko pod cienkie warstwy asfaltowe na gorąco.

Emulsję asfaltową można składować w opakowaniach transportowych lub w stacjonarnych zbiornikach pionowych z nalewaniem od dna. Nie należy nalewać emulsji do opakowań i zbiorników zanieczyszczonych materiałami mineralnymi.

2.8. Dodatki do mieszanki mineralno-asfaltowej

Mogą być stosowane dodatki stabilizujące lub modyfikujące. Pochodzenie, rodzaj i właściwości dodatków powinny być deklarowane.

Należy używać tylko materiałów składowych o ustalonej przydatności. Ustalenie przydatności

Specyfikacje Techniczne Wykonania i Odbioru Robót Budowlanych

powinno wynikać co najmniej jednego z następujących dokumentów:

- Normy Europejskiej,
- europejskiej aprobaty technicznej,
- specyfikacji materiałowych opartych na potwierdzonych pozytywnych zastosowaniach w nawierzchniach asfaltowych. Wykaz należy dostarczyć w celu udowodnienia przydatności. Wykaz może być oparty na badaniach w połączeniu z dowodami w praktyce.

Zaleca się stosowanie do mieszanki mineralno-asfaltowej środka obniżającego temperaturę produkcji i układania.

Do mieszanki mineralno-asfaltowej może być stosowany dodatek asfaltu naturalnego wg PN-EN 13108-4 [51], załącznik B.

2.9. Skład mieszanki mineralno-asfaltowej

Skład mieszanki mineralno-asfaltowej powinien być ustalony na podstawie badań próbek wykonanych zgodnie z normą PN-EN 13108-20 [52] załącznik C oraz normami powiązаныmi. Próbki powinny spełniać wymagania podane w tablicach 13, 14 i 15 w zależności od kategorii ruchu, jak i zawartości asfaltu B_{min} i temperatur zagęszczania próbek.

Uziarnienie mieszanki mineralnej oraz minimalna zawartość lepiszcza podane są w tablicach 11 i 12.

Tablica 11. Uziarnienie mieszanki mineralnej oraz zawartość lepiszcza do betonu asfaltowego do warstwy ścieralnej dla ruchu KR1-KR2 [70]

Właściwość	Przesiew, [% (m/m)]					
	AC5S		AC8S		AC11S	
Wymiar sita #, [mm]	od	Do	od	do	od	do
16	-	-	-	-	100	-
11,2	-	-	100	-	90	100
8	100	-	90	100	70	90
5,6	90	100	70	90	-	-
2	40	65	45	60	30	55
0,125	8	22	8	22	8	20
0,063	6	14	6	14	5	12,0
Zawartość lepiszcza, minimum ^{*)}	$B_{min6,2}$		$B_{min6,0}$		$B_{min5,8}$	

Tablica 12. Uziarnienie mieszanki mineralnej oraz zawartość lepiszcza do betonu asfaltowego do warstwy ścieralnej dla ruchu KR3-KR6 [70]

Właściwość	Przesiew, [% (m/m)]			
	AC8S		AC11S	
Wymiar sita #, [mm]	od	do	od	do
16	-	-	100	-
11,2	100	-	90	100
8	90	100	60	90
5,6	60	80	48	75
4,0	48	60	42	60
2	40	55	35	50
0,125	8	22	8	20
0,063	5	12,0	5	11,0

Zawartość lepiszcza, minimum ^{*)}	$B_{\min 5,8}$	$B_{\min 5,8}$
^{*)} Minimalna zawartość lepiszcza jest określona przy założonej gęstości mieszanki mineralnej 2,650 Mg/m ³ . Jeżeli stosowana mieszanka mineralna ma inną gęstość (ρ_d), to do wyznaczenia minimalnej zawartości lepiszcza podaną wartość należy pomnożyć przez współczynnik α według równania: $\alpha = \frac{2,650}{\rho_d}$		

2.10. Właściwości mieszanki mineralno-asfaltowej do wykonania betonu asfaltowego do warstwy ścieralnej

Wymagane właściwości mieszanki mineralno-asfaltowej podane są w tablicach 13, 14 i 15.

Tablica 13. Wymagane właściwości mieszanki mineralno-asfaltowej do warstwy ścieralnej, dla ruchu KR1 ÷ KR2 [70]

Właściwość	Warunki zagęszczania wg PN-EN 13108-20 [52]	Metoda i warunki badania	AC5S	AC8S	AC11S
Zawartość wolnych przestrzeni	C.1.2, ubijanie, 2×50 uderzeń	PN-EN 12697-8 [35], p. 4	$V_{\min 1,0}$ $V_{\max 3,0}$	$V_{\min 1,0}$ $V_{\max 3,0}$	$V_{\min 1,0}$ $V_{\max 3,0}$
Wolne przestrzenie wypełnione lepiszczem	C.1.2, ubijanie, 2×50 uderzeń	PN-EN 12697-8 [35], p. 5	$VFB_{\min 75}$ $VFB_{\max 93}$	$VFB_{\min 75}$ $VFB_{\max 93}$	$VFB_{\min 75}$ $VFB_{\max 93}$
Zawartość wolnych przestrzeni w mieszance mineralnej	C.1.2, ubijanie, 2×50 uderzeń	PN-EN 12697-8 [35], p. 5	$VMA_{\min 14}$	$VMA_{\min 14}$	$VMA_{\min 14}$
Odporność na działanie wody ^{a)}	C.1.1, ubijanie, 2×35 uderzeń	PN-EN 12697-12 [37], przechowywanie w 40°C z jednym cyklem zamrażania, badanie w 25°C	$ITSR_{90}$	$ITSR_{90}$	$ITSR_{90}$

^{a)} Ujednoliconą procedurę badania odporności na działanie wody podano w WT-2 2014 [70] w załączniku 1

Tablica 14. Wymagane właściwości mieszanki mineralno-asfaltowej do warstwy ścieralnej, dla ruchu KR3 ÷ KR4 [70]

Właściwość	Warunki zagęszczania wg PN-EN 13108-20 [52]	Metoda i warunki badania	AC8S	AC11S
Zawartość wolnych przestrzeni	C.1.2, ubijanie, 2×75 uderzeń	PN-EN 12697-8 [35], p. 4	$V_{\min 2,0}$ $V_{\max 4}$	$V_{\min 2,0}$ $V_{\max 4}$
Odporność na deformacje trwałe ^{a), c)}	C.1.20, wałowanie, P ₉₈ -P ₁₀₀	PN-EN 12697-22[40], metoda B w powietrzu, PN-EN 13108-20, D.1.6, 60°C, 10 000 cykli [52]	WTS_{AIR} $0,15$ $PRD_{AIR9,0}$ 0	WTS_{AIR} $0,15$ $PRD_{AIR9,0}$

Specyfikacje Techniczne Wykonania i Odbioru Robót Budowlanych

Odporność na działanie wody	C.1.1, ubijanie, 2×35 uderzeń	PN-EN 12697-12 [37], przechowywanie w 40°C z jednym cyklem zamrażania, badanie w 25°C ^{b)}	<i>ITSR</i> ₉₀	<i>ITSR</i> ₉₀
<p>a) Grubość płyty: AC8, AC11 40mm b) Ujednoliconą procedurę badania odporności na działanie wody podano w WT-2 2014 [70] w załączniku 1 c) Procedurę kondycjonowania krótkoterminowego mma przed zagęszczeniem próbek do badań podano w WT-2 2014 [70] w załączniku 2</p>				

Tablica 15. Wymagane właściwości mieszanki mineralno-asfaltowej do warstwy ścieralnej, dla ruchu KR5 ÷ KR6 [70]

Właściwość	Warunki zagęszczania wg PN-EN 13108-20 [52]	Metoda i warunki badania	AC8S	AC11S
Zawartość wolnych przestrzeni	C.1.2, ubijanie, 2×75 uderzeń	PN-EN 12697-8 [35], p. 4	$V_{\min 2,0}$ $V_{\max 4}$	$V_{\min 2,0}$ $V_{\max 4}$
Odporność na deformacje trwałe a), c)	C.1.20, wałowanie, P ₉₈ -P ₁₀₀	PN-EN 12697-22, metoda B w powietrzu [40], PN-EN 13108-20, D.1.6, 60°C, 10 000 cykli [52]	WTS_{AIR} _{0,10} $PRD_{AIR7,0}$	WTS_{AIR} _{0,10} $PRD_{AIR7,0}$
Odporność na działanie wody	C.1.1, ubijanie, 2×35 uderzeń	PN-EN 12697-12 [37], przechowywanie w 40°C z jednym cyklem zamrażania, badanie w 25°C ^{b)}	<i>ITSR</i> ₉₀	<i>ITSR</i> ₉₀
Współczynnik luminacji	-	Zgodnie z załącznikiem 4 do WT-2 2014 [70]	$Q_d \geq 70^d$ $Q_d \geq 90^e$	$Q_d \geq 70^d$ $Q_d \geq 90^e$
<p>a) Grubość płyty: AC8, AC11 40mm. b) Ujednoliconą procedurę badania odporności na działanie wody podano w WT-2 2010 [70] w załączniku 1. c) Procedurę kondycjonowania krótkoterminowego mma przed zagęszczeniem próbek do badań podano w WT-2 2014 [70] w załączniku 2 d) wymaganie dotyczy nawierzchni wykonywanych w terenach otwartych e) wymaganie dotyczy nawierzchni wykonywanych w tunelach</p>				

3. SPRZĘT

3.1. Ogólne wymagania dotyczące sprzętu

Ogólne wymagania dotyczące sprzętu podano w OST D-M-00.00.00 „Wymagania ogólne” [1] pkt 3.

3.2. Sprzęt stosowany do wykonania robót

Przy wykonywaniu robót Wykonawca w zależności od potrzeb, powinien wykazać się możliwością korzystania ze sprzętu dostosowanego do przyjętej metody robót, jak:

- a) wytwórnia (otaczarka) o mieszaniu cyklicznym lub ciągłym, z automatycznym komputerowym sterowaniem produkcji, do wytwarzania mieszanek mineralno-asfaltowych, Wytwórnia powinna zapewnić wysuszenie i wymieszanie wszystkich składników oraz zachowanie właściwej temperatury składników i gotowej mieszanki mineralno-asfaltowej. Na wytwórni powinien funkcjonować certyfikowany system zakładowej kontroli produkcji zgodny z PN-EN 13108-21 [53]. Wytwórnia powinna być wyposażona w termometry (urządzenia pomiarowe) pozwalające na ciągłe

monitorowanie temperatury poszczególnych materiałów, na różnych etapach przygotowywania materiałów, jak i na wyjściu z mieszalnika,

- b) układarka gąsienicowa, z elektronicznym sterowaniem równości układanej warstwy,
- c) skrapiaczka,
- d) walce stalowe gładkie,
- e) lekka rozsypywarka kruszywa,
- f) szczotki mechaniczne i/lub inne urządzenia czyszczące,
- g) samochody samowyładowcze z przykryciem brezentowym lub termosami,
- h) sprzęt drobny.

Sprzęt powinien odpowiadać wymaganiom określonym w dokumentacji projektowej, ST, instrukcjach producentów lub propozycji Wykonawcy i powinien być zaakceptowany przez Inżyniera.

4. TRANSPORT

4.1. Ogólne wymagania dotyczące transportu

Ogólne wymagania dotyczące transportu podano w OST D-M-00.00.00 „Wymagania ogólne” [1] pkt 4.

4.2. Transport materiałów

Asfalt i polimeroasfalt należy przewozić zgodnie z zasadami wynikającymi z ustawy o przewozie drogowym towarów niebezpiecznych [74] wprowadzającej przepisy konwencji ADR, w cysternach kolejowych lub samochodach izolowanych i zaopatrzonych w urządzenia umożliwiające pośrednie ogrzewanie oraz w zawory spustowe.

Kruszywa można przewozić dowolnymi środkami transportu, w warunkach zabezpieczających je przed zanieczyszczeniem, zmieszaniem z innymi materiałami i nadmiernym zawilgoceniem.

Wypełniacz należy przewozić w sposób chroniący go przed zawilgoceniem, zbrzyleniem i zanieczyszczeniem. Wypełniacz luzem powinien być przewożony w odpowiednich cysternach przystosowanych do przewozu materiałów sypkich, umożliwiających rozładunek pneumatyczny.

Środek adhezyjny, w opakowaniu producenta, może być przewożony dowolnymi środkami transportu z uwzględnieniem zaleceń producenta. Opakowanie powinno być zabezpieczone tak, aby nie uległo uszkodzeniu.

Emulsja asfaltowa może być transportowana w zamkniętych cysternach, autocysternach, beczkach i innych opakowaniach pod warunkiem, że nie będą korodowały pod wpływem emulsji i nie będą powodowały jej rozpadu. Cysterny powinny być wyposażone w przegrody. Nie należy używać do transportu opakowań z metali lekkich (może zachodzić wydzielanie wodoru i groźba wybuchu przy emulsjach o $\text{pH} \leq 4$).

Mieszkankę mineralno-asfaltową należy dowozić na budowę pojazdami samowyładowczymi w zależności od postępu robót. Podczas transportu i postoju przed wbudowaniem mieszanka powinna być zabezpieczona przed ostygnięciem i dopływem powietrza (przez przykrycie, pojemniki termoizolacyjne lub ogrzewane itp.). Warunki i czas transportu mieszanki, od produkcji do wbudowania, powinna zapewniać utrzymanie temperatury w wymaganym przedziale. Powierzchnie pojemników używanych do transportu mieszanki powinny być czyste, a do zwilżania tych powierzchni można używać tylko środki antyadhezyjne niewpływające szkodliwie na mieszankę.

5. WYKONANIE ROBÓT

5.1. Ogólne zasady wykonania robót

Ogólne zasady wykonania robót podano w OST D-M-00.00.00 „Wymagania ogólne” [1] pkt 5.

5.2. Projektowanie mieszanki mineralno-asfaltowej

Przed przystąpieniem do robót Wykonawca dostarczy Inżynierowi do akceptacji projekt składu mieszanki mineralno-asfaltowej (AC5S, AC8S, AC11S), wyniki badań laboratoryjnych oraz próbki materiałów pobrane w obecności Inżyniera do wykonania badań kontrolnych przez Zamawiającego.

Projekt mieszanki mineralno-asfaltowej powinien określać:

- źródło wszystkich zastosowanych materiałów,
- proporcje wszystkich składników mieszanki mineralnej,

Specyfikacje Techniczne Wykonania i Odbioru Robót Budowlanych

- punkty graniczne uziarnienia,
- wyniki badań przeprowadzonych w celu określenia właściwości mieszanki i porównanie ich z wymaganiami specyfikacji,
- wyniki badań dotyczących fizycznych właściwości kruszywa,
- temperaturę wytwarzania i układania mieszanki.

W zagęszczaniu próbek laboratoryjnych mieszanek mineralno-asfaltowych należy stosować następujące temperatury mieszanki w zależności stosowanego asfaltu:

- 50/70 i 70/100: $135^{\circ}\text{C}\pm 5^{\circ}\text{C}$,
- MG 50/70-54/64: $140^{\circ}\text{C}\pm 5^{\circ}\text{C}$,
- PMB 45/80 – 55, PMB 45/80-65, PMB 45/80-80: $145^{\circ}\text{C}\pm 5^{\circ}\text{C}$.

Recepta powinna być zaprojektowana dla konkretnych materiałów, zaakceptowanych przez Inżyniera, do wbudowania i przy wykorzystaniu reprezentatywnych próbek tych materiałów.

Jeżeli mieszanka mineralno-asfaltowa jest dostarczana z kilku wytwórni lub od kilku producentów, to należy zapewnić zgodność typu i wymiaru mieszanki oraz spełnienie wymaganej dokumentacji projektowej.

Każda zmiana składników mieszanki w czasie trwania robót wymaga akceptacji Inżyniera oraz opracowania nowej recepty i jej zatwierdzenia.

Podczas ustalania składu mieszanki Wykonawca powinien zadbać, aby projektowana recepta laboratoryjna opierała się na prawidłowych i w pełni reprezentatywnych próbkach materiałów, które będą stosowane do wykonania robót. Powinien także zapewnić, aby mieszanka i jej poszczególne składniki spełniały wymagania dotyczące cech fizycznych i wytrzymałościowych określonych w niniejszej specyfikacji.

Akceptacja recepty przez Inżyniera może nastąpić na podstawie przedstawionych przez Wykonawcę badań typu i sprawozdania z próby technologicznej. W przypadku kiedy Inżynier, w celu akceptacji recepty mieszanki mineralno-asfaltowej, zdecyduje się wykonać dodatkowo niezależne badania, Wykonawca dostarczy zgodnie z wymaganiami Inżyniera próbki wszystkich składników mieszanki.

Zaakceptowana recepta stanowi ważną podstawę produkcji.

5.3. Wytwarzanie mieszanki mineralno-asfaltowej

Mieszkankę mineralno-asfaltową należy wytwarzać na gorąco w otaczarce (zespolu maszyn i urządzeń dozowania, podgrzewania i mieszania składników oraz przechowywania gotowej mieszanki). Inżynier dopuści do produkcji tylko otaczarki posiadające certyfikowany system zakładowej kontroli produkcji zgodny z PN-EN 13108-21 [53].

Dozowanie składników mieszanki mineralno-asfaltowej w otaczarkach, w tym także wstępne, powinno być zautomatyzowane i zgodne z receptą roboczą, a urządzenia do dozowania składników oraz pomiaru temperatury powinny być okresowo sprawdzane. Kruszywo o różnym uziarnieniu lub pochodzeniu należy dodawać oddzielnie.

Lepiszczce asfaltowe należy przechowywać w zbiorniku z pośrednim systemem ogrzewania, z układem termostatowania zapewniającym utrzymanie żądanej temperatury z dokładnością $\pm 5^{\circ}\text{C}$. Temperatura lepiszcza asfaltowego w zbiorniku magazynowym (roboczym) nie może przekraczać wartości podanych w pktcie 2.2.

Kruszywo (ewentualnie z wypełniaczem) powinno być wysuszone i podgrzane tak, aby mieszanka mineralna uzyskała temperaturę właściwą do otoczenia lepiszczem asfaltowym. Temperatura mieszanki mineralnej nie powinna być wyższa o więcej niż 30°C od najwyższej temperatury mieszanki mineralno-asfaltowej podanej w tablicy 16. W tej tablicy najniższa temperatura dotyczy mieszanki mineralno-asfaltowej dostarczonej na miejsce wbudowania, a najwyższa temperatura dotyczy mieszanki mineralno-asfaltowej bezpośrednio po wytworzeniu w wytwórni.

Tablica 16. Najwyższa i najniższa temperatura mieszanki AC [70]

Lepiszczce asfaltowe	Temperatura mieszanki [$^{\circ}\text{C}$]
Asfalt 50/70	od 140 do 180
Asfalt 70/100	od 140 do 180
PMB 45/80-55	wg wskazań producenta
PMB 45/80-65	wg wskazań producenta
PMB 45/80-80	wg wskazań producenta

MG 50/70-54/64

wg wskazań producenta

Podana temperatura nie znajduje zastosowania do mieszanek mineralno-asfaltowych, do których jest dodawany dodatek w celu obniżenia temperatury jej wytwarzania i wbudowania lub gdy stosowane lepiszcze asfaltowe zawiera taki środek.

Sposób i czas mieszania składników mieszanki mineralno-asfaltowej powinny zapewnić równomierne otoczenie kruszywa lepiszczem asfaltowym.

Dotaki modyfikujące lub stabilizujące do mieszanki mineralno-asfaltowej mogą być dodawane w postaci stałej lub ciekłej. System dozowania powinien zapewnić jednorodność dozowania dodatków i ich wymieszania w wytwarzanej mieszance. Warunki wytwarzania i przechowywania mieszanki mineralno-asfaltowej na gorąco nie powinny istotnie wpływać na skuteczność działania tych dodatków.

Dopuszcza się dostawę mieszanek mineralno-asfaltowych z kilku wytwórni, pod warunkiem skoordynowania między sobą deklarowanych przydatności mieszanek (m.in.: typ, rodzaj składników, właściwości objętościowe) z zachowaniem braku różnic w ich właściwościach, m. in. barwy warstwy ścieralnej.

Produkcja powinna być tak zaplanowana, aby nie dopuścić do zbyt długiego przechowywania mieszanki w silosach; należy wykluczyć możliwość szkodliwych zmian.

Czas przechowywania – magazynowania mieszanki MMA powinien uwzględniać możliwości wytwórni (sposób podgrzewania silosów gotowej mieszanki MMA i rodzaj izolacji), warunki atmosferyczne oraz czas transportu na budowę.

5.4. Przygotowanie podłoża

Podłoże (warstwa wyrównawcza, warstwa wiążąca lub stara warstwa ścieralna) pod warstwę ścieralną z betonu asfaltowego powinno być na całej powierzchni:

- ustabilizowane i nośne,
- czyste, bez zanieczyszczenia lub pozostałości luźnego kruszywa,
- wyprofilowane, równe i bez kolein,
- suche.

Rzędne wysokościowe podłoża oraz urządzeń usytuowanych w nawierzchni lub ją ograniczających powinny być zgodne z dokumentacją projektową. Z podłoża powinien być zapewniony odpływ wody.

Oznakowanie poziome na warstwie podłoża należy usunąć.

Nierówności podłoża (w tym powierzchnię istniejącej warstwy ścieralnej) należy wyrównać poprzez frezowanie lub wykonanie warstwy wyrównawczej.

Wymagana równość jest określona w rozporządzeniu w sprawie warunków technicznych, jakim powinny odpowiadać drogi publiczne i ich usytuowanie [73].

Wykonane w podłożu łaty z materiału o mniejszej sztywności (np. łaty z asfaltu lanego w betonie asfaltowym) należy usunąć, a powstałe w ten sposób ubytki wypełnić materiałem o właściwościach zbliżonych do materiału podstawowego (np. wypełnić betonem asfaltowym).

W celu polepszenia połączenia między warstwami technologicznymi nawierzchni powierzchnia podłoża powinna być w ocenie wizualnej chropowata.

Szerokie szczeliny w podłożu należy wypełnić odpowiednim materiałem, np. zalewami drogowymi według PN-EN 14188-1 [65] lub PN-EN 14188-2 [66] albo innymi materiałami według norm lub aprobat technicznych.

Na podłożu wykazującym zniszczenia w postaci siatki spękań zmęczeniowych lub spękań poprzecznych zaleca się stosowanie membrany przeciwspekaniowej, np. mieszanki mineralno-asfaltowej, warstwy SAMI lub z geosyntetyków według norm lub aprobat technicznych.

5.5. Próba technologiczna

Wykonawca przed przystąpieniem do produkcji mieszanki jest zobowiązany do przeprowadzenia w obecności Inżyniera próby technologicznej, która ma na celu sprawdzenie zgodności właściwości wyprodukowanej mieszanki z receptą. W tym celu należy zaprogramować otaczarkę zgodnie z receptą roboczą i w cyklu automatycznym produkować mieszankę. Do badań należy pobrać mieszankę wyprodukowaną po ustabilizowaniu się pracy otaczarki. W przypadku produkcji mieszanki mineralno-asfaltowej w kilku otaczarkach próba powinna być przeprowadzona na każdej wytwórni.

Nie dopuszcza się oceniania dokładności pracy otaczarki oraz prawidłowości składu mieszanki mineralnej na podstawie tzw. suchego zarobu, z uwagi na możliwą segregację kruszywa.

Do próby technologicznej Wykonawca użyje takich materiałów, jakie będą stosowane do wykonania właściwej mieszanki mineralno-asfaltowej.

W czasie wykonywania zarobu próbnego dozowania ilościowe poszczególnych materiałów składowych mieszanki mineralno-asfaltowej powinny być zgodne z ilościami podanymi w przedłożonej przez Wykonawcę i zatwierdzonej przez Inżyniera recepcie. Sprawdzenie zawartości asfaltu w mieszance określa się wykonując ekstrakcję. Sprawdzenie uziarnienia mieszanki mineralnej wykonuje się poprzez analizę sitową kruszywa.

Do sprawdzenia składu granulometrycznego mieszanki mineralnej i zawartości asfaltu zaleca się pobrać próbki z co najmniej trzeciego zarobu po uruchomieniu produkcji. Tolerancje zawartości składników mieszanki mineralno-asfaltowej względem składu zaprojektowanego, powinny być zawarte w granicach podanych w punkcie 6.

Mieszanekę wyprodukowaną po ustabilizowaniu się pracy otaczarki należy zgromadzić w silosie lub załadować na samochód. Próbki do badań należy pobierać ze skrzyni samochodu zgodnie z metodą określoną w PN-EN 12697-27 [43].

Na podstawie uzyskanych wyników Inżynier podejmuje decyzję o wykonaniu odcinka próbnego.

5.6. Odcinek próbny

Zaakceptowanie przez Inżyniera wyników badań próbek z próbnego zarobu stanowi podstawę do wykonania przez Wykonawcę odcinka próbnego. Za zgodą Inżyniera można połączyć wykonanie próby technologicznej z wykonaniem odcinka próbnego. W takim przypadku zaleca się pobrać próbki mieszanki mineralno-asfaltowej do badań z za rozściełacza, wg pktu 4.3, 4.5, 4.6 PN-EN12697-27 [43].

W przypadku braku innych uzgodnień z Inżynierem, Wykonawca powinien wykonać odcinek próbny co najmniej na trzy dni przed rozpoczęciem robót, w celu:

- sprawdzenia czy użyty sprzęt jest właściwy,
- określenia grubości warstwy mieszanki mineralno-asfaltowej przed zagęszczeniem, koniecznej do uzyskania wymaganej w kontrakcie grubości warstwy,
- określenia potrzebnej liczby przejazdów walców dla uzyskania prawidłowego zagęszczenia warstwy.

Do takiej próby Wykonawca powinien użyć takich materiałów oraz sprzętu, jaki stosowany będzie do wykonania warstwy nawierzchni.

Odcinek próbny powinien być zlokalizowany w miejscu uzgodnionym z Inżynierem. Powierzchnia odcinka próbnego powinna wynosić co najmniej 500 m², a długość co najmniej 50 m i powinny być tak dobrane, aby na jego podstawie możliwa była ocena prawidłowości wbudowania i zagęszczenia mieszanki mineralno-asfaltowej.

Grubość układanej warstwy powinna być zgodna z grubością podaną w dokumentacji projektowej. Ilość próbek (rdzeni) pobrana z odcinka próbnego powinna być uzgodniona z Inżynierem i oceniona pod względem zgodności z wymaganiami niniejszej specyfikacji. Należy pobrać minimum w dwóch przekrojach poprzecznych po dwie próbki (rdzenie).

Dopuszcza się, aby za zgodą Inżyniera, odcinek próbny zlokalizowany był w ciągu zasadniczych prac nawierzchniowych objętych danym kontraktem.

Wykonawca może przystąpić do realizacji robót po zaakceptowaniu przez Inżyniera technologii wbudowania oraz wyników z odcinka próbnego.

5.7. Połączenie międzywarstwowe

Uzyskanie wymaganej trwałości nawierzchni jest uzależnione od zapewnienia połączenia między warstwami i ich współpracy w przenoszeniu obciążenia nawierzchni ruchem.

Podłoże powinno być skropione lepiszczem. Ma to na celu zwiększenie połączenia między warstwami konstrukcyjnymi oraz zabezpieczenie przed wnikaniem i zaleganiem wody między warstwami.

Skropienie lepiszczem podłoża (np. z warstwy wiążącej asfaltowej), przed ułożeniem warstwy ścieralnej z betonu asfaltowego powinno być wykonane w ilości podanej w przeliczeniu na pozostałe lepiszcze, tj. 0,1 ÷ 0,3 kg/m², przy czym:

- zaleca się stosować emulsję modyfikowaną polimerem,
- ilość emulsji należy dobrać z uwzględnieniem stanu podłoża oraz porowatości mieszanki; jeśli mieszanka ma większą zawartość wolnych przestrzeni, to należy użyć większą ilość lepiszcza do skropienia, które po ułożeniu warstwy ścieralnej uszczelni ją.

Skrapianie podłoża należy wykonywać równomiernie stosując rampy do skrapiania, np. skraparki do lepiszczy asfaltowych. Dopuszcza się skrapianie ręczne łańcą w miejscach trudno dostępnych (np. ścieki uliczne) oraz przy urządzeniach usytuowanych w nawierzchni lub ją ograniczających. W razie potrzeby

urządzenia te należy zabezpieczyć przed zabrudzeniem. Skropione podłoże należy wyłączyć z ruchu publicznego przez zmianę organizacji ruchu.

W wypadku stosowania emulsji asfaltowej podłoże powinno być skropione 0,5 h przed układaniem warstwy asfaltowej w celu odparowania wody.

Czas ten nie dotyczy skrapiania rampą zamontowaną na rozkładarce.

5.8. Wbudowanie mieszanki mineralno-asfaltowej

Mieszkankę mineralno-asfaltową można wbudowywać na podłożu przygotowanym zgodnie z zapisami w punktach 5.4 i 5.7.

Temperatura podłoża pod rozkładaną warstwę nie może być niższa niż +5°C.

Transport mieszanki mineralno-asfaltowej asfaltowej powinien być zgodny z zaleceniami podanymi w punkcie 4.2.

Mieszkankę mineralno-asfaltową asfaltową należy wbudowywać w odpowiednich warunkach atmosferycznych. Nie wolno wbudowywać betonu asfaltowego gdy na podłożu tworzy się zamknięty film wodny.

Temperatura otoczenia w ciągu doby nie powinna być niższa od temperatury podanej w tabelicy 17. Temperatura otoczenia może być niższa w wypadku stosowania ogrzewania podłoża i obramowania (np. promienniki podczerwieni, urządzenia mikrofalowe). Temperatura powietrza powinna być mierzona co najmniej 3 razy dziennie: przed przystąpieniem do robót oraz podczas ich wykonywania w okresach równomiernie rozłożonych w planowanym czasie realizacji dziennej działki roboczej. Nie dopuszcza się układania mieszanki mineralno-asfaltowej asfaltowej podczas silnego wiatru ($V > 16$ m/s).

Podczas budowy nawierzchni należy dążyć do ułożenia wszystkich warstw przed sezonem zimowym, aby zapewnić szczelność nawierzchni i jej odporność na działanie wody i mrozu.

W wypadku stosowania mieszanek mineralno-asfaltowych z dodatkiem obniżającym temperaturę mieszania i wbudowania należy indywidualnie określić wymagane warunki otoczenia.

Tablica 17. Minimalna temperatura otoczenia na wysokości 2 m podczas wykonywania warstw asfaltowych

Rodzaj robót	Minimalna temperatura otoczenia [°C]	
	w czasie 24 h przed przystąpieniem do robót	w czasie robót
Warstwa ścieralna o grubości ≥ 3 cm	+5	+5
Warstwa ścieralna o grubości < 3 cm	+5	+10

Mieszanka mineralno-asfaltowa powinna być wbudowywana rozkładarką wyposażoną w układ automatycznego sterowania grubości warstwy i utrzymywania niwelety zgodnie z dokumentacją projektową. W miejscach niedostępnych dla sprzętu dopuszcza się wbudowywanie ręczne.

Grubość wykonywanej warstwy powinna być sprawdzana co 25 m, w co najmniej trzech miejscach (w osi i przy brzegach warstwy).

Warstwy wałowane powinny być równomiernie zagęszczane ciężkimi walcami drogowymi. Do warstw z betonu asfaltowego należy stosować walce drogowe stalowe gładkie z możliwością wibracji, oscylacji lub walce ogumione.

5.9. Połączenia technologiczne

5.9.1. Wymagania ogólne

Połączenia technologiczne należy wykonywać jako:

- złącza podłużne i poprzeczne (połączenia tego samego materiału wykonywanego w różnym czasie),
- spoiny (połączenia różnych materiałów oraz warstwy asfaltowej z urządzeniami obcymi w nawierzchni lub ją ograniczającymi).

Połączenia technologiczne powinny być jednorodne i szczelne.

Złącza podłużnego nie można umiejscawiać w śladach kół. Należy unikać umiejscawiania złączy w obszarze poziomego oznakowania jezdni. Złącza podłużne między pasami kolejnych warstw technologicznych należy przesuwac względem siebie co najmniej 15 cm w kierunku poprzecznym do osi jezdni. Złącza poprzeczne między działkami roboczymi układanych pasów kolejnych warstw technologicznych należy przesunąć względem siebie o co najmniej 2 m w kierunku podłużnym do osi jezdni.

Połączenie nawierzchni mostowej z nawierzchnią drogową powinno być wykonane w strefie płyty przejściowej. Połączenie warstw ścieralnej i wiążącej powinno być przesunięte o co najmniej 0,5 m. Krawędzie poprzeczne łączonych warstw wiążącej i ścieralnej nawierzchni drogowej powinny być odcięte piłą.

5.9.2. Złącza

5.9.2.1. Technologia rozkładania „gorące przy gorącym”

Do tej metody należy używać rozkładarki pracujące obok siebie. Wydajności wstępnego zagęszczania stołami rozkładarek muszą być do siebie dopasowane. Przyjęta technologia robót powinna zapewnić prawidłowe i szczelne połączenia układanych pasów warstwy technologicznej. Warunek ten można zapewnić przez zminimalizowanie odległości między rozkładarkami tak, aby odległość między układanymi pasami nie była większa niż długość rozkładarki oraz druga w kolejności rozkładarka nakładająca mieszankę na pierwszy pas.

5.9.2.2. Technologia rozkładania „gorące przy zimnym”

Wcześniej wykonany pas warstwy technologicznej powinien mieć wyprofilowaną krawędź równomiernie zagęszczoną, bez pęknięć. Krawędź ta nie może być pionowa, lecz powinna być skośna. Można to uzyskać przez odcięcie wąskiego pasa wzdłuż krawędzi ciepłej warstwy.

Na krawędzi pasa warstw wiążącej i ścieralnej należy nanieść materiał do złączy wg pktu 2.6 w ilości co najmniej 50 g na 1 cm grubości warstwy na 1 metr bieżący krawędzi.

Na krawędź pasa warstw wiążącej i ścieralnej nie należy nanosić lepiszczy używanych do połączenia międzywarstwowego wg pktu 2.7.

5.9.2.3. Zakończenie działki roboczej

W przypadku wystąpienia przerw w układaniu pasa warstwy technologicznej na czas, po którym temperatura mieszanki mineralno-asfaltowej obniży się poza dopuszczalną granicę, przed przystąpieniem do ułożenia kolejnego pasa warstwy należy usunąć ułożony wcześniej pas o długości do 3 m. Należy usunąć fragment pasa na całej jego grubości. Na tak powstałą krawędź należy nanieść lepiszcze lub inny materiał wg pktu 2.6 w ilości co najmniej 50 g na 1 cm grubości warstwy na 1 metr bieżący krawędzi.

5.9.3. Spoiny

Spoiny należy wykonywać w wypadku połączeń warstwy ścieralnej z urządzeniami w nawierzchni lub ją ograniczającymi.

Spoiny należy wykonywać z materiałów termoplastycznych (taśmy, pasty) zgodnych z pktem 2.6.

Grubość materiału termoplastycznego do spoiny powinna być zgodna z pktem 2.6.

5.10. Krawędzie

W wypadku warstwy ścieralnej rozkładanej przy urządzeniach ograniczających nawierzchnię, których górna powierzchnia ma być w jednym poziomie z powierzchnią tej nawierzchni (np. ściek uliczny, korytka odwadniające) oraz gdy spadek jezdni jest w stronę tych urządzeń, to powierzchnia warstwy ścieralnej powinna być wyższa o 0,5÷1,0 cm.

W wypadku warstw nawierzchni bez urządzeń ograniczających (np. krawężników) krawędziom należy nadać spadki o nachyleniu nie większym niż 2:1, a za pomocą odpowiednich środków technicznych wykonać krawędzie w linii prostej i docisnąć równomiernie na całej długości.

Po wykonaniu nawierzchni asfaltowej o jednostronnym nachyleniu jezdni należy uszczelnić krawędź położoną wyżej, a w strefie zmiany przechyłki obie krawędzie. W tym celu boczną powierzchnię krawędzi należy pokryć gorącym lepiszczem w ilości 4,0 kg/m².

Lepiszczce powinny być naniesione odpowiednio szybko tak, aby krawędzie nie uległy zabrudzeniu. Niżej położona krawędź (z wyjątkiem strefy zmiany przechyłki) powinna pozostać nieuszczelniona.

Dopuszcza się jednoczesne uszczelnianie krawędzi kolejnych warstw, jeżeli warstwy były ułożone jedna po drugiej, a krawędzie były zabezpieczone przed zanieczyszczeniem. Jeżeli krawędź położona wyżej jest uszczelniana warstwowo, to przylegającą powierzchnię odsadzki danej warstwy należy uszczelnić na szerokości co najmniej 10 cm.

W wypadku nakładania warstwy na nawierzchnię przeznaczoną do ruchu należy odpowiednio ukształtować krawędź nakładanej warstwy, łączącej ją z niższą warstwą, aby złagodzić wjazd z niższej warstwy na wyższą. W tym celu należy:

- sfredzować klin niższej warstwy na głębokości od 0 do grubości nakładanej warstwy oraz na długości równej co najmniej 125 krotności grubości nakładanej warstwy,
- przygotować podłoże zgodnie z pktm 5.4 i 5.7,
- ułożyć nakładaną warstwę o stałej grubości.

5.11. Uszorstnienie warstwy ścieralnej

Warstwa ścieralna powinna mieć jednorodną teksturę i strukturę dostosowaną do przeznaczenia, np. ze względu na właściwości przeciwpoślizgowe, hałas toczenia kół lub względy estetyczne.

Do zwiększenia szorstkości warstwy ścieralnej konieczne może być jej uszorstnienie. Do warstw z mieszanki o $D < 11$ mm zaleca się stosowanie posypki o wymiarze 2/4 mm. Do warstw z mieszanki o $D \geq 11$ mm można stosować posypkę o wymiarze 2/4 lub 2/5 mm.

Na powierzchnię gorącej warstwy należy równomiernie nanieść posypkę odpowiednio wcześniej, tak aby została wgnieciona w warstwę przez walce.

Na powierzchnię gorącej warstwy należy równomiernie nanieść posypkę i dokładnie zawałować. Nanoszenie posypki powinno odbywać się maszynowo, a jedynie w miejscach trudno dostępnych dopuszcza się wykonanie ręczne. Niezwiązaną posypkę należy usunąć po ostygnięciu warstwy.

Przy wyborze uziarnienia posypki należy wziąć pod uwagę wymagania ochrony przed hałasem. Jeżeli wymaga się zmniejszenia hałasu od kół pojazdów, należy stosować posypkę o drobniejszym uziarnieniu.

Zalecana ilość posypki do warstwy z betonu asfaltowego:

- kruszywo o wymiarze 2/4 mm: od 0,5 do 1,5 kg/m²,
- kruszywo o wymiarze 2/5 mm: od 1,0 do 2,0 kg/m².

W uzasadnionych przypadkach można nie stosować uszorstnienia, na przykład w celu zmniejszenia hałaśliwości jezdni z mieszanek drobnoziarnistych na odcinkach obszarów zurbanizowanych.

6. KONTROLA JAKOŚCI ROBÓT

6.1. Ogólne zasady kontroli jakości robót

Ogólne zasady kontroli jakości robót podano w OST D-M-00.00.00 „Wymagania ogólne” [1] pkt 6.

6.2. Badania przed przystąpieniem do robót

Przed przystąpieniem do robót Wykonawca powinien:

- uzyskać wymagane dokumenty, dopuszczające wyroby budowlane do obrotu i powszechnego stosowania (np. stwierdzenie o oznakowaniu materiału znakiem CE lub znakiem budowlanym B, certyfikat zgodności, deklarację zgodności, aprobatę techniczną, ew. badania materiałów wykonane przez dostawców itp.),
- ew. wykonać własne badania właściwości materiałów przeznaczonych do wykonania robót, określone przez Inżyniera.

Wszystkie dokumenty oraz wyniki badań Wykonawca przedstawia Inżynierowi do akceptacji.

6.2.1. Badanie typu

Przed przystąpieniem do robót, w terminie uzgodnionym z Inżynierem, Wykonawca przedstawi do akceptacji badania typu mieszanek mineralno-asfaltowych wraz z wymaganymi w normie PN-EN 13108-20 [52] załącznikami, w celu zatwierdzenia do stosowania. W przypadku zaistnienia podanych poniżej sytuacji wymagających powtórzenia badania typu należy je ponownie wykonać i przedstawić do akceptacji.

Badanie typu powinno zawierać:

a) informacje ogólne:

- nazwę i adres producenta mieszanki mineralno-asfaltowej,
- datę wydania,
- nazwę wytwórni produkującej mieszankę mineralno-asfaltową,
- określenie typu mieszanki i kategorii, z którymi jest deklарowana zgodność,
- zestawienie metod przygotowania próbek oraz metod i warunków badania poszczególnych właściwości.

b) informacje o składnikach:

- każdy wymiar kruszywa: źródło i rodzaj,
- lepiszcze: typ i rodzaj,

Specyfikacje Techniczne Wykonania i Odbioru Robót Budowlanych

- wypełniacz: źródło i rodzaj,
- dodatki: źródło i rodzaj,
- wszystkie składniki: wyniki badań zgodnie z zestawieniem podanym w tabelicy 18.

Tablica 18. Rodzaj i liczba badań składników mieszanki mineralno-asfaltowej

Składnik	Właściwość	Metoda badania	Liczba badań
Kruszywo (PN-EN 13043 [49])	Uziarnienie	PN-EN 933-1 [5]	1 na frakcję
	Gęstość	PN-EN 1097-6 [15]	1 na frakcję
Lepiszczce (PN-EN 12591 [23], PN-EN 13924-2 [63], PN-EN 14023 [64])	Penetracja lub temperatura mięknięcia	PN-EN 1426 [20] lub PN-EN 1427 [21]	1
	Nawrót sprężysty ^{*)}	PN-EN 13398 [56]	1
Wypełniacz (PN-EN 13043[49])	Uziarnienie	PN-EN 933-10 [11]	1
	Gęstość	PN-EN 1097-7 [16]	1
Dodatki	Typ		

^{*)} dotyczy jedynie lepiszczy wg PN-EN 14023[64]

c) informacje o mieszance mineralno-asfaltowej:

- skład mieszanki podany jako wejściowy (w przypadku walidacji w laboratorium) lub wyjściowy skład (w wypadku walidacji produkcji),
- wyniki badań zgodnie z zestawieniem podanym w tabelicy 19.

Tablica 19. Rodzaj i liczba badań mieszanki mineralno-asfaltowej

Właściwość	Metoda badania	Liczba badań
Zawartość lepiszcza (obowiązkowa)	PN-EN 12697-1[31] PN-EN 12697-39[45]	1
Uziarnienie (obowiązkowa)	PN-EN 12697-2[32]	1
Zawartość wolnych przestrzeni łącznie z VFB i VMA przy wymaganej zawartości wolnych przestrzeni $V_{max} \leq 7\%$ (obowiązkowa)	PN-EN 12697-8 [35] Gęstość objętościowa wg PN-EN 12697-6 [34], metoda B, w stanie nasyconym powierzch-niowo suchym. Gęstość wg PN-EN 12697-5 [33], metoda A w wodzie	1
Wrażliwość na działanie wody (powiązana funkcjonalnie)	PN-EN 12697-12 [37]	1
Odporność na deformacje trwałe (powiązana funkcjonalnie), dotyczy betonu asfaltowego zaprojektowanego do maksymalnego obciążenia osi poniżej 130 kN	PN-EN 12697-22 [39] mały aparat, metoda B w powietrzu, przy wymaganej temperaturze	1
Sztywność (funkcjonalna)	PN-EN 12697-26 [42]	1
Zmęczenie (funkcjonalna) do nawierzchni zaprojektowanych wg kryterium opartym na czteropunktowym zginaniu	PN-EN 12697-24 [41], załącznik D	1
Odporność na paliwo (powiązana funkcjonalnie)	PN-EN 12697-43 [47]	1
Odporność na środki odladzające (powiązana funkcjonalnie)	PN-EN 12697-41 [46]	1

Badanie typu należy przeprowadzić zgodnie z PN-EN 13108-20 [52] przy pierwszym wprowadzeniu mieszank mineralno-asfaltowych do obrotu i powinno być powtórzone w wypadku:

- upływu trzech lat,
- zmiany złoża kruszywa,

Specyfikacje Techniczne Wykonania i Odbioru Robót Budowlanych

- zmiany rodzaju kruszywa (typu petrograficznego),
- zmiany kategorii kruszywa grubego, jak definiowano w PN-EN 13043 [49], jednej z następujących właściwości: kształtu, udziału ziaren częściowo przekruszonych, odporności na rozdrabnianie, odporności na ścieranie lub kanciastości kruszywa drobnego,
- zmiany gęstości ziaren (średnia ważona) o więcej niż $0,05 \text{ Mg/m}^3$,
- zmiany rodzaju lepiszcza,
- zmiany typu mineralogicznego wypełniacza.

Dopuszcza się zastosowanie podejścia grupowego w zakresie badania typu. Oznacza to, że w wypadku, gdy nastąpiła zmiana składu mieszanki mineralno- asfaltowej i istnieją uzasadnione przesłanki, że dana właściwość nie ulegnie pogorszeniu oraz przy zachowaniu tej samej wymaganej kategorii właściwości, to nie jest konieczne badanie tej właściwości w ramach badania typu.

6.3. Badania w czasie robót

Badania dzielą się na:

- badania Wykonawcy (w ramach własnego nadzoru),
- badania kontrolne (w ramach nadzoru zlecniodawcy – Inżyniera):
 - dodatkowe,
 - arbitrażowe.

6.4. Badania Wykonawcy

6.4.1. Badania w czasie wytwarzania mieszanki mineralno-asfaltowej

Badania Wykonawcy w czasie wytwarzania mieszanki mineralno-asfaltowej powinny być wykonywane w ramach zakładowej kontroli produkcji, zgodnie z normą PN-EN 13108-21 [53].

Zakres badań Wykonawcy w systemie zakładowej kontroli produkcji obejmuje:

- badania materiałów wsadowych do mieszanki mineralno-asfaltowej (asfaltów, kruszyw wypełniacza i dodatków),
- badanie składu i właściwości mieszanki mineralno-asfaltowej.

Częstotliwość oraz zakres badań i pomiarów w czasie wytwarzania mieszanki mineralno-asfaltowej powinno być zgodne z certyfikowanym systemem ZKP.

6.4.2. Badania w czasie wykonywania warstwy asfaltowej i badania gotowej warstwy

Badania Wykonawcy są wykonywane przez Wykonawcę lub jego zlecniodawców celem sprawdzenia, czy jakość materiałów budowlanych (mieszanek mineralno-asfaltowych i ich składników, lepiszczy i materiałów do uszczelnień itp.) oraz gotowej warstwy (wbudowane warstwy asfaltowe, połączenia itp.) spełniają wymagania określone w kontrakcie.

Wykonawca powinien wykonywać te badania podczas realizacji kontraktu, z niezbędną starannością i w wymaganym zakresie. Wyniki należy zapisywać w protokołach. W razie stwierdzenia uchybień w stosunku do wymagań kontraktu, ich przyczyny należy niezwłocznie usunąć.

Wyniki badań Wykonawcy należy przekazywać Inżynierowi na jego żądanie. Inżynier może zdecydować o dokonaniu odbioru na podstawie badań Wykonawcy. W razie zastrzeżeń Inżynier może przeprowadzić badania kontrolne według pktu 6.5.

Zakres badań Wykonawcy związany z wykonywaniem nawierzchni:

- pomiar temperatury powietrza,
- pomiar temperatury mieszanki mineralno-asfaltowej podczas wykonywania nawierzchni (wg PN-EN 12697-13 [38]),
- ocena wizualna mieszanki mineralno-asfaltowej,
- ocena wizualna posypki,
- wykaz ilości materiałów lub grubości wykonanej warstwy,
- pomiar spadku poprzecznego warstwy asfaltowej,
- pomiar równości warstwy asfaltowej (wg pktu 6.5.4.4),
- dokumentacja działań podejmowanych celem zapewnienia odpowiednich właściwości przeciwpoślizgowych,
- pomiar parametrów geometrycznych poboczy,
- ocena wizualna jednorodności powierzchni warstwy,
- ocena wizualna jakości wykonania połączeń technologicznych.

6.5. Badania kontrolne zamawiającego

Badania kontrolne są badaniami Inżyniera, których celem jest sprawdzenie, czy jakość materiałów budowlanych (mieszanek mineralno-asfaltowych i ich składników, lepiszczy i materiałów do uszczelnień itp.) oraz gotowej warstwy (wbudowane warstwy asfaltowe, połączenia itp.) spełniają wymagania określone w kontrakcie. Wyniki tych badań są podstawą odbioru. Pobieraniem próbek i wykonaniem badań na miejscu budowy zajmuje się Inżynier w obecności Wykonawcy. Badania odbywają się również wtedy, gdy Wykonawca zostanie w porę powiadomiony o ich terminie, jednak nie będzie przy nich obecny. Wykonawca może pobierać i pakować próbki do badań kontrolnych. Do wysłania próbek i przeprowadzenia badań kontrolnych jest upoważniony tylko Zamawiający lub uznana przez niego placówka badawcza. Zamawiający decyduje o wyborze takiej placówki.

Rodzaj i zakres badań kontrolnych Zamawiającego mieszanki mineralno-asfaltowej i wykonanej warstwy jest następujący:

- badania materiałów wsadowych do mieszanki mineralno-asfaltowej (asfaltów, kruszyw, wypełniacza i dodatków).

Mieszanka mineralno-asfaltowa:

- uziarnienie,
- zawartość lepiszcza,
- temperatura mięknięcia odzyskanego lepiszcza,
- gęstość i zawartość wolnych przestrzeni próbki.

Warunki technologiczne wbudowywania mieszanki mineralno-asfaltowej:

- pomiar temperatury powietrza podczas pobrania próby do badań,
- pomiar temperatury mieszanki mineralno-asfaltowej,
- ocena wizualna dostarczonej mieszanki mineralno-asfaltowej.

Wykonana warstwa:

- wskaźnik zagęszczenia
- grubość warstwy lub ilość zużytego materiału,
- równość podłużna i poprzeczna,
- spadki poprzeczne,
- zawartość wolnych przestrzeni,
- złącza technologiczne,
- szerokość warstwy,
- rzędne wysokościowe,
- ukształtowanie osi w planie,
- ocena wizualna warstwy,
- właściwości przeciwpoślizgowe warstwy ścieralnej.

6.5.1. Badanie materiałów wsadowych

Właściwości materiałów wsadowych należy oceniać na podstawie badań pobranych próbek w miejscu produkcji mieszanki mineralno-asfaltowej.

Do oceny jakości materiałów wsadowych mieszanki mineralno-asfaltowej, za zgodą nadzoru i Zamawiającego mogą posłużyć wyniki badań wykonanych w ramach zakładowej kontroli produkcji.

6.5.1.1. Kruszywa i wypełniacz

Z kruszywa należy pobrać i zbadać średnie próbki. Wielkość pobranej średniej próbki nie może być mniejsza niż:

- wypełniacz 2 kg,
- kruszywa o uziarnieniu do 8 mm 5 kg,
- kruszywa o uziarnieniu powyżej 8 mm 15 kg.

Wypełniacz i kruszywa powinny spełniać wymagania podane w pktcie 2.3. i 2.4.

6.5.1.2. Lepiszczce

Z lepiszcza należy pobrać próbkę średnią składającą się z 3 próbek częściowych po 2 kg. Z tego jedną próbkę częściową należy poddać badaniom. Ponadto należy zbadać kolejną próbkę, jeżeli wygląd zewnętrzny (jednolitość, kolor, zapach, zanieczyszczenia) może budzić obawy.

Asfalty powinny spełniać wymagania podane w pktcie 2.2.

6.5.1.3. Materiały do uszczelniania połączeń

Specyfikacje Techniczne Wykonania i Odbioru Robót Budowlanych

Z lepiszcza lub materiałów termoplastycznych należy pobrać próbki średnie składające się z 3 próbek częściowych po 2 kg. Z tego jedną próbkę częściową należy poddać badaniom. Ponadto należy pobrać i zbadać kolejną próbkę, jeżeli zewnętrzny wygląd (jednolitość, kolor, połysk, zapach, zanieczyszczenia) może budzić obawy.

Materiały do uszczelniania połączeń powinny spełniać wymagania podane w pktcie 2.6.

6.5.2. Badania mieszanki mineralno-asfaltowej

Właściwości materiałów należy oceniać na podstawie badań pobranych próbek mieszanki mineralno-asfaltowej przed wbudowaniem (wbudowanie oznacza wykonanie warstwy asfaltowej). Wyjątkowo dopuszcza się badania próbek pobranych z wykonanej warstwy asfaltowej.

Do oceny jakości mieszanki mineralno-asfaltowej za zgodą nadzoru i Zamawiającego mogą posłużyć wyniki badań wykonanych w ramach zakładowej kontroli produkcji.

Na etapie oceny jakości wbudowanej mieszanki mineralno-asfaltowej podaje się wartości dopuszczalne i tolerancje, w których uwzględnia się: rozrzut występujący przy pobieraniu próbek, dokładność metod badań oraz odstępstwa uwarunkowane metodą pracy.

Właściwości materiałów budowlanych należy określać dla każdej warstwy technologicznej, a metody badań powinny być zgodne z wymaganiami podanymi poniżej, chyba że ST lub dokumentacja projektowa podają inaczej.

6.5.2.1. Uziarnienie

Uziarnienie każdej próbki pobranej z luźnej mieszanki mineralno-asfaltowej nie może odbiegać od wartości projektowanej, z uwzględnieniem dopuszczalnych odchyłek podanych w tablicy 20, w zależności od liczby wyników badań z danego odcinka budowy. Wyniki badań nie uwzględniają badań kontrolnych dodatkowych.

Tablica 20. Dopuszczalne odchyłki dotyczące pojedynczego wyniku badania i średniej arytmetycznej wyników badań zawartości kruszywa

Kruszywo o wymiarze	Liczba wyników badań					
	1	2	od 3 do 4	od 5 do 8	od 9 do 19	≥20
<0,063 mm, [% (m/m)], mieszanki gruboziarniste	±4,0	±3,6	±3,2	±2,9	±2,4	±2,0
<0,063 mm, [% (m/m)], mieszanki drobnoziarniste	±3,0	±2,7	±2,4	±2,1	±1,8	±1,5
<0,125 mm, [% (m/m)], mieszanki gruboziarniste	±5,0	±4,4	±3,9	±3,4	±2,7	±2,0
<0,125 mm, [% (m/m)], mieszanki drobnoziarniste	±4,0	±3,6	±3,3	±2,9	±2,5	±2,0
Od 0,063 mm do 2 mm	±8	±6,1	±5,0	±4,1	±3,3	±3,0
>2 mm	±8	±6,1	±5,0	±4,1	±3,3	±3,0
Ziarna grube (mieszanki drobnoziarniste)	-8 +5	-6,7 +4,7	-5,8 +4,5	-5,1 +4,3	-4,4 +4,1	±4,0
Ziarna grube (mieszanki gruboziarniste)	-9 +5,0	-7,6 +5,0	-6,8 +5,0	-6,1 +5,0	-5,5 +5,0	±5,0

Jeżeli w składzie mieszanki mineralno-asfaltowej określono dodatki kruszywa o szczególnych właściwościach, np. kruszywo rozjaśniające lub odporne na polerowanie, to dopuszczalna odchyłka zawartości tego kruszywa wynosi:

- ± 20% w wypadku kruszywa grubego,
- ± 30% w wypadku kruszywa drobnego.

6.5.2.2. Zawartość lepiszcza

Zawartość rozpuszczalnego lepiszcza z każdej próbki pobranej z mieszanki mineralno-asfaltowej nie może odbiegać od wartości projektowanej, z uwzględnieniem podanych dopuszczalnych odchyłek, w

zależności od liczby wyników badań z danego odcinka budowy (tablica 21). Do wyników badań nie zalicza się badań kontrolnych dodatkowych.

Tablica 21. Dopuszczalne odchyłki pojedynczego wyniku badania i średniej arytmetycznej wyników badań zawartości lepiszcza rozpuszczalnego [% (m/m)]

Rodzaj mieszanki	Liczba wyników badań					
	1	2	Od 3 do 4	Od 5 do 8 ^{a)}	Od 9 do 19 ^{a)}	≥20
Mieszanki gruboziarniste	±0,6	±0,55	±0,50	±0,40	±0,35	±0,30
Mieszanki drobnoziarniste	±0,5	±0,45	±0,40	±0,40	±0,35	±0,30
a) dodatkowo dopuszcza się maksymalnie jeden wynik, spośród wyników badań wziętych do obliczenia średniej arytmetycznej, którego odchyłka jest większa od dopuszczalnej odchyłki dotyczącej średniej arytmetycznej, lecz nie przekracza dopuszczalnej odchyłki jak do pojedynczego wyniku badania						

6.5.2.3. Temperatura mięknięcia lepiszcza

Temperatura mięknięcia lepiszcza (asfaltu lub polimeroasfaltu) wykstrahowanego z mieszanki mineralno-asfaltowej nie powinna przekroczyć wartości dopuszczalnych podanych w tablicy 22.

Tablica 22. Najwyższa temperatura mięknięcia wykstrahowanego asfaltu lub polimeroasfaltu drogowego

Rodzaj lepiszcza	Najwyższa temperatura mięknięcia °C
50/70	63
70/100	60
PMB-45/80-55	73
PMB 45/80-65	80
PMB 45/80-80	wg wskazań producenta
MG 50/70-54/64	wg wskazań producenta

6.5.2.4. Gęstość i zawartość wolnych przestrzeni

Zawartość wolnych przestrzeni w próbce Marshalla pobranej z mieszanki mineralno-asfaltowej lub wyjątkowo powtórnie rozgrzanej próbki pobranej z nawierzchni nie może wykroczyć poza wartości podane w pktcie 2.10 o więcej niż 1,5% (v/v).

6.5.3. Warunki technologiczne wbudowywania mieszanki mineralno-asfaltowej

Temperatura powietrza powinna być mierzona przed i w czasie robót; nie powinna być mniejsza niż podano w tablicy 17.

Pomiar temperatury mieszanki mineralno-asfaltowej podczas wykonywania nawierzchni polega na kilkakrotnym zanurzeniu termometru w mieszance znajdującej się w zasobniku rozściełacza i odczytaniu temperatury. Dodatkowo należy sprawdzać temperaturę mieszanki za stołem rozściełacza w przypadku dłuższego postoju spowodowanego przerwą w dostawie mieszanki mineralno-asfaltowej z wytwórni. Jeżeli temperatura za stołem po zakończeniu postoju będzie zbyt niska do uzyskania odpowiedniego zagęszczenia, to należy wykonać zakończenie działki roboczej i rozpocząć proces układania jak dla nowej.

Specyfikacje Techniczne Wykonania i Odbioru Robót Budowlanych

Pomiar temperatury mieszanki mineralno-asfaltowej należy wykonać zgodnie z wymaganiami normy PN-EN 12697-13 [38].

Sprawdzeniu podlega wygląd mieszanki mineralno-asfaltowej w czasie rozładunku do zasobnika rozścielacza oraz porównaniu z normalnym wyglądem z uwzględnieniem uziarnienia, jednorodności mieszanki, prawidłowości pokrycia ziaren lepiszczem, koloru, ewentualnego nadmiaru lub niedoboru lepiszcza.

6.5.4. Wykonania warstwa

6.5.4.1. Wskaźnik zagęszczenia i zawartość wolnych przestrzeni

Zagęszczenie wykonanej warstwy wyrażone wskaźnikiem zagęszczenia oraz zawartością wolnych przestrzeni nie może przekroczyć wartości dopuszczalnych podanych w tabelicy 23. Dotyczy to każdego pojedynczego oznaczenia danej właściwości.

Określenie gęstości objętościowej należy wykonywać według PN-EN 12697-6 [34].

Tablica 23. Właściwości warstwy AC

Typ i wymiar mieszanki	Wskaźnik zagęszczenia [%]	Zawartość wolnych przestrzeni w warstwie [% (v/v)]
AC5S, KR1-KR2	≥ 98	1,0 ÷ 4,0
AC8S, KR1-KR2	≥ 98	1,0 ÷ 4,0
AC11S, KR1-KR2	≥ 98	1,0 ÷ 4,0
AC8S, KR3-KR4	≥ 98	1,5 ÷ 5,0
AC11S, KR3-KR4	≥ 98	1,5 ÷ 5,0
AC8S, KR5-KR6*	≥ 98	2,0 ÷ 5,0
AC11S, KR5-KR6*	≥ 98	2,0 ÷ 5,0

*dopuszcza się w terenach górskich

Wskaźnik zagęszczenia i zawartość wolnych przestrzeni należy badać dla każdej warstwy i na każde rozpoczęte 6000 m² nawierzchni jedna próbka; w razie potrzeby liczba próbek może zostać zwiększona (np. nawierzchnie dróg w terenie zabudowy, nawierzchnie mostowe).

6.5.4.2. Grubość warstwy lub ilość zużytego materiału

Grubość wykonanej warstwy oznaczana według PN-EN 12697-36 [44] oraz ilość wbudowanego materiału na określonej powierzchni (dotyczy przede wszystkim cienkich warstw) mogą odbiegać od projektu o wartości podane w tabelicy 24.

W wypadku określania ilości materiału na powierzchnię i średniej wartości grubości warstwy z reguły należy przyjąć za podstawę cały odcinek budowy. Inżynier ma prawo sprawdzać odcinki częściowe. Odcinek częściowy powinien zawierać co najmniej jedną dzienną działkę roboczą. Do odcinka częściowego obowiązują te same wymagania jak do odcinka budowy.

Za grubość warstwy lub warstw przyjmuje się średnią arytmetyczną wszystkich pojedynczych oznaczeń grubości warstwy na całym odcinku budowy lub odcinku częściowym.

Tablica 24. Dopuszczalne odchyłki grubości warstwy oraz ilości materiału na określonej powierzchni, [%]

Warunki oceny	Warstwa asfaltowa AC ^{a)}
A – Średnia z wielu oznaczeń grubości oraz ilości 1. – duży odcinek budowy, powierzchnia większa niż 6000 m ² lub – droga ograniczona krawężnikami, powierzchnia większa niż 1000 m ² lub – warstwa ścieralna, ilość większa niż 50 kg/m ²	≤ 10
2. – mały odcinek budowy lub – warstwa ścieralna, ilość większa niż 50 kg/m ²	≤ 15

B – Pojedyncze oznaczenie grubości	≤ 25
a) w wypadku budowy dwuetapowej, tzn. gdy warstwa ścieralna jest układana z opóźnieniem, wartość z wiersza B odpowiednio obowiązuje; w pierwszym etapie budowy do górnej warstwy nawierzchni obowiązuje wartość 25%, a do łącznej grubości warstw etapu 1 ÷ 15%	

6.5.4.3. Spadki poprzeczne

Spadki poprzeczne nawierzchni należy badać nie rzadziej niż co 20 m oraz w punktach głównych łuków poziomych.

Spadki poprzeczne powinny być zgodne z dokumentacją projektową, z tolerancją $\pm 0,5\%$.

6.5.4.4. Równość podłużna i poprzeczna

Pomiary równości podłużnej należy wykonywać w środku każdego ocenianego pasa ruchu.

Do oceny równości podłużnej warstwy ścieralnej nawierzchni drogi klasy G i dróg wyższych klas należy stosować metodę profilometryczną bazującą na wskaźnikach równości IRI. Zasady wyznaczania oraz dopuszczalne wartości wskaźnika IRI wymagane przy odbiorze nawierzchni określono w rozporządzeniu w sprawie warunków technicznych jakim powinny odpowiadać drogi i ich usytuowanie [73].

Do oceny równości podłużnej warstwy ścieralnej nawierzchni drogi klasy Z, L i D oraz placów i parkingów należy stosować metodę pomiaru ciągłego równoważną użyciu łąty i klina z wykorzystaniem planografu (w miejscach niedostępnych dla planografu pomiar ciągły z użyciem łąty 4-metrowej i klina). Zasady wyznaczania oraz dopuszczalne odbiorcze wartości odchylen równości podłużnej warstwy określono w rozporządzeniu w sprawie warunków technicznych jakim powinny odpowiadać drogi i ich usytuowanie [73].

Do oceny równości poprzecznej warstw nawierzchni dróg wszystkich klas oraz placów i parkingów należy stosować metodę pomiaru profilometrycznego równoważną użyciu łąty o długości 2 m i klina, umożliwiającą wyznaczenie odchylenia równości w przekroju poprzecznym pasa ruchu/elementu drogi.

W miejscach niedostępnych dla profilografu pomiar równości poprzecznej warstw nawierzchni należy wykonać z użyciem łąty i klina. Długość łąty w pomiarze równości poprzecznej powinien wynosić 2 m. Pomiar powinien być wykonany nie rzadziej niż co 5 m.

Zasady wyznaczaniu odchylenia oraz wartości dopuszczalne odchylen równości poprzecznej przy odbiorze warstwy określono w rozporządzeniu w sprawie warunków technicznych, jakim powinny odpowiadać drogi publiczne i ich usytuowanie [73].

6.5.4.5. Złącza technologiczne

Złącza podłużne i poprzeczne, sprawdzone wizualnie, powinny być równe i związane, wykonane w linii prostej, równoległe lub prostopadłe do osi drogi. Przylegające warstwy powinny być w jednym poziomie.

6.5.4.6. Szerokość warstwy

Szerokość warstwy, mierzona 10 razy na 1 km każdej jezdni powinna być zgodna z dokumentacją projektową, z tolerancją w zakresie od 0 do +5 cm, przy czym szerokość warstwy wiążącej powinna być odpowiednio szersza, tak aby stanowiła odsadzkę dla warstwy ścieralnej. W przypadku wyprofilowanej ukośnej krawędzi szerokość należy mierzyć w środku linii skosu.

6.5.4.7. Rzędne wysokościowe

Rzędne wysokościowe, mierzone co 10 m na prostych i co 10 m na osi podłużnej i krawędziach, powinny być zgodne z dokumentacją projektową, z dopuszczalną tolerancją ± 1 cm, przy czym co najmniej 95% wykonanych pomiarów nie może przekraczać przedziału dopuszczalnych odchylen.

6.5.4.8. Ukształtowanie osi w planie

Ukształtowanie osi w planie, mierzone co 100 m, nie powinno różnić się od dokumentacji projektowej o więcej niż ± 5 cm.

6.5.4.9. Ocena wizualna warstwy

Wygląd zewnętrzny warstwy, sprawdzony wizualnie, powinien być jednorodny, bez spękań, deformacji, plam i wykruszeń.

6.5.4.10. Właściwości przeciwpoślizgowe warstwy ścieralnej

Przy ocenie właściwości przeciwpoślizgowych nawierzchni drogi klasy G i dróg wyższych klas powinien być określony współczynnik tarcia na mokrej nawierzchni przy całkowitym poślizgu opony testowej.

Pomiar wykonuje się przy temperaturze otoczenia od 5 do 30°C, nie rzadziej niż co 50 m na nawierzchni zwilżanej wodą w ilości 0,5 l/m², a wynik pomiaru powinien być przeliczany na wartość przy 100% poślizgu opony testowej rowkowanej (ribbed type) o rozmiarze 165 R15 lub innej wiarygodnej metody równoważnej, jeśli dysponuje się sprawdzoną zależnością korelacyjną umożliwiającą przeliczenie wyników pomiarów na wartości uzyskiwane zestawem o pełnej blokadzie koła. Badanie należy wykonać przed dopuszczeniem nawierzchni do ruchu oraz powtórnie w okresie od 4 do 8 tygodni od oddania nawierzchni do eksploatacji. Badanie powtórne należy wykonać w śladzie koła. Jeżeli warunki atmosferyczne uniemożliwiają wykonanie pomiaru w wymienionym terminie, powinien być on zrealizowany z najmniejszym możliwym opóźnieniem. Uzyskane wartości współczynnika tarcia należy rejestrować z dokładnością do trzech miejsc po przecinku

Miarą właściwości przeciwpoślizgowych jest miarodajny współczynnik tarcia. Za miarodajny współczynnik tarcia przyjmuje się różnicę wartości średniej $E(\mu)$ i odchylenia standardowego D : $E(\mu) - D$. Wyniki podaje się z dokładnością do dwóch miejsc po przecinku. Długość ocenianego odcinka nawierzchni nie powinna być większa niż 1000 m, a liczba pomiarów nie mniejsza niż 10. Odcinek końcowy o długości mniejszej niż 500 m należy oceniać łącznie z odcinkiem poprzedzającym. W wypadku odbioru krótkich odcinków nawierzchni, na których nie można wykonać pomiarów z prędkością 90 lub 60 km/h (np. rondo, dojazd do skrzyżowania, niektóre łącznice), do oceny przyjmuje się wyniki pomiarów współczynnika tarcia przy prędkościach pomiarowych odpowiednio 60 i 30 km/h.

Dopuszczalne wartości miarodajnego współczynnika tarcia nawierzchni są określone w rozporządzeniu w sprawie warunków technicznych, jakim powinny odpowiadać drogi publiczne i ich usytuowanie [73].

6.5.5. Badania kontrolne dodatkowe

W wypadku uznania, że jeden z wyników badań kontrolnych nie jest reprezentatywny dla ocenianego odcinka budowy, Wykonawca ma prawo żądać przeprowadzenia badań kontrolnych dodatkowych.

Inżynier i Wykonawca decydują wspólnie o miejscach pobierania próbek i wyznaczeniu odcinków częściowych ocenianego odcinka budowy. Jeżeli odcinek częściowy przyporządkowany do badań kontrolnych nie może być jednoznacznie i zgodnie wyznaczony, to odcinek ten nie powinien być mniejszy niż 20% ocenianego odcinka budowy.

Do odbioru uwzględniane są wyniki badań kontrolnych i badań kontrolnych dodatkowych do wyznaczonych odcinków częściowych.

Koszty badań kontrolnych dodatkowych zażądanych przez Wykonawcę ponosi Wykonawca.

6.5.6. Badania arbitrażowe

Badania arbitrażowe są powtórzeniem badań kontrolnych, co do których istnieją uzasadnione wątpliwości ze strony Inżyniera lub Wykonawcy (np. na podstawie własnych badań).

Badania arbitrażowe wykonuje na wniosek strony kontraktu niezależne laboratorium, które nie wykonywało badań kontrolnych.

Koszty badań arbitrażowych wraz ze wszystkimi kosztami ubocznymi ponosi strona, na której niekorzyść przemawia wynik badania.

7. OBMIAR ROBÓT

7.1. Ogólne zasady obmiaru robót

Ogólne zasady obmiaru robót podano w OST D-M-00.00.00 „Wymagania ogólne” [1] pkt 7.

7.2. Jednostka obmiarowa

Jednostką obmiarową jest m² (metr kwadratowy) wykonanej warstwy ścieralnej z betonu asfaltowego (AC).

8. ODBIÓR ROBÓT

Ogólne zasady odbioru robót podano w OST D-M-00.00.00 „Wymagania ogólne” [1] pkt 8.

Roboty uznaje się za wykonane zgodnie z dokumentacją projektową, ST i wymaganiami Inżyniera, jeżeli wszystkie pomiary i badania z zachowaniem tolerancji według pktu 6 dały wyniki pozytywne.

9. PODSTAWA PŁATNOŚCI

9.1. Ogólne ustalenia dotyczące podstawy płatności

Ogólne ustalenia dotyczące podstawy płatności podano w OST D-M-00.00.00 „Wymagania ogólne” [1] pkt 9.

9.2. Cena jednostki obmiarowej

Cena wykonania 1 m² warstwy ścieralnej z betonu asfaltowego (AC) obejmuje:

- prace pomiarowe i roboty przygotowawcze,
- oznakowanie robót,
- oczyszczenie i skropienie podłoża,
- dostarczenie materiałów i sprzętu,
- opracowanie recepty laboratoryjnej,
- wykonanie próby technologicznej i odcinka próbnego,
- wyprodukowanie mieszanki betonu asfaltowego i jej transport na miejsce wbudowania,
- posmarowanie lepiszczem lub pokrycie taśmą asfaltową krawędzi urządzeń obcych i krawężników,
- rozłożenie i zagęszczenie mieszanki betonu asfaltowego,
- obcięcie krawędzi i posmarowanie lepiszczem,
- przeprowadzenie pomiarów i badań wymaganych w specyfikacji technicznej,
- odwiezienie sprzętu.

9.3. Sposób rozliczenia robót tymczasowych i prac towarzyszących

Cena wykonania robót określonych niniejszą OST obejmuje:

- roboty tymczasowe, które są potrzebne do wykonania robót podstawowych, ale nie są przekazywane Zamawiającemu i są usuwane po wykonaniu robót podstawowych,
- prace towarzyszące, które są niezbędne do wykonania robót podstawowych, niezaliczane do robót tymczasowych, jak geodezyjne wytyczenie robót itd.

10. PRZEPISY ZWIĄZANE

10.1. Ogólne specyfikacje techniczne (OST)

1. D-M-00.00.00 Wymagania ogólne

10.2. Normy

(Zestawienie zawiera dodatkowo normy PN-EN związane z badaniami materiałów występujących w niniejszej OST)

- | | | |
|----|-------------|---|
| 2. | PN-EN 196-2 | Metody badania cementu – Część 2: Analiza chemiczna cementu |
| 3. | PN-EN 459-2 | Wapno budowlane – Część 2: Metody badań |
| 4. | PN-EN 932-3 | Badania podstawowych właściwości kruszyw – Procedura i terminologia uproszczonego opisu petrograficznego |
| 5. | PN-EN 933-1 | Badania geometrycznych właściwości kruszyw – Część 1: Oznaczanie składu ziarnowego – Metoda przesiewania |
| 6. | PN-EN 933-3 | Badania geometrycznych właściwości kruszyw – Część 3: Oznaczanie kształtu ziarn za pomocą wskaźnika płaskości |
| 7. | PN-EN 933-4 | Badania geometrycznych właściwości kruszyw – Część 4: Oznaczanie kształtu ziarn – Wskaźnik kształtu |
| 8. | PN-EN 933-5 | Badania geometrycznych właściwości kruszyw – Oznaczanie procentowej zawartości ziarn o powierzchniach powstałych w wyniku przekruszenia lub łamania kruszyw grubych |

Specyfikacje Techniczne Wykonania i Odbioru Robót Budowlanych

- | | | |
|-----|----------------|---|
| 9. | PN-EN 933-6 | Badania geometrycznych właściwości kruszyw – Część 6: Ocena właściwości powierzchni – Wskaźnik przepływu kruszyw |
| 10. | PN-EN 933-9 | Badania geometrycznych właściwości kruszyw – Część 9: Ocena zawartości drobnych cząstek – Badania błękitem metylenowym |
| 11. | PN-EN 933-10 | Badania geometrycznych właściwości kruszyw – Część 10: Ocena zawartości drobnych cząstek – Uziarnienie wypełniacza (przesiewanie w strumieniu powietrza) |
| 12. | PN-EN 1097-2 | Badania mechanicznych i fizycznych właściwości kruszyw – Część 2: Metody oznaczania odporności na rozdrabnianie |
| 13. | PN-EN 1097-4 | Badania mechanicznych i fizycznych właściwości kruszyw – Część 4: Oznaczanie pustych przestrzeni suchego, zagęszczonego wypełniacza |
| 14. | PN-EN 1097-5 | Badania mechanicznych i fizycznych właściwości kruszyw – Część 5: Oznaczanie zawartości wody przez suszenie w suszarce z wentylacją |
| 15. | PN-EN 1097-6 | Badania mechanicznych i fizycznych właściwości kruszyw – Część 6: Oznaczanie gęstości ziarn i nasiąkliwości |
| 16. | PN-EN 1097-7 | Badania mechanicznych i fizycznych właściwości kruszyw – Część 7: Oznaczanie gęstości wypełniacza – Metoda piknometryczna |
| 17. | PN-EN 1097-8 | Badania mechanicznych i fizycznych właściwości kruszyw – Część 8: Oznaczanie polerowalności kamienia |
| 18. | PN-EN 1367-3 | Badania właściwości cieplnych i odporności kruszyw na działanie czynników atmosferycznych – Część 3: Badanie bazaltowej zgorzeli słonecznej metodą gotowania |
| 19. | PN-EN 1367-6 | Badania właściwości cieplnych i odporności kruszyw na działanie czynników atmosferycznych - Część 6: Mrozoodporność w obecności soli |
| 20. | PN-EN 1426 | Asfalty i produkty asfaltowe – Oznaczanie penetracji igłą |
| 21. | PN-EN 1427 | Asfalty i produkty asfaltowe – Oznaczanie temperatury mięknięcia – Metoda Pierścienia i Kula |
| 22. | PN-EN 1744-1 | Badania chemicznych właściwości kruszyw – Analiza chemiczna |
| 23. | PN-EN 12591 | Asfalty i produkty asfaltowe – Wymagania dla asfaltów drogowych |
| 24. | PN-EN 12592 | Asfalty i produkty asfaltowe – Oznaczanie rozpuszczalności |
| 25. | PN-EN 12593 | Asfalty i produkty asfaltowe – Oznaczanie temperatury łamliwości Fraassa |
| 26. | PN-EN 12595 | Asfalty i lepiszcza asfaltowe - Oznaczanie lepkości kinematycznej |
| 27. | PN-EN 12596 | Asfalty i lepiszcza asfaltowe - Oznaczanie lepkości dynamicznej metodą próżniowej kapilary |
| 28. | PN-EN 12606-1 | Asfalty i lepiszcza asfaltowe – Oznaczanie zawartości parafiny – Część 1: Metoda destylacji |
| 29. | PN-EN 12607-1 | Asfalty i lepiszcza asfaltowe – Oznaczanie odporności na starzenie pod wpływem ciepła i powietrza – Część 1: Metoda RTFOT |
| 30. | PN-EN 12607-3 | Asfalty i lepiszcza asfaltowe – Oznaczanie odporności na starzenie pod wpływem ciepła i powietrza – Część 3: Metoda RFT |
| 31. | PN-EN 12697-1 | Mieszanki mineralno-asfaltowe - Metody badań mieszanek mineralno-asfaltowych na gorąco - Część 1: Zawartość lepiszcza rozpuszczalnego |
| 32. | PN-EN 12697-2 | Mieszanki mineralno-asfaltowe - Metody badań mieszanek mineralno-asfaltowych na gorąco - Część 2: Oznaczanie składu ziarnowego |
| 33. | PN-EN 12697-5 | Mieszanki mineralno-asfaltowe - Metody badań mieszanek mineralno-asfaltowych na gorąco - Część 5: Oznaczanie gęstości |
| 34. | PN-EN 12697-6 | Mieszanki mineralno-asfaltowe – Metody badań mieszanek mineralno-asfaltowych na gorąco – Część 6: Oznaczanie gęstości objętościowej próbek mieszanki mineralno-asfaltowej |
| 35. | PN-EN 12697-8 | Mieszanki mineralno-asfaltowe – Metody badań mieszanek mineralno-asfaltowych na gorąco – Część 8: Oznaczanie zawartości wolnej przestrzeni |
| 36. | PN-EN 12697-11 | Mieszanki mineralno-asfaltowe – Metody badania mieszanek |

- mineralno-asfaltowych na gorąco – Część 11: Oznaczanie powinowactwa pomiędzy kruszywem i asfaltem
37. PN-EN 12697-12 Mieszanki mineralno-asfaltowe – Metody badania mieszanek mineralno-asfaltowych na gorąco – Część 12: Określanie wrażliwości próbek asfaltowych na wodę
38. PN-EN 12697-13 Mieszanki mineralno-asfaltowe – Metody badań mieszanek mineralno-asfaltowych na gorąco – Część 13: Pomiar temperatury
39. PN-EN 12697-22 Mieszanki mineralno-asfaltowe – Metody badań mieszanek mineralno-asfaltowych na gorąco – Część 22: Koleinowanie
40. PN-EN 12697-22 Mieszanki mineralno-asfaltowe - Metody badań mieszanek mineralno-asfaltowych na gorąco - Część 22: Koleinowanie
41. PN-EN 12697-24 Mieszanki mineralno-asfaltowe - Metody badań mieszanek mineralno-asfaltowych na gorąco - Część 24: Odporność na zmęczenie
42. PN-EN 12697-26 Mieszanki mineralno-asfaltowe - Metody badań mieszanek mineralno-asfaltowych na gorąco - Część 26: Sztywność
43. PN-EN 12697-27 Mieszanki mineralno-asfaltowe – Metody badań mieszanek mineralno-asfaltowych na gorąco – Część 27: Pobieranie próbek
44. PN-EN 12697-36 Mieszanki mineralno-asfaltowe – Metody badań mieszanek mineralno-asfaltowych na gorąco – Część 36: Oznaczanie grubości nawierzchni asfaltowych
45. PN-EN 12697-39 Mieszanki mineralno-asfaltowe - Metody badań mieszanek mineralno-asfaltowych na gorąco - Część 39: Oznaczanie zawartości lepiszcza metodą spalania
46. PN-EN 12697-41 Mieszanki mineralno-asfaltowe - Metody badań mieszanek mineralno-asfaltowych na gorąco - Część 41: Odporność na płyny zapobiegające oblodzeniu
47. PN-EN 12697-43 Mieszanki mineralno-asfaltowe - Metody badań mieszanek mineralno-asfaltowych na gorąco - Część 43: Odporność na paliwo
48. PN-EN 12846-1 Asfalty i lepiszcza asfaltowe - Oznaczanie czasu wypływu lepkościomierzem wypływowym - Część 1: Emulsje asfaltowe
49. PN-EN 13043 Kruszywa do mieszanek bitumicznych i powierzchniowych utwaleń stosowanych na drogach, lotniskach i innych powierzchniach przeznaczonych do ruchu
50. PN-EN 13108-1 Mieszanki mineralno-asfaltowe – Wymagania – Część 1: Beton asfaltowy
51. PN-EN 13108-4 Mieszanki mineralno-asfaltowe - Wymagania - Część 4: Mieszanka HRA
52. PN-EN 13108-20 Mieszanki mineralno-asfaltowe – Wymagania – Część 20: Badanie typu
53. PN-EN 13108-21 Mieszanki mineralno-asfaltowe - Wymagania - Część 21: Zakładowa kontrola produkcji
54. PN-EN 13179-1 Badania kruszyw wypełniających stosowanych do mieszanek bitumicznych – Część 1: Badanie metodą pierścienia delta i kuli
55. PN-EN 13179-2 Badania kruszyw wypełniających stosowanych do mieszanek bitumicznych – Część 2: Liczba bitumiczna
56. PN-EN 13398 Asfalty i lepiszcza asfaltowe – Oznaczanie nawrotu sprężystego asfaltów modyfikowanych
57. PN-EN 13399 Asfalty i lepiszcza asfaltowe – Oznaczanie stabilności podczas magazynowania asfaltów modyfikowanych
58. PN-EN 13587 Asfalty i lepiszcza asfaltowe – Oznaczanie właściwości mechanicznych lepiszczy asfaltowych metodą rozciągania
59. PN-EN 13588 Asfalty i lepiszcza asfaltowe – Oznaczanie kohezji lepiszczy asfaltowych metodą testu wahadłowego
60. PN-EN 13589 Asfalty i lepiszcza asfaltowe – Oznaczanie siły rozciągania asfaltów modyfikowanych – Metoda z duktylometrem
61. PN-EN 13703 Asfalty i lepiszcza asfaltowe – Oznaczanie energii odkształcenia
62. PN-EN 13808 Asfalty i lepiszcza asfaltowe – Zasady specyfikacji kationowych emulsji asfaltowych

Specyfikacje Techniczne Wykonania i Odbioru Robót Budowlanych

- | | | |
|------|----------------------------------|--|
| 63. | PN-EN 13924-2 | Asfalty i lepiszcza asfaltowe - Zasady klasyfikacji asfaltów drogowych specjalnych - Część 2: Asfalty drogowie wielorodzajowe |
| 63a | PN-EN 13924-2:2014-4/Ap1:2014-07 | Asfalty i lepiszcza asfaltowe - Zasady klasyfikacji asfaltów drogowych specjalnych - Część 2: Asfalty drogowie wielorodzajowe – poprawka do Polskiej Normy |
| 64. | PN-EN 14023 | Asfalty i lepiszcza asfaltowe – Zasady specyfikacji asfaltów modyfikowanych polimerami |
| 64a. | PN-EN 14023:2011/Ap1:2014-04 | Asfalty i lepiszcza asfaltowe – Zasady klasyfikacji asfaltów modyfikowanych polimerami – poprawka do Polskiej Normy |
| 65. | PN-EN 14188-1 | Wypełniacze szczelin i zalewy drogowie – Część 1: Wymagania wobec zalew drogowych na gorąco |
| 66. | PN-EN 14188-2 | Wypełniacze szczelin i zalewy drogowie – Część 2: Wymagania wobec zalew drogowych na zimno |
| 67. | PN-EN 22592 | Przetwory naftowe – Oznaczanie temperatury zapłonu i palenia – Pomiar metodą otwartego tygła Clevelanda |
| 68. | PN-EN ISO 2592 | Oznaczanie temperatury zapłonu i palenia – Metoda otwartego tygła Clevelanda |

10.3. Wymagania techniczne

69. WT-1 Kruszywa 2014. Kruszywa do mieszanek mineralno-asfaltowych i powierzchniowych utwaleń na drogach krajowych. Załącznik do Zarządzenia nr 46 Generalnego Dyrektora Dróg Krajowych i Autostrad z dnia 25 września 2014 r.
70. WT-2 Mieszanki mineralno-asfaltowe. Załącznik do Zarządzenia nr 47 Generalnego Dyrektora Dróg Krajowych i Autostrad z dnia 25 września 2014 r.
71. WT-3 Emulsje asfaltowe 2009. Kationowe emulsje asfaltowe na drogach publicznych

10.4. Inne dokumenty

72. Katalog typowych konstrukcji nawierzchni podatnych i półsztywnych. Załącznik do Zarządzenia nr 31 Generalnego Dyrektora Dróg Krajowych i Autostrad z dnia 16 czerwca 2014 r.
73. Rozporządzenie Ministra Transportu i Gospodarki Morskiej z dnia 2 marca 1999 r. w sprawie warunków technicznych, jakim powinny odpowiadać drogi publiczne i ich usytuowanie (Dz.U. nr 43, poz. 430 z późniejszymi zmianami)
74. Ustawa z dnia 19 sierpnia 2011 r. o przewozie drogowym towarów niebezpiecznych (Dz.U. nr 227, poz. 1367 z późniejszymi zmianami)

D-05.03.11 FREZOWANIE NAWIERZCHNI ASFALTOWYCH NA ZIMNO

1. Wstęp

1.1. Przedmiot STWiORB

Przedmiotem niniejszej szczegółowej specyfikacji technicznej (STWiORB) są wymagania dotyczące wykonania i odbioru robót związanych z frezowaniem nawierzchni z betonu asfaltowego dla robót związanych z zadaniem pn.: „Przebudowa mostu JN131001097 w m. Piastowo w ciągu drogi powiatowej nr 3735W Piaski - Gozdowo wraz z drogami dojazdowymi”.

1.2. Zakres stosowania STWiORB

Szczegółowa specyfikacja techniczna (STWiORB) jest stosowana jako dokument przetargowy i kontraktowy przy zleceniu i realizacji robót wymienionych w pkt. 1.1.

1.3. Zakres robót objętych STWiORB

Ustalenia zawarte w niniejszej STWiORB dotyczą zasad prowadzenia robót związanych z wykonaniem frezowania warstwowego na zimno istniejącej nawierzchni z betonu asfaltowego na średnią grubość zgodną z dokumentacją projektową.

1.4. Określenia podstawowe

1.4.1. Frezowanie nawierzchni asfaltowej na zimno - kontrolowany proces skrawania górnej warstwy nawierzchni asfaltowej, bez jej ogrzania, na określonej głębokość.

1.4.2. Frezarka drogowa - maszyna do frezowania nawierzchni na zimno.

Pozostałe określenia podstawowe podane w niniejszej STWiORB są zgodne z zamieszczonymi w STWiORB D-M.00.00.00. "Wymagania ogólne" pkt. 1.4.

1.5. Ogólne wymagania dotyczące robót

Ogólne wymagania dotyczące wykonania robót podano w STWiORB D-M.00.00.00. "Wymagania ogólne" pkt. 1.5.

2. Materiały

Ogólne wymagania dotyczące materiałów, ich pozyskiwania i składowania podano w STWiORB D-M.00.00.00. "Wymagania ogólne" pkt. 2.

Materiał z frezowania, jeśli nie będzie wykorzystany w sposób określony przez Inżyniera, należy przekazać do jednostkom specjalistycznym posiadającym zezwolenie na ich odzysk, utylizację, zbieranie i transport.

3. Sprzęt

Ogólne wymagania dotyczące sprzętu podano w STWiORB D-M.00.00.00. "Wymagania ogólne" pkt. 3.

3.1. Sprzęt do frezowania

Do frezowania nawierzchni na zimno należy stosować frezarki drogowe umożliwiające frezowanie nawierzchni asfaltowej na zimno na określonej głębokości z dokładnością określoną w pkt. 5 niniejszej STWiORB.

Frezarka powinna być sterowana elektronicznie i zapewniać zachowanie wymaganej równości oraz pochyłeń poprzecznych i podłużnych powierzchni po frezowaniu. Wymaganą równość określono w pkt. 5 niniejszej STWiORB. Do małych robót Inżynier może dopuścić frezarki sterowane mechanicznie.

Szerokość bębna frezującego powinna być dobrana zależnie od zakresu robót. Przy lokalnych naprawach szerokość bębna może być dostosowana do szerokości skrawanych elementów nawierzchni.

Przy dużych robotach frezarki muszą być wyposażone w przenośnik sfrezowanego materiału, podającego go z jezdni na samochody.

Przy pracach prowadzonych na terenie zabudowanym frezarki muszą być zaopatrzone w systemy odpylania

Sprzęt użyty do frezowania nawierzchni powinien odpowiadać pod względem typu i ilości wymaganiom zawartym w PZJ i być zaakceptowany przez Inżyniera.

Wydajność frezarek powinna zapewnić wykonanie robót przy jak najmniejszych zakłóceniach ruchu.

4. Transport

Ogólne wymagania dotyczące transportu podano w STWiORB D-M.00.00.00. "Wymagania ogólne" pkt. 4.

Transport powinien być tak zorganizowany, aby zapewnić pracę frezarek bez postoju.

5. Wykonanie robót

Ogólne zasady wykonywania robót podano w STWiORB D-M.00.00.00. "Wymagania ogólne" pkt.5.

5.1. Wykonanie frezowania

Warstwy bitumiczne nawierzchni przy frezowaniu warstwowym powinny być sfrezowane na pełną głębokość ich zalegania.

Jeżeli ruch drogowy ma być dopuszczony po sfrezowanej części jezdni, to wówczas, ze względów bezpieczeństwa należy spełnić następujące warunki:

Specyfikacje Techniczne Wykonania i Odbioru Robót Budowlanych

- a) należy usunąć ścięty materiał i oczyścić nawierzchnię,
- b) przy frezowaniu poszczególnych pasów ruchu, wysokość podłużnych pionowych krawędzi nie może przekraczać 40mm,
- c) krawędzie poprzeczne na zakończenie dnia roboczego powinny być klinowo ścięte.

5.2. Zagospodarowanie destruktu

Materiał z frezowania, jeśli nie będzie wykorzystany w sposób określony przez Inżyniera, należy przekazać do jednostkom specjalistycznym posiadającym zezwolenie na ich odzysk, utylizację, zbieranie i transport.

6. Kontrola jakości robót

Ogólne zasady dotyczące kontroli jakości robót podano w STWiORB D-M 00.00.00. "Wymagania ogólne" pkt. 6.

6.1. Kontrola w czasie wykonywania robót

Kontrola frezowania nawierzchni na zimno powinna obejmować pomiary określone w tablicy 1.

Tablica 1. Zakres częstotliwości badań kontrolnych przy frezowaniu nawierzchni na zimno.

Lp	Właściwość	Częstotliwość badań kontrolnych
1.	Równość podłużna	łata 4-metrową co 20 m
2.	Równość poprzeczna	łata 4-metrową co 20 m
3.	Spadki poprzeczne	co 50 m
4.	Szerokość frezowania	co 50 m
5.	Głębokość frezowania	na bieżąco

6.2. Dopuszczalne tolerancje

Sfrezowana powierzchnia nawierzchni powinna być zgodna z Dokumentacją Projektową, z następującymi tolerancjami:

- równość podłużna i poprzeczna jak w pkt. 5.1.
- spadek poprzeczny $\pm 0,5\%$.
- szerokość frezowania - pełna,
- głębokość frezowania $\pm 5\text{mm}$

7. Obmiar robót

Ogólne zasady dotyczące obmiaru robót podano w STWiORB D-M.00.00.00. "Wymagania ogólne" pkt.7.

7.1. Jednostka obmiarowa

Jednostką obmiarową jest 1 m^3 (metr sześcienny) sfrezowanej nawierzchni na określonej głębokości.

Obmiar nie powinien obejmować jakichkolwiek dodatkowo sfrezowanych powierzchni nie wykazanych w Dokumentacji Projektowej, z wyjątkiem powierzchni zaakceptowanych przez Inżyniera.

8. Odbiór robót

Ogólne zasady odbioru robót podano w STWiORB D-M.00.00.00. "Wymagania ogólne" pkt. 8.

Roboty uznaje się za wykonane zgodnie z Dokumentacją Projektową i STWiORB jeżeli wszystkie badania i pomiary wg pkt. 6 niniejszej STWiORB dały wyniki pozytywne.

9. Podstawa płatności

Ogólne ustalenia dotyczące podstawy płatności podano w STWiORB D-M.00.00.00. "Wymagania ogólne" pkt. 9.

9.1. Cena jednostkowa

Cena jednostkowa frezowania nawierzchni obejmuje:

- składniki ceny jednostkowej określone w D-M.00.00.00, pkt. 9.1.
- prace pomiarowe i przygotowawcze,
- frezowanie na określonej głębokości w ilości przejeżdż maszyn frezującej aż do uzyskania wymaganej głębokości frezowania,
- przekazanie destruktu do utylizacji wraz ze wszelkimi kosztami, lub
- transport destruktu w miejsce wskazane przez Inżyniera, złożenie destruktu w pryzmach wraz z ich zabezpieczeniem,
- przeprowadzenie pomiarów nawierzchni po sfrezowaniu,
- utrzymanie czystości na terenie budowy oraz na drogach, po których transportowany będzie destruk z frezowania.

10. Przepisy związane

1. BN-68/8931-04 Drogi samochodowe. Pomiar równości nawierzchni planografem i łata.

D-08.01.01

KRAWĘŻNIKI KAMIENNE DROGOWE

1. WSTĘP

1.1. Przedmiot SST

Przedmiotem niniejszej specyfikacji technicznej (SST) są wymagania dotyczące wykonania i odbioru robót związanych z ustawieniem krawężników kamiennych podczas realizacji zadania pn.: „Przebudowa mostu JN131001097 w m. Piastowo w ciągu drogi powiatowej nr 3735W Piaski - Gozdowo wraz z drogami dojazdowymi”.

1.2. Zakres stosowania SST

Niniejsza szczegółowa specyfikacja techniczna (SST) jest stosowana jako dokument przetargowy i kontraktowy przy zleceniu i realizacji robót wymienionych w punkcie 1.1. związanych z ww. zadaniem.

Szczegółowa specyfikacja techniczna stanowi dokument przetargowy i kontraktowy przy zleceniu i realizacji robót wymienionych w punkcie 1.1.

1.3. Zakres robót objętych SST

Ustalenia zawarte w niniejszej specyfikacji dotyczą zasad prowadzenia robót związanych z ustawieniem krawężników:

– kamiennych na ławie betonowej z oporem – lokalizacja zgodnie z dokumentacją projektową.

1.4. Określenia podstawowe

1.4.1. Krawężniki kamienne - belki kamienne ograniczające chodniki dla pieszych, pasy dzielące, wyspy kierujące oraz nawierzchnie drogowe.

1.4.2. Pozostałe określenia podstawowe są zgodne z obowiązującymi, odpowiednimi polskimi normami i z definicjami podanymi w SST D-M-00.00.00 „Wymagania ogólne” pkt. 1.4.

1.5. Ogólne wymagania dotyczące robót

Ogólne wymagania dotyczące robót podano w SST D-M-00.00.00 „Wymagania ogólne” pkt. 1.5.

2. MATERIAŁY

2.1. Ogólne wymagania dotyczące materiałów

Ogólne wymagania dotyczące materiałów, ich pozyskiwania i składowania, podano w SST D-M-00.00.00 „Wymagania ogólne” pkt. 2.

2.2. Stosowane materiały

Materiałami stosowanymi są:

- krawężniki kamienne (**20x30x100**),
- piasek i cement do wykonania podsypki,
- materiały do wykonania ławy pod krawężniki.

2.3. Krawężniki kamienne - wymagania techniczne

2.3.1. Cechy fizyczne i wytrzymałościowe

Materiałem do wyrobu krawężników są bloki kamienne ze skał magmowych, osadowych lub metamorficznych, klasy I i II wg BN-62/6716-04 [8] o cechach fizycznych i wytrzymałościowych określonych w tablicy 1.

Tablica 1. Cechy fizyczne i wytrzymałościowe krawężników kamiennych

Lp.	Cechy fizyczne i wytrzymałościowe	Klasa		
		I	II	III
1	Wytrzymałość na ściskanie w stanie powietrzno-suchym, w kG/cm^2 , co najmniej	1200	1000	600
2	Ścieralność na tarczy Boehmego, w cm, nie więcej niż	0,25	0,5	0,75
3	Wytrzymałość na uderzenia, ilość uderzeń, nie mniej niż	13	9	6
4	Nasiąkliwość wodą, w %, nie więcej niż	0,5	1,5	3,0
5	Odporność na zamrażanie, w cyklach	nie bada się	całkowita wg PN-B-01080 [1]	dobra wg PN-B-01080 [1]

2.3.2. Kształt i wymiary

Kształt krawężników ulicznych przedstawiono na rysunkach 1 i 2, wymiary podano w tabelcy 2.

Kształt krawężników mostowych podano na rysunkach 3 i 4, a wymiary w tabelcy 3.

Kształt krawężników drogowych podano na rysunkach 5 i 6, a wymiary w tabelcy 4.

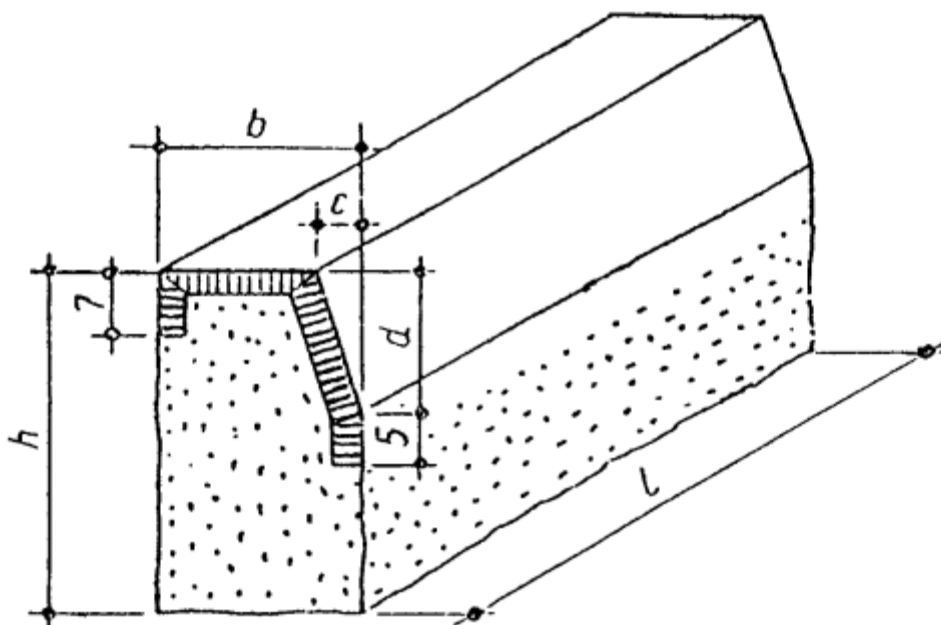

Rys. 1. Krawężnik uliczny odmiany UP, rodzaju A

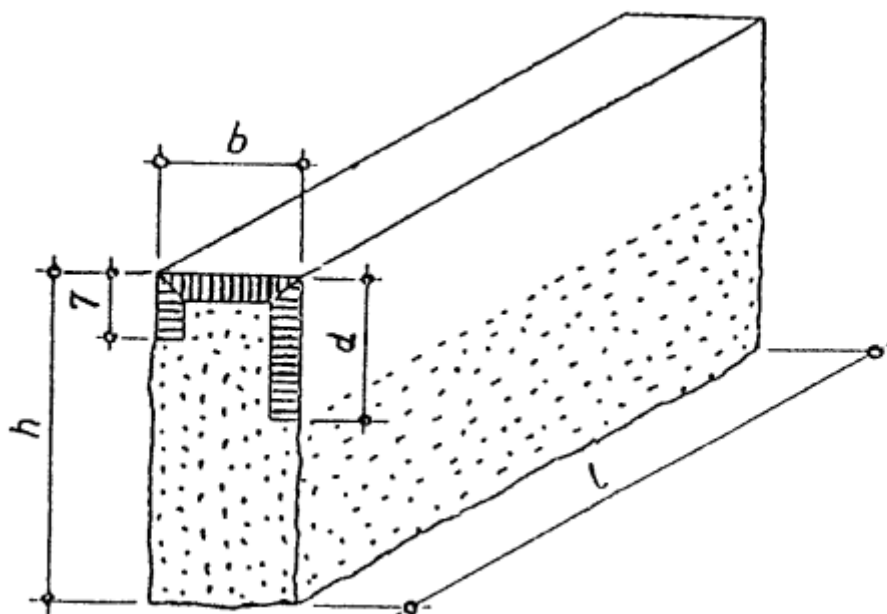

Rys. 2. Krawężnik uliczny odmiany UP, rodzaju B

Tablica 2. Wymiary krawężników ulicznych

Wymiar (w cm)	Rodzaj				Dopuszczalne odchyłki, cm
	A		B		
h	35	25	35	25	± 2
b	20	20	15	15	± 0,3
c	4	4	-	-	± 0,3
d	15	15	15	15	dla A: ± 0,2 dla B: ± 2,0
l	50		od 50 do 200		-

2.3.3. Dopuszczalne wady i uszkodzenia

Dopuszczalne wady i uszkodzenia dla wszystkich typów krawężników kamiennych podaje tablica 5.

Tablica 5. Dopuszczalne wady i uszkodzenia

Rodzaj uszkodzeń		Typy krawężników				
		Uliczne		Mostowe	Drogowe	
		proste	łukowe		rodzaj „A”	rodzaj „B”
skrzywienie (wichrowatość powierzchni)	licowych	0,3 cm			0,5 cm	
	bocznych	nie sprawdza się				
	stykowych		0,2 cm		0,3 cm	
	spodu	nie sprawdza się				
	licowych	dopuszcza się na długości 1 m danej powierzchni jedno wgłębienie wielkości do 5 cm ² , nie głębsze niż 0,5 cm, nie wynikające z techniki wykonania faktury				

wady obróbki powierzchni (wgłębienia i wypukłości)	bocznych	wgłębienie do 1,5 cm dopuszcza się bez ograniczeń. Wypukłość poza lico pasa obrobionego na powierzchni przedniej (od strony jezdni) niedopuszczalne. Na powierzchni tylnej (od strony chodnika) dopuszcza się wypukłości poza lico pasa obrobionego do 3 cm			nie sprawdza się
	stykowych	w obrębie pasa dłutowanego wgłębienia niedopuszczalne, pozostała część powierzchni nie podlega sprawdzeniu			
	spodu	nie sprawdza się			
szczyrby i uszkodzenia krawędzi i naroży	ilość w przeliczeniu na 1 m	3		5	
	długość	0,5 cm		1 cm	
	głębokość	0,3 cm		0,5 cm	
odchyłki od kąta prostego		0,2 cm na długości powierzchni		0,3 cm na długości pow.	
odchyłki w krzywiznie łuku		-	1,0 cm	-	

2.3.4. Składowanie krawężników

Specyfikacje Techniczne Wykonania i Odbioru Robót Budowlanych

Krawężniki mogą być przechowywane na składowiskach otwartych, posegregowane wg typów, rodzajów, odmian i wielkości. Krawężniki uliczne, mostowe i drogowe typu „A” należy układać na powierzchniach spodu, w szeregu na podkładkach drewnianych. Dopuszcza się składowanie krawężników prostych w kilku warstwach, przy zastosowaniu drewnianych podkładek pomiędzy poszczególnymi warstwami, przy czym suma wysokości warstw nie powinna przekraczać 1,2 m. Krawężnik drogowy rodzaju „B” dozwala się układać w stosy, bez przekładek drewnianych, przy czym wysokość stosów nie powinna przekraczać 1,4 m.

2.4. Materiały na ławy

Do wykonania ław pod krawężnik należy stosować, dla:

a) ławy betonowej – beton klasy C16 /B-20/ wg PN-EN 206-1, wg PN-88/B-06250.

2.5. Masa zalewowa w szczelinach ławy betonowej i spoinach krawężników z nawierzchnią

Do uszczelniania „na gorąco” szczelin należy stosować masy zalewowe - asfaltowe z dodatkiem wypełniaczy i odpowiednich polimerów termoplastycznych (np. typu kopolimeru SBS), posiadające bardzo dobrą zdolność wypełniania szczelin, niską spływność w temperaturze +60oC, bardzo dobrą przyczepność do ścianek, a także dobrą rozciągliwość w niskich temperaturach. Masy zalewowe „na gorąco” są wbudowywane po uprzednim rozgrzaniu do stanu płynnego, który jest osiągnięty w temperaturze od 150 do 180oC.

Masa zalewowa powinna posiadać aprobatę techniczną wydaną przez uprawnioną jednostkę.

Masa zalewowa powinna odpowiadać wymaganiom określonym w aprobacie technicznej, a w przypadku ich braku lub niepełnych danych, powinna mieć cechy zgodne z poniższymi wskazaniami:

- | | |
|---|---|
| 1) zdolność wypełniania szczelin (na całej wysokości) | b. dobra |
| 2) temperatura mięknięcia PiK | ≥ 85oC |
| 3) sedymentacja w temperaturze wypełniania | < 1% wag. |
| 4) spływność w temperaturze 60oC po 5 godzinach | ≤ 5 mm |
| 5) odporność na działanie wysokiej temperatury (przyrost temperatury mięknięcia PiK) | ≤ 10oC |
| 6) zmiany masy po wygrzewaniu w temperaturze 165oC/5 godz. | ≤ 1% wag. |
| 7) odporność na uderzenia w niskich temp. wg badania próbek uformowanych w kule, oziębionych do temp. -20oC i opuszczonych z wysokości 250 cm | 3 spośród badanych 4 kul nie powinny wykazywać śladów uszkodzeń |
| 8) penetracja (stożkiem) w temperaturze +25oC | ≤ 130 j.Pen. |
| 9) wydłużenie względne w temperaturze -20oC | ≥ 15% |

Poszczególne partie i rodzaje masy zalewowej powinny być składowane w zadaszonych pomieszczeniach oddzielnie w pojemnikach.

3. SPRZĘT

3.1. Ogólne wymagania dotyczące sprzętu

Ogólne wymagania dotyczące sprzętu podano w ST D-M-00.00.00 „Wymagania ogólne”.

3.2. Sprzęt do wykonania robót

Roboty wykonuje się ręcznie przy zastosowaniu:

- betoniarek do wytwarzania zapraw oraz przygotowania podsypki cementowo-piaskowej,
- wibratorów płytowych, ubijaków ręcznych lub mechanicznych.

4. TRANSPORT

4.1. Ogólne wymagania dotyczące transportu

Ogólne wymagania dotyczące transportu podano w ST D-M-00.00.00 „Wymagania ogólne”.

4.2. Transport krawężników

Krawężniki mogą być przewożone dowolnymi środkami transportowymi.

Krawężniki układać należy na środkach transportowych w pozycji pionowej z nachyleniem w kierunku jazdy.

Krawężniki powinny być zabezpieczone przed przemieszczeniem się i uszkodzeniami w czasie transportu, a górna warstwa nie powinna wystawać poza ściany środka transportowego więcej niż 1/3 wysokości tej warstwy.

4.3. Transport pozostałych materiałów

Transport cementu powinien się odbywać w warunkach zgodnych z BN-88/6731-08.

Kruszywa można przewozić dowolnym środkiem transportu, w warunkach zabezpieczających je przed zanieczyszczeniem i zmieszaniem z innymi materiałami. Podczas transportu kruszywa powinny być zabezpieczone przed wysypianiem, a kruszywo drobne - przed rozpyleniem.

Masę zalewową należy pakować w bębny blaszane lub beczki. Transport powinien odbywać się w warunkach zabezpieczających przed uszkodzeniem bębnow i beczek.

5. WYKONANIE ROBÓT

5.1. Ogólne warunki wykonania robót

Ogólne warunki wykonania robót podano w ST D-M.00.00.00 „Wymagania ogólne”.

5.2. Zakres wykonywanych robót

5.2.1. Transport materiałów,

Źródła pozyskania materiałów muszą uzyskać akceptację Inżyniera. Transport i składowanie krawężników zgodnie z pkt. 4.

5.2.2. Oznakowanie prowadzonych robót

Oznakowanie robót prowadzonych w pasie drogowym należy wykonać zgodnie z Rozporządzenie Ministra Infrastruktury z dnia 3 lipca 2003r w sprawie szczegółowych warunków technicznych dla znaków i sygnałów świetlnych oraz urządzeń bezpieczeństwa ruchu i warunków ich umieszczania na drogach (Dz.U. nr 220 z 2003 roku poz. 2181).

5.2.3. Wytyczenie sytuacyjno-wysokościowe miejsc wbudowania krawężnika

Wytyczenie sytuacyjno-wysokościowe odcinków wbudowania krawężników, wykonane będzie na podstawie Dokumentacji Projektowej.

5.2.4. Wykonanie koryta pod ławę betonową

Roboty ziemne (wykopy) związane z wykonaniem koryta gruntowego pod ławę betonową z oporem, wykonane będą ręcznie. Geometria wykopu oraz głębokość – zgodnie z „Katalogiem Powtarzalnych Elementów Drogowych” i Dokumentacją Projektową. Wskaźnik zagęszczenia $I_s \geq 0,97$.

5.2.5. Wykonanie betonowej ławy pod krawężniki

Przed przystąpieniem do wytworzenia betonu na ławy betonowe pod krawężniki, Wykonawca jest zobowiązany do przygotowania receptury na beton. Receptura winna być opracowana dla konkretnych materiałów, zaakceptowana wcześniej przez Inżyniera.

Receptura zostanie opracowana przez laboratorium w oparciu o PN-B-06250 „Beton zwykły”. Sporządzona receptura musi uzyskać akceptację Inżyniera.

Transport wytworzonego betonu na miejsce wbudowania omówiono w punkcie 4.2 niniejszej ST.

Ławę betonową zwykłą w gruntach spoistych wykonuje się bez szalowania, przy gruntach sypkich należy stosować szalowanie.

Ławę betonową z oporem wykonuje się w szalowaniu. Beton rozścielony w szalowaniu lub bezpośrednio w korycie powinien być wyrównywany warstwami. Betonowanie ław należy wykonywać zgodnie z wymaganiami PN-63/B-06251, przy czym należy stosować co 50 m szczeliny dylatacyjne wypełnione bitumiczną masą zalewową. Wykonana ława wraz z oporem po zagęszczeniu betonu powinna odpowiadać wymiarami oraz kształtem – rysunkowi w Dokumentacji Projektowej.

5.2.6. Wykonanie podsypki cementowo-piaskowej pod krawężnik.

Na wykonanej ławie betonowej należy rozścielić ręcznie podsypkę cementowo-piaskową grubości 5 cm, celem prawidłowego osadzenia krawężnika. Podsypkę cementowo-piaskową wykonać należy w proporcji 1:4.

5.2.7. Wbudowanie krawężników

Ustawianie krawężników kamiennych

5.2.8. Wypełnienie spoin między krawężnikami

Spoiny krawężników nie powinny przekraczać szerokości 1 cm. Spoiny należy wypełnić zaprawą cementowo-piaskową, przygotowaną w stosunku 1:2.

Spoiny krawężników przed zalaniem zaprawą należy oczyścić i zmyć wodą. Dla zabezpieczenia przed wpływami temperatury krawężniki ustawione na podsypce cementowo-piaskowej i o spoinach zalanych zaprawą należy zalewać co 50 m bitumiczną masą zalewową nad szczeliną dylatacyjną ławy.

6. KONTROLA JAKOŚCI ROBÓT

6.1. Ogólne zasady kontroli jakości robót

Ogólne zasady kontroli jakości robót podano w SST D-M-00.00.00 „Wymagania ogólne”.

6.2. Badania przed przystąpieniem do robót

Przed przystąpieniem do robót Wykonawca powinien:

- uzyskać wymagane dokumenty, dopuszczające wyroby budowlane do obrotu i powszechnego stosowania (certyfikaty zgodności, deklaracje zgodności, ew. badania materiałów wykonane przez dostawców itp.),
- ew. wykonać własne badania właściwości materiałów przeznaczonych do wykonania robót, określone w pkt. 2 (tablicy 1),
- sprawdzić cechy zewnętrzne krawężników.

Wszystkie dokumenty oraz wyniki badań Wykonawca przedstawia Inżynierowi do akceptacji.

Sprawdzenie wyglądu zewnętrznego krawężników należy przeprowadzić na podstawie oględzin elementu przez pomiar i ocenę uszkodzeń występujących na powierzchniach i krawędziach elementu zgodnie z wymaganiami tablicy 1 i ustaleniami PN-EN 1340.

Badania pozostałych materiałów stosowanych przy ustawianiu krawężników betonowych powinny obejmować właściwości, określone w normach podanych dla odpowiednich materiałów w pkt. 2.

6.3. Badania w czasie robót

6.3.1. Sprawdzenie koryta pod łąwą

Należy sprawdzać wymiary koryta oraz zagęszczenie podłoża na dnie wykopu.

Tolerancja dla szerokości wykopu wynosi ± 2 cm. Zagęszczenie podłoża powinno być zgodne z pkt. 5.2.4.

6.3.2. Sprawdzenie łąw

Przy wykonywaniu łąw badaniu podlegają:

a) zgodność profilu podłużnego górnej powierzchni łąw z dokumentacją projektową.

Profil podłużny górnej powierzchni łąwy powinien być zgodny z projektowaną niweletą. Dopuszczalne odchylenia mogą wynosić ± 1 cm na każde 100 m łąwy,

b) wymiary łąw,

Wymiary łąw należy sprawdzić w dwóch dowolnie wybranych punktach na każde 100 m łąwy. Tolerancje wymiarów wynoszą:

- dla wysokości $\pm 10\%$ wysokości projektowanej,
- dla szerokości $\pm 10\%$ szerokości projektowanej,

c) równość górnej powierzchni łąw,

Równość górnej powierzchni łąwy sprawdza się przez przyłożenie w dwóch punktach, na każde 100 m łąwy, trzymetrowej łąty. Prześwit pomiędzy górną powierzchnią łąwy i przyłożoną łątą nie może przekraczać 1 cm,

d) zagęszczenie łąw z kruszyw.

Zagęszczenie łąw bada się w dwóch przekrojach na każde 100 m. łąwy ze żwiru lub piasku nie mogą wykazywać śladu urządzenia zagęszczającego.

łąwy z tłuczni, badane próbą wyjęcia poszczególnych ziaren tłuczni, nie powinny pozwalać na wyjęcie ziarna z łąwy,

e) odchylenie linii łąw od projektowanego kierunku.

Dopuszczalne odchylenie linii łąw od projektowanego kierunku nie może przekraczać ± 2 cm na każde 100 m wykonanej łąwy.

6.3.3. Sprawdzenie ustawienia krawężników

Przy ustawianiu krawężników należy sprawdzać:

a) dopuszczalne odchylenia linii krawężników w poziomie od linii projektowanej, które wynosi ± 1 cm na każde 100 m ustawionego krawężnika,

b) dopuszczalne odchylenie niwelety górnej płaszczyzny krawężnika od niwelety projektowanej, które wynosi ± 1 cm na każde 100 m ustawionego krawężnika,

a) równość górnej powierzchni krawężników, sprawdzane przez przyłożenie w dwóch punktach na każde 100 m krawężnika, trzymetrowej łąty, przy czym prześwit pomiędzy górną powierzchnią krawężnika i przyłożoną łątą nie może przekraczać 1 cm,

b) dokładność wypełnienia spoin bada się co 10 metrów. Spoiny muszą być wypełnione całkowicie na pełną głębokość.

7. OBMIAR ROBÓT

Jednostką obmiaru robót jest 1m (metr) wbudowanego krawężnika.

Ogólne zasady obmiaru podano w ST D-M.00.00.00 „Wymagania ogólne”.

8. ODBIÓR ROBÓT

8.1. Ogólne zasady odbioru robót

Ogólne zasady odbioru robót podano w ST D-M-00.00.00 „Wymagania ogólne”.

Roboty uznaje się za wykonane zgodnie z dokumentacją projektową, ST i wymaganiami Inżyniera, jeżeli wszystkie

pomiary i badania z zachowaniem tolerancji wg pkt. 6 dały wyniki pozytywne.

8.2. Odbiór robót zanikających i ulegających zakryciu

Odbiorowi robót zanikających i ulegających zakryciu podlegają:

- - wykonanie koryta pod ławę,
- - wykonanie ławy,
- - wykonanie podsypki cem.-piaskowej.

Odbiór tych robót powinien być zgodny z wymaganiami punktu 8.2 ST D-M-00.00.00 „Wymagania ogólne” oraz niniejszej ST.

9. PODSTAWA PŁATNOŚCI

Ogólne wymagania odnośnie płatności robót podano w ST D-M.00.00.00 „Wymagania ogólne”.

Cena wykonania robót obejmuje:

- prace pomiarowe i roboty przygotowawcze,
- przygotowanie podłoża,
- zakup i dostarczenie materiałów,
- wykonanie koryta pod ławę i ustawienie szalunku,
- wykonanie ławy z oporem, rozebranie szalunków,
- wykonanie podsypki cem.- piaskowej,
- ustawienie krawężników z wypełnieniem spoin i zalaniem szczelin według wymagań dokumentacji projektowej i specyfikacji technicznej,
- przeprowadzenie pomiarów i badań wymaganych w specyfikacji technicznej,
- uporządkowanie terenu.

10. PRZEPISY ZWIĄZANE

1. PN-B-01080 Kamień dla budownictwa i drogownictwa. Klasyfikacja i zastosowanie
2. PN-B-06050 Roboty ziemne budowlane
3. PN-B-06711 Kruszywa mineralne. Piasek do zapraw budowlanych
4. PN-B-06712 Kruszywa mineralne do betonu zwykłego
5. PN-B-06720 Pobieranie próbek materiałów kamiennych
6. PN-B-19701 Cement. Cement powszechnego użytku. Skład, wymagania i ocena zgodności
7. PN-B-32250 Materiały budowlane. Woda do betonów i zapraw
8. BN-62/6716-04 Kamień dla budownictwa i drogownictwa. Bloki surowe
9. BN-66/6775-01 Elementy kamienne. Krawężniki uliczne, mostowe i drogowe.

D.15.03.13 Siatki wzmacniające w nawierzchni bitumicznej

1. Wstęp

1.1. Przedmiot Specyfikacji Technicznej Wykonania i Odbioru Robót Budowlanych (STWiORB)

Przedmiotem niniejszej Specyfikacji Technicznej Wykonania i Odbioru Robót Budowlanych są wymagania dotyczące wykonania i odbioru Robót budowlanych w ramach realizacji zadania pn.: „Przebudowa mostu JN131001097 w m. Piastowo w ciągu drogi powiatowej nr 3735W Piaski - Gozdowo wraz z drogami dojazdowymi”.

1.2. Zakres stosowania STWiORB

Specyfikacja Techniczna Wykonania i Odbioru Robót Budowlanych jest stosowana jako Dokument Przetargowy i Kontraktowy przy zleceniu i realizacji robót wymienionych w p.1.1

1.3. Zakres robót objętych STWiORB

Roboty, których dotyczy STWiORB obejmują wszystkie czynności umożliwiające i mające na celu wykonanie wzmocnienia konstrukcji nawierzchni pomiędzy warstwą ścieralną a wiążącą w miejscu połączenia nowej, odbudowanej w ramach remontu mostu nawierzchni drogowej na dojazdach z istniejącą nawierzchnią drogową na dojazdach do mostu na całej szerokości jezdni i długości zgodnej z Dokumentacją Projektową.

1.4. Określenia podstawowe

Syntetyczna siatka zbrojeniowa – płaski wyrób syntetyczny o sztywnych węzłach, powstały w wyniku rozciągania w odpowiednio podwyższonej temperaturze perforowanego pasma polimeru, zespolony termicznie z włókniną igłowaną.

Warstwa przeciwspekaniowa – geosyntetyk o wysokiej wytrzymałości przeznaczony do zbrojenia warstw asfaltowych – kompozyt siatki z włókna szklanego i polipropylenowej geowłókniny.

Użyte w niniejszej STWiORB określenia są zgodne z określeniami podanymi w STWiORB DM.00.00.00. „Wymagania Ogólne”.

1.5. Ogólne wymagania dotyczące robót

Ogólne wymagania dotyczące robót podano w STWiORB DM.00.00.00. "Wymagania Ogólne".

Wykonawca robót jest odpowiedzialny za jakość wykonania robót i ich zgodność z Dokumentacją Projektową, STWiORB i poleceniami Inżyniera.

Niezbędne dane istotne z punktu widzenia:

- organizacji robót budowlanych;
- zabezpieczenia interesu osób trzecich;
- ochrony środowiska;
- warunków bezpieczeństwa pracy;
- zaplecza dla potrzeb Wykonawcy;
- warunków organizacji ruchu;
- zabezpieczenia chodników i jezdni

podano w STWiORB DM.00.00.00.00 „Wymagania Ogólne”

1.6. Wspólny Słownik Zamówień (CPV)

Kod grup, klas i kategorii robót Wspólnego Słownika Zamówień (CPV) dotyczących przedmiotu zamówienia: 45221000-2.

2. Materiały

Ogólne wymagania dotyczące materiałów, ich pozyskiwania i składowania, podano w STWiORB DM.00.00.00. „Wymagania ogólne” pkt.2. Zastosowane materiały muszą uzyskać akceptację Inżyniera.

2.1. Geosyntetyk

Geosyntetyk powinien mieć właściwości zgodne z ustaleniami dokumentacji projektowej oraz normy zharmonizowanej PN – EN 15381 : 2010.

W przypadku braku wystarczających danych, przy wyborze geosyntetyku można korzystać z ustaleń podanych w OST, w zakresie:

- zasad wyboru geosyntetyku do robót nawierzchniowych,
- funkcji geosyntetyku w nawierzchni asfaltowej,
- wymagań i zaleceń materiałowo – konstrukcyjnych dla geosyntetyku.

Parametry techniczne geosyntetyku:

- rodzaj tworzywa, z którego jest wykonany,

Specyfikacje Techniczne Wykonania i Odbioru Robót Budowlanych

- wytrzymałość na rozciąganie w obu kierunkach,
- wydłużenie.

Geosiatka przeplatana w węzłach z wiązki włókien syntetycznych

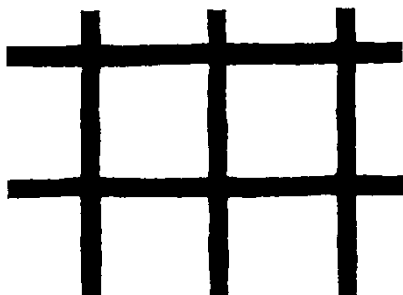

Geosiatka ciągniona polipropylenowa

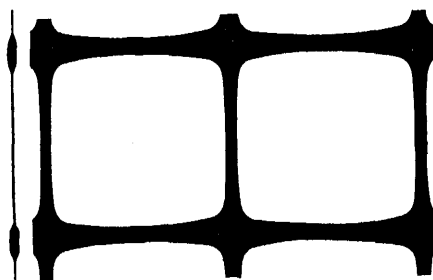

Geosiatki i geokompozyty wykonane z polipropylenu mogą być przykryte MMA na zimno lub MMA na gorąco, której temperatura w trakcie układania nie przekroczy 145°C.

Geosyntetyk może być składowany na placu budowy pod warunkiem, że jest nawinięty na tuleję lub metalową rurę w nieuszkodzonym opakowaniu, które zaleca się zdejmować przed momentem wbudowania.

Rolek geosyntetyku należy składować w suchym miejscu, na czystej i wyrównanej powierzchni oraz nie więcej niż trzy roky jedna na drugiej. Można zezwolić na składowanie rolek nieopanowanych przez okres dłuższy niż tydzień. W przypadku wadliwego składowania, należy usunąć wierzchnią warstwę geosyntetyku jako nieprzydatną do dalszych robót. Po zdjęciu opakowania, geosyntetyk nie powinien być narażony na zawilgocenie

2.2.1. Parametry geosyntetyków stosowanych do zapobiegania lub opóźnienia powstawania spękań zmęczeniowych, deformacje strukturalne warstwy asfaltowej leżącej na podbudowie podatnej

Droga kategorii KR1 i KR2

Lp.	Własność	Jednostka	Wymagania dla geosiatki lub geokompozytów
1	Siła zrywająca, min.	kN/m	≥ 20
2	Wydłużenie przy zerwaniu, max.	%	≤ 10

Droga kategorii KR3 i KR4

Lp.	Własność	Jednostka	Wymagania dla geosiatki lub geokompozytów
1	Siła zrywająca, min.	kN/m	≥ 70
2	Wydłużenie przy zerwaniu, max.	%	≤ 5.5

Droga kategorii KR5 i KR6

Lp.	Własność	Jednostka	Wymagania dla geosiatki lub geokompozytów
1	Siła zrywająca, min.	kN/m	≥ 100
2	Wydłużenie przy zerwaniu, max.	%	≤ 4.5

2.2.2. Parametry geosyntetyków stosowanych do zbrojenia lub wzmocnienia warstw asfaltowych

Droga kategorii KR1 i KR4

Lp.	Własność	Jednostka	Wymagania dla geosiatki lub geokompozytów
1	Siła zrywająca, min.	kN/m	≥ 70.0

Specyfikacje Techniczne Wykonania i Odbioru Robót Budowlanych

2	Wydłużenie przy zerwaniu, max.	%	≤ 3.0
---	--------------------------------	---	-------

Droga kategorii KR5 i KR6

Lp.	Własność	Jednostka	Wymagania dla geosiatki lub geokompozytów
1	Siła zrywająca, min.	kN/m	≥ 100
2	Wydłużenie przy zerwaniu, max.	%	≤ 3.0

2.2.3. Parametry geosyntetyków stosowanej do zapobiegania koleinom

Droga kategorii KR1 i KR2

Lp.	Własność	Jednostka	Wymagania dla geosiatki lub geokompozytów
1	Siła zrywająca, min.	kN/m	≥ 20.0
2	Wydłużenie przy zerwaniu, max.	%	≤ 10

Droga kategorii KR3 i KR4

Lp.	Własność	Jednostka	Wymagania dla geosiatki lub geokompozytów
1	Siła zrywająca, min.	kN/m	≥ 50.0
2	Wydłużenie przy zerwaniu, max.	%	≤ 5.5

Droga kategorii KR5 i KR6

Lp.	Własność	Jednostka	Wymagania dla geosiatki lub geokompozytów
1	Siła zrywająca, min.	kN/m	≥ 100.0
2	Wydłużenie przy zerwaniu, max.	%	≤ 3.0

Warunkiem zastosowania geowłókniny jest uzyskanie wymaganego połączenia międzywarstwowego pomiędzy warstwą podłoża (tj. wiążącą), geowłókniną a warstwą ścierną o wytrzymałości na ścinanie min. 1,3 MPa (badanie w aparacie Leutnera).

2.2. Lepiszczce do skropienia podłoża pod geosyntetyk

Materiały do skropienia warstw konstrukcji nawierzchni muszą być zaakceptowane przez Inżyniera i muszą posiadać Aprobatację Techniczną.

Do skropienia warstw konstrukcyjnych pod układany geosyntetyk należy użyć kationowej emulsji asfaltowej modyfikowanej o właściwościach zgodnych z „Warunki Techniczne. Drogowe Kationowe Emulsje Asfaltowe EmA-99”; IBDiM Warszawa 1999; Zeszyt Nr 60.

Wymagania dla asfaltowej emulsji kationowej modyfikowanej szybko rozpadowej podano w tabelicy 2.

Tabela 2. Wymagane parametry emulsji kationowej K1-70 MP

Lp.	Parametr	jedn.	Metoda badania	Wymagania
				K1-70MP
1.	Zawartość lepiszcza,	[%]	Warunki Techniczne, zeszyt 60	pkt. 5.2. 69 - 71
2.	Lepkość wg Englera,	[°E]		pkt. 5.4. -
3.	Lepkość BTA ϕ 4 mm,	[s]		pkt. 5.5. > 7
4.	Jednorodność, % ϕ 0,63	[mm]		pkt. 5.6. < 0,20
5.	Sedymentacja,	[%]		pkt. 5.8. ≤ 5,0
6.	Przyczepność do kruszywa,	[%]		pkt. 5.9. ≥ 85
7.	Indeks rozpadu,	[g/100g]		pkt. 5.10. < 90

Orientacyjne zużycie emulsji asfaltowej kationowej powinno być zgodne z zaleceniami producenta geosyntetyku.

Warunki przechowywania emulsji nie mogą powodować utraty jej cech i obniżenia jakości. Przechowywanie i transport emulsji powinien być zgodny z zaleceniami producenta.

3. Sprzęt

Ogólne wymagania dla sprzętu podano w STWiORB DM.00.00.00. „Wymagania Ogólne” pkt.3.

Przy wykonywaniu wzmocnienia styków Wykonawca powinien stosować następujący sprzęt:

- szczotka mechaniczna,
- sprężarka,
- skraplarka,
- lanca ze sprężonym powietrzem podgrzewanym palnikiem.

Wykonawca powinien przedstawić Inżynierowi dane techniczne sprzętu i uzyskać jego akceptację.

4. Transport

Ogólne wymagania dotyczące transportu podano w STWiORB DM.00.00.00. „Wymagania ogólne” pkt.4.

Transport geosyntetyku powinien się odbywać samochodami skrzyniowymi z zachowaniem warunków, podczas których nie może wystąpić uszkodzenie lub deformacja geosyntetyku oraz opisu identyfikującego rodzaj geosyntetyku.

5. Wykonanie Robót

Ogólne zasady dotyczące wykonania robót określono w STWiORB DM.00.00.00. „Wymagania ogólne” pkt.5.

Wykonawca przed przystąpieniem do Robót przedstawi Inżynierowi do akceptacji Projekt Technologii i Organizacji Robót oraz Program Zapewnienia Jakości, uwzględniające wszystkie warunki, w jakich będą wykonywane roboty.

5.1. Przygotowanie powierzchni do ułożenia geosyntetyku

Powierzchnia podłoża, na której będzie ułożony geosyntetyk winna spełniać warunki:

- równości (lokalne nierówności mierzone łąką nie powinny przekraczać 6 mm),
- czystości (oczyszczenie z luźnego kruszywa i innych zanieczyszczeń),
- skropienia (emulsją asfaltową szybko rozpadającą).

5.2. Ułożenie geosyntetyku

Układanie geosyntetyku należy przeprowadzić zgodnie z zaleceniami Producenta.

Geosyntetyk może być rozkładany dopiero po skropieniu i rozpadzie emulsji. Producent emulsji, powinien podać czas rozkładu i odparowania wody. Geosyntetyk powinien być skropiony emulsją w ilości ok. 0,3 kg/m².

Ułożony geosyntetyk powinien ulec nasyceniu lepiszczem i dobrze przykleić się do podłoża w sposób gwarantujący ułożenie bez powstawania fałd. Geosyntetyk należy układać wyłącznie podczas suchej pogody. Nie może być mokry, rozkładany na mokrej powierzchni lub pozostawiony na noc bez przykrycia warstwą bitumiczną.

Należy przeprowadzić próbę terenową układania geosyntetyku w celu zapewnienia:

- układania geosyntetyku bez powstawania fałd i zmarszczek,
- dobrania optymalnej ilości lepiszcza, zapewniającej dobre przyklejenie geosyntetyku a jednocześnie nie powodującej trudności w zagęszczaniu kolejnej warstwy bitumicznej (przemieszanie pod walcem w przypadku nadmiaru lepiszcza).

Po ułożonej siatce nie powinien odbywać się ruch pojazdów.

6. Kontrola jakości robót

Ogólne wymagania dotyczące przeprowadzenia kontroli jakości wykonanych robót określono w STWiORB DM.00.00.00. „Wymagania ogólne”

Kontrola jakości robót obejmuje:

- sprawdzenie jakości materiałów wg pkt.2. – dla geosyntetyku sprawdzenie jakości powinno obejmować porównanie właściwości wyrobu wg Atestu Producenta z wymaganiami pkt.2.2 STWiORB oraz stwierdzenie na podstawie oględzin, czy materiał nie wykazuje uszkodzeń transportowych, czy składowania. Należy także dokonać identyfikacji wyrobu w miejscu zastosowania wg PN-EN-ISO 10320:2002,
- sprawdzenie skropienia podłoża w zakresie jego jednorodności,
- kontrola zużycia emulsji asfaltowej,
- sprawdzenie prawidłowości ułożenia siatki.

7. Obmiar robót

Ogólne zasady obmiarowania robót podano w STWiORB DM.00.00.00. „Wymagania ogólne” pkt.7.

7.1. Jednostką obmiarowa

Jednostką obmiarową jest metr kwadratowy [m²] powierzchni podlegającej wzmocnieniu.

8. Odbiór robót

Odbioru robót dokonuje Inżynier na zasadach odbioru robót zanikających i ulegających zakryciu określonych w STWiORB DM.00.00.00. „Wymagania Ogólne” na podstawie wyników badań Wykonawcy z bieżącej kontroli jakości materiałów, własnych pomiarów i oględzin robót.

W przypadku niezgodności, choć jednego elementu robót z wymaganiami, roboty uznaje się za niezgodne z Dokumentacją Projektową i Wykonawca zobowiązany jest do ich poprawy na własny koszt.

9. Podstawa płatności

Ogólne zasady dotyczące podstawy płatności podano w STWiORB DM.00.00.00. „Wymagania ogólne” pkt.9.

Płaci się za metr kwadratowy (m²) wzmocnienia nawierzchni.

9.1. Cena jednostkowa

Cena jednostkowa jest ceną uśrednioną dla założonego sposobu wykonania i obejmuje:

- opracowanie wszystkich opracowań wymienionych w pkt.5 niniejszej STWiORB wraz z niezbędnymi uzgodnieniami;
- wykonanie wszystkich czynności określonych w niniejszej STWiORB oraz wynikających z opracowań wykonanych przez Wykonawcę, wymienionych w pkt. 5 niniejszej STWiORB;
- oczyszczenie i skropienie podłoża do ułożenia geosyntetyku,
- zakup i transport geosyntetyku,
- zastosowanie materiałów pomocniczych koniecznych do prawidłowego wykonania robót lub wynikających z przyjętej technologii robót;
- ułożenie geosyntetyku z ewentualnym dopasowaniem kształtu przez obcięcie,
- skropienie ułożonego geosyntetyku,
- wykonanie wszystkich niezbędnych pomiarów, prób i sprawdzeń,
- oznakowanie miejsca robót i jego utrzymanie.

10. Przepisy związane

PN-EN-ISO 10320:2002 „Geotekstylii i wyroby pokrewne. Identyfikacja w miejscu zastosowania”

D.20.02.06 ŚCIEK KORYTKOWY

1. WSTĘP

1.1. Przedmiot STWiORB

Przedmiotem niniejszej szczegółowej specyfikacji technicznej (STWiORB) są wymagania ogólne dotyczące wykonania i odbioru robót związanych z zadaniem pn.: „Przebudowa mostu JN131001097 w m. Piastowo w ciągu drogi powiatowej nr 3735W Piaski - Gozdowo wraz z drogami dojazdowymi”.

1.2. Zakres stosowania STWiORB

Specyfikacja Techniczna jest stosowana jako materiał przetargowy i kontraktowy przy zleceniu i realizacji robót wymienionych w p.1.1.

1.3. Zakres robót objęty STWiORB

Ustalenia zawarte w niniejszej specyfikacji dotyczą zasad prowadzenia robót związanych z wykonaniem elementów drogowych wymienionych w pkt. 1.1:

– ścieku skarpowego wg KPED 01.04,

i zakresem swym obejmują wymagania stawiane materiałom i wykonywanej pracy.

1.4. Określenie podstawowe.

Określenia podstawowe podane w niniejszej STWiORB są zgodne z obowiązującymi normami i z definicjami podanymi w ST DM..00.00.00 „Wymagania ogólne”.

1.5. Ogólne wymagania dotyczące robót.

Wykonawca robót jest odpowiedzialny za jakość ich wykonania oraz za zgodność z dokumentacją projektową, STWiORB oraz poleceniami Inżyniera.

2. Materiały.

2.1 Warunki ogólne stosowania materiałów

Warunki ogólne stosowania materiałów podano w ST DM.00.00.00 „Wymagania ogólne.”

2.2. Rodzaje materiałów.

2.2.1 Żwir i mieszanka powinny odpowiadać wymaganiom PN-B-11111

Piasek powinien odpowiadać wymaganiom PN-B-11113

2.2.2. Cement

Cement klasy 32,5 N powinien odpowiadać wymaganiom wg PN-EN 197-1:2002.

Składowanie cementu powinno być zgodne z BN-88/6731-08.

2.2.3 Zaprawa cementowa

Należy stosować mieszankę cementu i piasku w stosunku 1:3 z piasku naturalnego spełniającego wymagania dla gatunku 1 wg PN-B-11113:1996 i cementu portlandzkiego klasy 32,5 N, odpowiadającego wymaganiom PN-EN 197-1:2002. Woda powinna spełniać wymagania PN-EN 1008:2004. Materiały do wykonania zaprawy do uszczelniania spoin powinny spełniać wymagania:

– cement klasy 32,5 N wg PN-EN 197-1:2002,

– piasek wg PN-B-06711:1979,

– woda wg PN-EN 1008:2004.

2.2.4 Elementy prefabrykowane

Kształt i wymiary prefabrykowanych elementów betonowych, użytych do wykonania ścieków skarpowych powinny być zgodne z dokumentacją projektową. Do wykonania prefabrykatów należy stosować beton klasy co najmniej C25/30 (B30) wg PN-EN 206-1.

Nasiąkliwość prefabrykatów nie powinna przekraczać 5%.

Ścieralność na tarczy Boehmego nie powinna przekraczać 3,5 mm.

Wytrzymałość betonu na ściskanie powinna być zgodna z PN-EN 206-1 dla przyjętej klasy betonu.

Powierzchnia prefabrykatów powinna być bez rys, pęknięć i ubytków betonu, o fakturze zatartej.

Krawędzie elementów powinny być równe i proste. Wklęsłość lub wypukłość powierzchni elementów nie powinna przekraczać 3 mm.

Dopuszczalne odchyłki wymiarów prefabrykatów:

na długości ± 10 mm,

na wysokości i szerokości ± 3 mm.

grubość - 5 mm

wymiary w rzucie - 5 mm

Prefabrykaty betonowe powinny być składowane w pozycji wbudowania, na podłożu utwardzonym i dobrze odwodnionym.

3. Sprzęt

Sprzęt do wykonywania elementów betonowych powinien być zgodny z S.T.13.00.00.

Łopaty do ręcznego plantowania dna i skarp

4. Transport

Transport elementów dowolnymi środkami transportowymi w sposób zabezpieczający przed uszkodzeniami.

Cement powinien być transportowany w workach samochodami krytymi, zgodnie z wymaganiami normy BN-88/6731-08.

5. Wykonanie robót.

5.1. Ścieki skarpowe

5.2.1. Wykop pod ławę

Wykop pod ławę ścieku należy wykonać zgodnie z dokumentacją i PN-B-06050.

Jeżeli dokumentacja projektowa nie stanowi inaczej, to najczęściej stosowaną ławą pod ściek jest ława zwykła.

Wskaźnik zagęszczenia dna wykopu pod ławę powinien wynosić co najmniej 0,97 wg normalnej metody Proctora.

Kształt wykopu w przekroju poprzecznym powinien być trapezowy, o szerokości dna około 50 cm i skarpach o pochyleniu 1:1.

5.2.2 Podkład (ławę) ścieku stanowi warstwa kruszywa o grubości od 10 do 15 cm. Podkład z grubszego kruszywa należy układać „pod sznur”, natomiast z drobniejszego kruszywa, dającego się wyrównywać przeciąganiem łąty, „pod łątę”.

Podłoże, na którym układane będą elementy prefabrykowane, powinno być zagęszczone do wskaźnika $I_s \geq 1,0$.

Przy umocnieniu ścieków na warstwie podkładu z kruszywa ułożyć warstwę podsypki cementowo-piaskowej w stosunku 1:4 i grubości od 8 do 15 cm. W wierzchniej warstwie podsypka powinna być luźna, aby można było

zabudować („zazębic”) poszczególne prefabrykaty.

Fundamentu ścieku może być też wykonany z betonu klasy co najwyżej C16/20 (B20).

Klasa betonu stosowanego do wykonania fundamentu ścieku powinna być zgodna z dokumentacją projektową.

Jeżeli dokumentacja projektowa nie stanowi inaczej, można stosować fundament z betonu klasy C25/30 (B30).

Elementy z betonu konstrukcyjnego należy wykonywać zgodnie z wymaganiami ST M.13.01.00 Beton konstrukcyjny

5.2.3. Ścieki

Typowymi elementami prefabrykowanymi stosowanymi do wykonania ścieków skarpowych są:

- prefabrykaty ścieku korytkowego wg KPED-01.04,

Elementy prefabrykowane należy układać z zachowaniem spadku podłużnego i rzędnych ścieku zgodnie z

dokumentacją projektową lub SST.

Spoiny pomiędzy płytami należy wypełnić zaprawą cementowo-piaskową o stosunku 1:2 i utrzymywać w stanie

wilgotnym przez co najmniej 7 dni.

Wykop ścieków należy wypełnić materiałem stosowanym na podsypkę i ubić go. Na jej powierzchni uformować spadki

do osi ścieku, o pochyleniu 1:2.

Skrajny dolny prefabrykat ścieku skarpowego powinien być oparty na fundamencie betonowym

6. Kontrola jakości robót

Kontrola jakości robót obejmuje:

sprawdzenie zgodności usytuowania i ułożenia wbudowywanego elementu z Dokumentacją Projektową i Specyfikacją

Ogólną ST.M.00.00.00.

7. Obmiar

Jednostką obmiaru jest:

1 m zabudowanego ścieku korytkowego wg KPED 01.04,

8. Odbiór końcowy

Na podstawie wyników badań oraz kontroli prawidłowości wykonania elementów należy sporządzić protokoły odbioru.

Jeżeli wszystkie badania oraz kontrola prawidłowości wykonania dały wyniki dodatnie, wykonany element należy

uznać za zgodny z wymaganiami i projektem technicznym.

9. Płatność

Podstawą płatności jest ilość wykonanych i odebranych jednostek obmiarowych pomnożona przez cenę jednostkową

ujęty w kosztorysie ofertowym Wykonawcy.

Płatność za 1 m ścieków korytkowych wg KPED 01.04 uwzględnia:

- zapewnienie niezbędnych czynników produkcji,
- dostarczenie potrzebnych materiałów i urządzeń,
- wykonanie niezbędnych robót ziemnych,
- odwóz wykopanego gruntu wraz z urządzeniem odkładu,
- przygotowanie podłoża,

Specyfikacje Techniczne Wykonania i Odbioru Robót Budowlanych

- wykonanie niezbędnych podsypek z ich zagęszczeniem,
- montaż elementów,
- wypełnienie spoin między prefabrykatami,
- niezbędne roboty betoniarskie,
- ewentualne szalunki i ich rozebranie,
- uporządkowanie terenu i usunięcie używanego sprzętu.

10 Przepisy związane

10.1 Normy

PN-EN 206-1:2003 Beton - Część 1: Wymagania, właściwości, produkcja i zgodność

PN-EN 1008:2004 Woda zarobowa do betonu -- Specyfikacja pobierania próbek, badanie i ocena przydatności wody zarobowej do betonu, w tym wody odzyskanej z procesów produkcji betonu

PN-EN 197-1:2002 Cement -- Część 1: Skład, wymagania i kryteria zgodności dotyczące cementów powszechnego użytku

PN-EN 13383-1:2003 Kamień do robót hydrotechnicznych. Część 1: Wymagania.

PN-EN 13383-2:2003 Kamień do robót hydrotechnicznych. Część 2: Metody badań

PN-EN 13163 Wyroby do izolacji cieplnej w budownictwie. Wyroby ze styropianu (EPS) produkowane fabrycznie. Specyfikacja

PN-B-11112:1996 Kruszywa mineralne. Kruszywa łamane do nawierzchni drogowych

PN-B-11113:1996 Kruszywa mineralne. Kruszywa naturalne do nawierzchni drogowych; piasek

PN-B-32250:1988 Materiały budowlane. Woda do betonów i zapraw

10.2 Inne

Brak

M.12.00.00 ZBROJENIE

M.12.01.00 Stal zbrojeniowa

M.12.01.02 Zbrojenie betonu stalą zbrojeniową

1. Wstęp

1.1. Przedmiot Specyfikacji Technicznej Wykonania i Odbioru Robót Budowlanych (STWiORB)

Przedmiotem niniejszej Specyfikacji Technicznej Wykonania i Odbioru Robót Budowlanych są wymagania dotyczące wykonania i odbioru robót budowlanych w ramach realizacji zadania: „Przebudowa mostu JN131001097 w m. Piastowo w ciągu drogi powiatowej nr 3735W Piaski - Gozdowo wraz z drogami dojazdowymi”.

1.2. Zakres stosowania STWiORB

Specyfikacja Techniczna Wykonania i Odbioru Robót Budowlanych jest stosowana jako Dokument Przetargowy i Kontraktowy przy zleceniu i realizacji Robót wymienionych w pkt.1.1.

1.3. Zakres Robót objętych STWiORB

Ustalenia zawarte w niniejszej STWiORB mają zastosowanie przy wykonywaniu zbrojenia drogowych obiektów inżynierskich.

Roboty, których dotyczy Specyfikacja obejmują wszystkie czynności umożliwiające i mające na celu wykonanie Robót związanych z:

- przygotowaniem zbrojenia,
- montażem zbrojenia,
- kontrolą jakości Robót i materiałów.

Zakres Robót zgodnie z Dokumentacją Projektową.

1.4. Określenia podstawowe

Określenia podane w niniejszej STWiORB są zgodne z obowiązującymi normami i przepisami zawartymi w pkt 10 niniejszej STWiORB oraz określeniami podanymi w STWiORB DM.00.00.00 "Wymagania Ogólne".

Pręty stalowe wiotkie - pręty stalowe o przekroju kołowym żebrowane o średnicy do 40mm.

Zbrojenie nie sprężające - zbrojenie konstrukcji betonowej nie wprowadzające do niej naprężeń w sposób czynny.

1.5. Ogólne wymagania dotyczące Robót

Ogólne wymagania dotyczące robót podano w STWiORB DM.00.00.00 "Wymagania Ogólne".

Wykonawca robót jest odpowiedzialny za jakość wykonania robót i ich zgodność z Dokumentacją Projektową, STWiORB i poleceniami Inżyniera.

Niezbędne dane istotne z punktu widzenia:

- organizacji robót budowlanych;
- zabezpieczenia interesu osób trzecich;
- ochrony środowiska;
- warunków bezpieczeństwa pracy;
- zaplecza dla potrzeb Wykonawcy;
- warunków organizacji ruchu;
- zabezpieczenia chodników i jezdni

podano w STWiORB DM.00.00.00.00 „Wymagania Ogólne”

1.6 Wspólny Słownik Zamówień (CPV)

Kod grup, klas i kategorii robót Wspólnego Słownika Zamówień (CPV) dotyczących przedmiotu zamówienia: 45221000-2.

2. Materiały

Ogólne wymagania dotyczące materiałów, ich pozyskiwania i składowania podano w STWiORBDM.00.00.00. „Wymagania ogólne” pkt. 2.

Zastosowane materiały muszą uzyskać akceptację Inżyniera.

2.1. Stal zbrojeniowa

2.1.1. Asortyment stali zbrojeniowej

Do zbrojenia konstrukcji żelbetowych prętami wiotkimi w obiektach mostowych objętych zakresem Kontraktu stosuje się stal o następujących parametrach:

- ciągliwość A,
- plastyczność >2,5%
- fyk 500

2.1.2. Własności mechaniczne i technologiczne stali zbrojeniowej

Pręty okrągłe, żebrowane ze stali zbrojeniowej posiadające Deklarację Zgodności producenta o następujących parametrach:

- ciągliwość A,
- plastyczność >2,5%
- fyk 500

2.1.3. Długości handlowe i pakowanie stali zbrojeniowej

Pręty dostarcza się o długościach:

- fabrycznych 10,0 ÷ 12,0 m
- określonych w zamówieniu w granicach do 12,0 m z dopuszczalną odchyłką ± 100 mm.

Dopuszcza się dostawę 6% zamówionej masy prętów o długościach mniejszych od zamówionych, lecz nie mniejszych niż 6 m, jeżeli przy zamówieniu nie uzgodniono inaczej. Pręty o długościach powyżej 12 m lub poniżej 6 m mogą być dostarczane tylko po uzgodnieniu pomiędzy zamawiającymi a wytwórcą.

2.1.4. Wymagania przy odbiorze

Pręty stalowe do zbrojenia betonu powinny odpowiadać wymaganiom PN-82/H-93215.

Przeznaczona do odbioru na budowie partia prętów musi być zaopatrzona w Deklarację Zgodności, w której ma być podane:

- nazwa wytwórcy,
- oznaczenie wyrobu wg PN-82/H-93215,
- numer wytopu lub numer partii,
- wszystkie wyniki przeprowadzonych badań oraz skład chemiczny według analizy wytopowej,
- masa partii,
- rodzaj obróbki cieplnej.

Na przywieszkach metalowych przymocowanych do każdej wiązki prętów lub kręgu prętów (po dwie do każdej wiązki) należy podać

:

- nazwę wyrobu,
- średnicę wyrobu,
- długość prętów,
- znak stali,
- znak obróbki cieplnej,
- numer normy, wg której pręty zostały wyprodukowane.

2.2. Drut montażowy

Do montażu prętów zbrojenia należy używać wyżarzonego drutu stalowego tzw. Wiązałkowego, jeżeli nie stosuje się połączeń spawanych lub zgrzewanych.

2.3. Podkładki dystansowe

Dopuszcza się stosowanie stabilizatorów i podkładek dystansowych wyłącznie z betonu. Podkładki dystansowe muszą być przymocowane do prętów.

2.4. Elektrody do spawania zbrojenia

Elektrody oraz inne materiały do spawania należy stosować według norm przedmiotowych, odpowiednio do gatunku stali, metody i warunków spawania, po akceptacji Inżyniera.

3. Sprzęt

Ogólne wymagania dotyczące sprzętu podano w STWiORBDM.00.00.00. „Wymagania ogólne” pkt. 3.

Sprzęt używany przy przygotowaniu i montażu zbrojenia wiotkiego w konstrukcjach mostowych powinien spełniać wymagania obowiązujące w budownictwie ogólnym. W szczególności wszystkie rodzaje sprzętu jak: giętarki, prostowarki, zgrzewarki, spawarki powinny być sprawne oraz posiadać fabryczną gwarancję i instrukcję obsługi. Sprzęt powinien spełniać wymagania BHP jak przykładowo osłony zębatych i pasowych urządzeń mechanicznych. Miejsca lub elementy szczególnie niebezpieczne dla obsługi, powinny być specjalnie oznaczone. Sprzęt ten powinien podlegać kontroli osoby odpowiedzialnej za BHP na budowie. Osoby obsługujące sprzęt powinny być odpowiednio przeszkolone.

4. Transport

Ogólne wymagania dotyczące transportu podano w STWiORBDM.00.00.00 „Wymagania ogólne” pkt. 4. Pręty dostarcza się w wiązkach związanych drutem stalowym, walcówkę o średnicy do 8 mm lub taśmę co najmniej w trzech miejscach, a walcówkę w kręgach związanych co najmniej w dwóch miejscach równomiernie rozłożonych. Masa wiązki nie powinna przekraczać 5 t, jeżeli przy zamówieniu nie uzgodniono inaczej. Pręty do zbrojenia powinny być przewożone odpowiednimi środkami transportu, w sposób zapewniający uniknięcie trwałych odkształceń oraz zgodnie z wymaganiami PN-88/H-01105 [5]. Stal zbrojeniowa nie jest zasadniczo zabezpieczana przed korozją w okresie przed wbudowaniem. Należy dążyć, by stal taka była magazynowana w miejscu nie narażonym na nadmierne zawilgocenie lub zanieczyszczenie. Zabezpieczeniem przed nadmierną korozją stali zbrojeniowej, magazynowanej na otwartym powietrzu, może być powłoka wykonana z mleczka cementowego.

5. Wykonanie robót

Ogólne zasady wykonania robót podano w STWiORBDM.00.00.00 „Wymagania ogólne” pkt. 5.

5.1. Organizacja Robót

Wykonawca przed przystąpieniem do Robót przedstawi Inżynierowi do akceptacji Projekt Technologii i Organizacji Robót oraz Program Zapewnienia Jakości uwzględniający wszystkie warunki, w jakich będą wykonywane Roboty zbrojarskie.

5.2. Przygotowanie zbrojenia

5.2.1. Czyszczenie prętów

Pręty, przed ich użyciem do zbrojenia konstrukcji, należy oczyścić z zardzy, luźnych płatków rdzy, kurzu i błota. Pręty zbrojenia zatłuszczone lub zabrudzone farbą olejną można opalać lampami benzynowymi lub czyścić preparatami rozpuszczającymi tłuszcze.

Stal narażoną na choćby chwilowe działanie słonej wody, należy zmyć wodą słodką.

Stal pokrytą łuszczącą się rdzą i zabloconą, oczyszcza się szczotkami drucianymi ręcznie lub mechanicznie lub też przez piaskowanie. Po oczyszczeniu należy sprawdzić wymiary przekroju poprzecznego prętów.

Stal tylko zabrudzoną można zmyć strumieniem wody.

Pręty oblodzone odmraża się strumieniem ciepłej wody.

Możliwe są również inne sposoby czyszczenia stali zbrojeniowej akceptowane przez Inżyniera.

5.2.2. Prostowanie prętów

Dopuszcza się prostowanie prętów za pomocą kluczy, młotków, prostowarek. Dopuszczalna wielkość miejscowego odchylenia od linii prostej wynosi 4 mm.

5.2.3. Cięcie prętów zbrojeniowych

Cięcie prętów należy wykonywać przy maksymalnym wykorzystaniu materiału. Wskazane jest sporządzenie w tym celu planu cięcia. Cięcia przeprowadza się przy użyciu mechanicznych noży. Dopuszcza się również cięcie palnikiem acetylenowym.

5.2.4. Odgięcia prętów, haki

Minimalne średnice trzpieni używanych przy wykonywaniu haków zbrojenia podaje tabela nr 23 normy PN-91/S-10042. Minimalna odległość od krzywizny pręta do miejsca, gdzie można na nim położyć spoinę wynosi 10 d dla stali zbrojeniowej. Na zimno, na budowie można wykonywać odgięcia prętów o średnicy $d < 12$ mm. Pręty o średnicy $d > 12$ mm powinny być odginane z kontrolowanym podgrzewaniem.

Należy zwrócić uwagę przy odbiorze haków i odgięć na ich zewnętrzną stronę. Niedopuszczalne są tam pęknięcia powstałe podczas wyginania.

Walcówki i prętów nie należy zginać w strefie zgrzewania lub spawania. Minimalna odległość spoin od krzywizny odgięcia powinna wynosić 10 d.

W miejscach zagięć i załamań elementów konstrukcji, w których zagięciu ulegają jednocześnie wszystkie pręty zbrojenia rozciąganego, należy stosować średnicę zagięcia równą co najmniej 20d.

Wewnętrzna średnica odgięcia strzemion i prętów montażowych powinna spełniać warunki podane dla haków. Należy zwrócić szczególną uwagę, przy odbiorze haków i odgięć prętów, na ich zewnętrzną stronę. Niedopuszczalne są tam pęknięcia powstałe podczas wyginania.

5.3. Montaż zbrojenia

5.3.1. Wymagania ogólne

Rozstaw prętów zbrojenia powinien być zgodny z dokumentacją projektową i PN-91/S-10042. Układ zbrojenia w konstrukcji musi umożliwić jego dokładne otoczenie przez jednorodny beton. Po ułożeniu zbrojenia w deskowaniu, rozmieszczenie prętów względem siebie i względem deskowania nie może ulec zmianie. W konstrukcję można wbudować stal pokrytą co najwyżej nalotem nie łuszczącej się rdzy.

Nie można wbudowywać stali zatłuszczonej smarami lub innymi środkami chemicznymi, zabrudzonej farbami, zablokowanej i oblodzonej, stali, która była wystawiona na działanie słonej wody.

Minimalna grubość otuliny zewnętrznej w świetle prętów i powierzchni przekroju elementu żelbetowego powinna wynosić co najmniej:

- 0,07m - dla zbrojenia głównego fundamentów i podpór masywnych,
- 0,055m - dla strzemion fundamentów i podpór masywnych,
- 0,05m - dla prętów głównych lekkich podpór i pali,
- 0,03m - dla zbrojenia głównego dźwigarów,
- 0,025m - dla strzemion dźwigarów głównych i zbrojenia płyt pomostów.

Układanie zbrojenia bezpośrednio na deskowaniu i podnoszenie na odpowiednią wysokość w trakcie betonowania jest niedopuszczalne.

Niedopuszczalne jest chodzenie i transportowanie materiałów po wykonanym szkielecie zbrojeniowym.

5.3.2. Montowanie zbrojenia

5.3.2.1. Łączenie prętów za pomocą spawania

Jeżeli w Dokumentacji Projektowej nie określono sposobu łączenia prętów za pomocą spawania, to dopuszcza się następujące rodzaje połączeń:

- czołowe, elektryczne, oporowe,
- nakładkowe spoiny dwustronne - łukiem elektrycznym,
- nakładkowe spoiny jednostronne-łukiem elektrycznym,
- zakładkowe spoiny jednostronne - łukiem elektrycznym,
- zakładkowe spoiny dwustronne - łukiem elektrycznym,
- czołowe, wzmocnione spoinami bocznymi z blachą półkolistą,
- czołowe, wzmocnione jednostronną spoiną z płaskownikiem,
- zakładkowe, wzmocnione jednostronną spoiną z płaskownikiem,
- czołowe, wzmocnione dwustronną spoiną z mniejszym bokiem płaskownika.

Miejsca spawania powinny być położone poza odcinkami krzywizn prętów. Minimalna odległość spoin od krzywizny odgięcia powinna wynosić 10d.

Do zgrzewania i spawania prętów mogą być dopuszczeni jedynie spawacze wykwalifikowani, mający odpowiednie uprawnienia.

5.3.2.2. Łączenie prętów na zakład bez spawania

Dopuszcza się łączenie na zakład bez spawania (wiązanie drutem) pojedynczych prętów prostych, prętów z hakami oraz zbrojenia wykonanego z drutów w postaci pętlic.

Dopuszczalny procent prętów łączonych na zakład w jednym przekroju nie może być większy niż:

- dla prętów żebrowanych 50%,

W jednym przekroju można łączyć na zakład bez spawania 100% dodatkowego zbrojenia poprzecznego, niepracującego. Odległość w świetle prętów łączonych w jednym przekroju nie powinna być mniejsza niż 2d i niż 20mm.

5.3.2.3. Skrzyżowania prętów

Pręty zbrojenia należy łączyć w sposób określony w Dokumentacji Projektowej

Skrzyżowania prętów należy wiązać drutem wiązałkowym, zgrzewać lub łączyć tzw. słupkami dystansowymi. Drut wiązałkowy, wyżarzony o średnicy 1mm, używa się do łączenia prętów o średnicy do 12mm, przy średnicach większych należy stosować drut o średnicy 1,5mm.

Należy łączyć wszystkie skrzyżowania prętów narożnychże strzemionami bądź prętami poprzecznymi.

Przy stosowaniu spawania skrzyżowań prętów i strzemion, styki spawania mogą znajdować się na jednym przęcie.

Dla właściwej grubości otulenia prętów betonem, należy stosować podkładki dystansowe z tworzywa sztucznego, betonu lub zaprawy cementowej. Stosowanie innych sposobów zapewnienia otuliny, a szczególnie podkładek z prętów stalowych jest niedopuszczalne. Na wysokości ścian pionowych utrzymuje się konieczne otulenie za pomocą podkładek plastikowych pierścieniowych. Typ podkładek dystansowych powinien być zatwierdzony przez Inżyniera.

Szkielety zbrojenia powinny być, o ile możliwe, prefabrykowane na zewnątrz. W szkieletach tych węzły na przecięciach prętów powinny być połączone przez spawanie, zgrzewanie lub wiązanie na podwójny krzyż wyżarzonym drutem wiązałkowym o średnicy nie mniejszej niż 1,0 mm (przy średnicy prętów powyżej 12 mm o średnicy nie mniejszej niż 1,5 mm).

6. Kontrola jakości robót

Ogólne zasady kontroli jakości Robót podano w STWiORBDM.00.00.00 „Wymagania ogólne” pkt. 6.

Kontrola jakości Robót wykonania zbrojenia polega na sprawdzeniu zgodności z Dokumentacją Projektową oraz podanymi powyżej wymaganiami. Zbrojenie podlega odbiorowi.

Dopuszczalne tolerancje wymiarów w zakresie cięcia, gięcia i rozmieszczenia zbrojenia podano poniżej:

- cięcia prętów (L - długość pręta wg Dokumentacji Projektowej):
- dla $L \leq 6.0$ m - w = ± 20 mm,
- dla $L > 6.0$ m - w = ± 30 mm;
- odgięcia(odchylenia w stosunku do położenia określonego w Dokumentacji Projektowej):
- dla $L \leq 0.5$ m - w = ± 10 mm,
- dla 0.5 m $< L \leq 1.5$ m - w = ± 15 mm,
- dla $L > 1.5$ m - w = ± 20 mm;

Usytuowanie prętów:

- otulenie – nie mniejsze niż 25 mm,
- odchylenie plusowe (h - jest całkowitą grubością elementu):
 - dla $h \leq 0.5$ m - w = 10 mm,
 - dla 0.5 m $< h \leq 1.5$ m - w = 15 mm,
 - dla $h > 1.5$ m - w = 20 mm;
- odstępy pomiędzy sąsiednimi równoległymi prętami (a - jest odległością projektowaną pomiędzy powierzchniami przyległych prętów):
 - dla $a \leq 0.05$ m - w = ± 5 mm,
 - dla $a \leq 0.20$ m - w = ± 10 mm,
 - dla $a \leq 0.40$ m - w = ± 20 mm,
 - dla $a > 0.40$ m - w = ± 30 mm;
- odchylenia w relacji do grubości lub szerokości w każdym punkcie zbrojenia (b - oznacza całkowitą grubość lub szerokość elementu):
 - dla $b \leq 0.25$ m - w = ± 10 mm,
 - dla $b \leq 0.50$ m - w = ± 15 mm,
 - dla $b \leq 1.50$ m - w = ± 20 mm,
 - dla $b > 1.50$ m - w = ± 30 mm.

Niezależnie od tolerancji podanych powyżej obowiązują następujące wymagania:

- dopuszczalne odchylenie strzemion od linii prostopadłej do zbrojenia głównego nie powinno przekraczać 3%,
- różnica w wymiarach oczek siatki nie powinna przekraczać ± 3 mm,
- dopuszczalna różnica w wykonaniu siatki na jej długości nie powinna przekraczać ± 25 mm,
- liczba uszkodzonych skrzyżowań w dostarczonych na budowę siatkach nie powinna przekraczać 20% w stosunku do wszystkich skrzyżowań w siatce,
- liczba uszkodzonych skrzyżowań na jednym pręcie nie może przekraczać 25% ogólnej ich liczby na tym pręcie,
- różnica w rozstawie między prętami głównymi nie powinna przekraczać ± 0.5 cm,
- różnice w rozstawie strzemion nie powinny przekraczać ± 2 cm.

Kontrola jakości materiałów dostarczonych na budowę:

Do każdej partii walcówki lub prętów wytwórca jest obowiązany dołączyć zaświadczenie o jakości, stwierdzające zgodność wyrobu z wymaganiami normy. Na żądanie Zamawiającego podane w zamówieniu, do każdej partii należy dołączyć Deklarację Zgodności wydaną przez producenta, w której należy podać:

- nazwę wytwórcy,
- oznaczenie wyrobu zgodnie z PN-82/H-93215,
- numer wytopu lub numer partii,
- wszystkie wyniki przeprowadzonych badań oraz skład chemiczny wg analizy wytopowej,
- masę partii.

Przy dostawach prefabrykatów zbrojarskich Wykonawca przedstawi Inżynierowi Świadectwo Jakości Producenta Zbrojeń z załącznikami jw. Prefabrykaty winny być pakowane w wiązki z opisem, nr nazwa elementu, nr rysunku, schemat figury, gat, ilość. Dostawca zbrojeń zostanie zaakceptowany przez Inżyniera i podlegać będzie nadzorowi w procesie produkcji.

Badaniu na budowie należy poddać każdą partię stali, a program badań powinien obejmować:

- a) sprawdzenie zgodności przywieszek z zamówieniem,
- b) sprawdzenie stanu powierzchni wg PN-82/H-93215,
- c) sprawdzenie wymiarów wg PN-82/H-93215,
- d) sprawdzenie masy wg PN-82/H-93215,
- e) próbę rozciągania wg PN-91/H-04310,
- f) próbę zginania na zimno PN-78/H-04408.

Badania dostawy stali na budowę należy przeprowadzić dla każdej partii stali nie większej niż 60 ton.

Z każdej dostarczonej na budowę partii o jednakowej średnicy należy komisyjnie pobrać po 6 próbek do badania na zginanie i 6 próbek do określenia granicy plastyczności. Stal może być przeznaczona do zbrojenia tylko wówczas, jeśli na próbkach zginanych nie następuje pęknięcie lub rozwarstwienie.

Jakość prętów należy ocenić pozytywnie, jeżeli wszystkie badania odbiorcze dadzą wynik pozytywny.

Badania stali należy przeprowadzić w niezależnym laboratorium zatwierdzonym przez Inżyniera.

Badania wykonywane są na koszt Wykonawcy.

Protokół z badań stali zbrojeniowej powinien zawierać:

- datę wykonania badań,
- zakres badań,
- wyniki badań,
- stwierdzenie wad i odchyłek przekraczających granice dopuszczalne,
- ocenę komisji przeprowadzającej badania.

Protokoły z badań powinny stanowić integralną część Dziennika Budowy.

Sprawdzenie zgodności przywieszek z zamówieniem

Do każdej wiązki prętów powinna być przymocowana co najmniej jedna przywieszka z PCW niezmywalna i przywieszki metalowe, na których powinny być podane w sposób trwały następujące oznaczenia:

- znak wytwórcy,
- średnica nominalna,
- znak stali,
- numer wytopu lub numer partii,
- znak obróbki cieplnej (w przypadku dostawy prętów obrobionych cieplnie).

7. Obmiar Robót

Ogólne zasady obmiaru Robót podano w STWiORBDM.00.00.00 „Wymagania ogólne” pkt. 7.

7.1. Jednostka obmiarowa

Jednostką obmiarową jest kilogram (kg) zamontowanego i odebranego zbrojenia. Do obliczania należności przyjmuje się teoretyczną ilość (kg) zmontowanego uzbrojenia tj. łączną długość prętów poszczególnych średnic (m) pomnożoną odpowiednio przez ich masę jednostkową (kg/m), zgodnie z Dokumentacją Projektową. Nie dolicza się stali użytej na zakłady przy łączeniu prętów, przekładek montażowych, „kobyłek”, „spinek” ani drutu wiązałkowego. Nie uwzględnia się też zwiększonej ilości materiału w wyniku stosowania przez Wykonawcę prętów o średnicach innych od wymaganych w Dokumentacji Projektowej.

8. Odbiór robót

Ogólne zasady odbioru Robót podano w STWiORBDM.00.00.00 „Wymagania ogólne” pkt. 8.

8.1. Zgodność Robót z Dokumentacją Projektową i STWiORB

Roboty powinny być wykonane zgodnie z Dokumentacją Projektową i STWiORB oraz pisemnymi poleceniami Inżyniera.

8.2. Odbiór Robót zanikających i ulegających zakryciu

8.2.1. Dokumenty i dane

Podstawą odbioru Robót zanikających lub ulegających zakryciu są:

- pisemne stwierdzenia Inżyniera w Dzienniku Budowy o wykonaniu Robót zgodnie z Dokumentacją Projektową i STWiORB,
- inne pisemne stwierdzenia Inżyniera o wykonaniu Robót.

8.2.2. Zakres Robót

Zakres Robót zanikających lub ulegających zakryciu określają pisemne stwierdzenia Inżyniera lub inne potwierdzone przez niego dokumenty.

8.3. Odbiór końcowy

Odbiór końcowy odbywa się po pisemnym stwierdzeniu przez Inżyniera w Dzienniku Budowy zakończenia Robót zbrojarskich i pisemnego zezwolenia Inżyniera na rozpoczęcie betonowania elementów, których zbrojenie podlega odbiorowi.

Generalnie odbiór powinien polegać na sprawdzeniu:

- zgodności wykonania zbrojenia z Dokumentacją Projektową,
- zgodności z Dokumentacją Projektową liczby prętów w poszczególnych przekrojach,
- rozstawu strzemion,
- prawidłowości wykonania haków, złącz i długości zakotwień prętów,
- zachowania wymaganej projektem otuliny zbrojenia.

Do odbioru Robót mają zastosowanie postanowienia zawarte w STWiORB DM.00.00.00 "Wymagania Ogólne". W przypadku niezgodności choć jednego elementu Robót z wymaganiami, Roboty uznaje się za niezgodne z Dokumentacją Projektową i Wykonawca zobowiązany jest do ich poprawy na własny koszt.

9. Podstawa płatności

Ogólne ustalenia dotyczące podstawy płatności podano w STWiORB DM.00.00.00 "Wymagania ogólne" pkt. 9.

9.1. Cena jednostkowa

Płaci się za kilogram (kg) zamontowanego i odebranego zbrojenia zgodnie z określeniami podanymi w pkt. 7.

Cena jednostkowa jest ceną uśrednioną dla podanego sposobu wykonania i obejmuje:

- opracowanie wszystkich opracowań wymienionych w pkt.5 niniejszej STWiORB wraz z niezbędnymi uzgodnieniami;
- wykonanie wszystkich czynności określonych w niniejszej STWiORB oraz wynikających z opracowań wykonanych przez Wykonawcę, wymienionych w pkt. 5 niniejszej STWiORB;
- zapewnienie niezbędnych czynników produkcji,
- zastosowanie materiałów pomocniczych koniecznych do prawidłowego wykonania robót lub wynikających z przyjętej technologii robót,
- oczyszczenie i wyprostowanie, wygięcie, przycinanie prętów stalowych,
- łączenie prętów, w tym spawane "na styk" lub "zakład"
- montaż zbrojenia przy użyciu drutu wiązałkowego w deskowaniu zgodnie z Dokumentacją Projektową i niniejszą STWiORB,
- wykonanie wszystkich niezbędnych pomiarów, prób i sprawdzeń,
- oczyszczenie terenu robót z odpadów zbrojenia, stanowiących własność Wykonawcy i usunięcie ich poza pas drogowy,
- oznakowanie miejsca robót i jego utrzymanie.

Cena jednostkowa uwzględnia również wszystkie „zakłady“, przekładki montażowe, „spinki“ (elementy mocujące zbrojenie pionowe), „kobyłki“ (elementy podtrzymujące górne zbrojenie w płytach) oraz drut wiązałkowy.

Do ceny jednostkowej należy również zakup, przygotowanie i montaż zgodnie z dokumentacją kotew talerzowych.

10. Przepisy związane

10.1. Normy

PN-S-10040:1999	Obiekty mostowe. Konstrukcje betonowe, żelbetowe i sprężone. Wymagania i badania.
PN-91/S-10042	Obiekty mostowe. Konstrukcje betonowe, żelbetowe i sprężone. Projektowanie.
PN-83/B-06251	Roboty betonowe i żelbetowe. Wymagania techniczne.
PN-82/H-93215	Walcówka i pręty stalowe do zbrojenia betonu.
PN-89/H-84023.06	Stal określonego stosowania. Stal do zbrojenia betonu .Gatunki.
PN-91/H-04310	Próba statyczna rozciągania metali.
PN-78/H-04408	Technologiczna próba zginania.
PN-86/H-84028	Stal niskostopowa o podwyższonej wytrzymałości .Gatunki.
PN-88/H-84020	Stal niestopowa konstrukcyjna ogólnego przeznaczenia. Gatunki.
PN-ISO 6935-2	Stal do zbrojenia betonu. Pręty żebrowane.

Specyfikacje Techniczne Wykonania i Odbioru Robót Budowlanych

PN-ISO 6935-2/Ak	Stal do zbrojenia betonu. Pręty żebrowane. Dodatkowe wymagania stosowane w kraju.
PN-88/H-01105	Stal. Półwyroby i wyroby hutnicze. Pakowanie, przechowywanie i transport.

M.12.01.17 Osadzenie kotew

1. Wstęp

1.1. Przedmiot ST

Przedmiotem niniejszej specyfikacji technicznej są wymagania techniczne dotyczące wykonania i odbioru osadzenia kotew w betonie związanych z zadaniem: „Przebudowa mostu JN131001097 w m. Piastowo w ciągu drogi powiatowej nr 3735W Piaski - Gozdowo wraz z drogami dojazdowymi”.

1.2. Zakres stosowania ST

Specyfikacja Techniczna jest stosowana jako dokument przetargowy i kontraktowy przy zleceniu i realizacji robót wymienionych w punkcie 1.1.

1.3. Zakres robót objętych ST

Ustalenia zawarte w niniejszej specyfikacji obejmują wszystkie czynności umożliwiające i mające na celu wykonanie robót związanych z osadzaniem w betonie konstrukcji:

kotew zespalających beton istniejących ścian przyczółka z gzymsami skrzydeł i ścianką podparcia płyt przejściowych,

kotew talerzowych kap chodnikowych.

1.4. Określenia podstawowe

Określenia podane w niniejszej ST są zgodne z obowiązującymi polskimi normami i ST DM.00.00.00. "Wymagania ogólne".

1.5. Ogólne wymagania dotyczące robót

Ogólne wymagania podano w ST DM..00.00.00 "Wymagania ogólne".

Wykonawca robót jest odpowiedzialny za jakość ich wykonania oraz za zgodność z Dokumentacją Projektową ST i poleceniami Inżyniera.

2. Materiały

Warunki ogólne stosownie materiałów podano w ST DM..00.00.00 "Wymagania ogólne". Materiałami stosowanymi przy wykonywaniu robót ujętych w niniejszej ST są:

- żywice epoksydowe i zaprawy na bazie żywic epoksydowych posiadające Aprobate Techniczną do stosowania w budownictwie mostowym lub specjalne ładunki klejowe posiadające Aprobate Techniczną IBDiM,
- kotwy z prętów żebrowanych ze stali o $f_{yk}=500\text{MPa}$,

Do stabilizacji kotew w nawierconych otworach można zastosować żywice epoksydowe lub zaprawy na bazie żywic epoksydowych.

Dopuszcza się stosowanie preparatów posiadających Aprobate Techniczną wydaną przez IBDiM po uzyskaniu akceptacji Inżynierem Kontraktu .

3. Sprzęt

3.1. Ogólne warunki stosowania sprzętu

Ogólne warunki stosowania sprzętu podano w ST DM..00.00.00 "Wymagania ogólne".

Jakikolwiek sprzęt, maszyny lub narzędzia nie gwarantujące zachowania wymagań jakościowych robót i bezpieczeństwa zostaną przez Inżyniera zdyskwalifikowane i niedopuszczone do robót.

Wykonawca powinien dysponować sprawnymi technicznie wiertarkami elektrycznymi lub napędzanymi sprężonym powietrzem.

4. Transport

Ogólne warunki transportu podano w ST DM..00.00.00 "Wymagania ogólne".

Materiały mogą być przewożone dowolnymi środkami transportu z zachowaniem przepisów BHP i ruchu drogowego w sposób nie powodujący uszkodzenia. Kotwy talerzowe należy chronić przed uszkodzeniem ich powłoki cynkowej oraz elementów gwintowanych.

5. Wykonanie robót

5.1 Ogólne warunki wykonywania robót

Ogólne warunki wykonywania robót podano w ST DM..00.00.00., „Wymagania ogólne”.

Wykonawca przedstawi Inżynierowi do akceptacji projekt organizacji i harmonogram robót uwzględniający wszystkie warunki w jakich będą wykonywane.

5.2 Kotwy zespalające

Mocowanie kotew polega na:

- wywierceniu otworu o odpowiedniej średnicy i głębokości,
- wypełnieniu otworu na 2/3 jego głębokości żywicą firmową
- wbiciu pręta w otwór.

Średnice otworów oraz głębokość osadzenia kotew określa PT.

Kotwy zespalające należy osadzić zgodnie z rysunkami szczegółowymi zwracając uwagę na:

- dokładne oczyszczenie otworów na kotwy,
- zachowanie określonej minimalnej głębokości zakotwienia,
- zachowanie właściwej wysokości kotew (zgodnie z niweletą).

5.2 Kotwy talerzowe

Kotwy talerzowe kap chodnikowych wklejane należy zamocować do konstrukcji nośnej poprzez nawiercenie otworów w betonie w miejscach przewidzianych projektem technicznym i wklejeniu w sposób jak wyżej.

6. Kontrola jakości

Ogólne zasady kontroli jakości robót podano w ST DM..00.00.00 "Wymagania ogólne".

Kontrola jakości robót polega na sprawdzeniu zgodności prowadzenia robót z dokumentacją techniczną oraz przepisami BHP.

Kontrola dotyczy ilości i głębokości otworów, długości i głębokości osadzenia kotew oraz jakości żywicy lub zaprawy na bazie żywic epoksydowych.

6.1 Kontrola prawidłowości osadzenia kotew zespalających

Polska Norma „Obiekty mostowe. Konstrukcje betonowe, żelbetowe i sprężone. Projektowanie” (PN-91/S-10042) formułuje wymagania konstrukcyjne, dotyczące osadzania kotew zespalających.

Dla kotew osadzanych za pomocą kleju epoksydowego wymaga się, aby:

- średnica otworu była równa 1.1 średnicy kotwy,
- głębokość osadzenia była nie mniejsza niż 5-krotność średnicy kotwy.

Badanie prawidłowości osadzenia kotew zespalających sprowadza się do pomiaru siły wrywającej kotwę za pomocą specjalnego urządzenia pomiarowego, np. zestawu pomiarowego typu „Power”.

Zakotwiony pręt należy poddać wyciągnięciu siłą równą 80% siły obliczeniowej pręta na rozciąganie (siła odpowiadająca naprężeniu równemu $80\% Re_{min}$).

Próbę należy uznać za pozytywną, jeżeli pod wpływem przyłożonej siły nie nastąpi wysunięcie się pręta z betonu o więcej niż 0,5 mm.

6.1 Kontrola prawidłowości osadzenia kotew talerzowych

Kontrola prawidłowości osadzenia kotew talerzowych polega na:

- kontroli głębokości otworów,
- kontroli jakości żywicy lub zaprawy na bazie żywic epoksydowych,
- sprawdzeniu zgodności lokalizacji kotwy z projektem.

7. Obmiar robót

Jednostka obmiaru robót jest 1 sztuka zamontowanej kotwy zespalającej, 1 sztuka kotwy talerzowej oraz 1 sztuka kotwy talerzowej wklejanej.

8. Odbiór robót

Ogólne zasady odbioru robót podano w ST DM..00.00.00 "Wymagania ogólne".

Roboty objęte niniejszą Specyfikacją podlegają odbiorowi robót zanikających, który jest dokonywany na podstawie wyników pomiarów i oceny wizualnej. Odbiór dotyczy głębokości osadzenia kotew oraz długości i średnicy kotew. Inżynier potwierdza wykonanie prac wpisem do Dziennika Budowy.

9. Podstawa płatności

9.1. Ogólna podstawę płatności podano w ST DM.00.00.00. "Wymagania ogólne".

Płaci się za ilość szt. osadzonych i odebranych kotew zespalających, ilość szt. kotew talerzowych wklejanych.

9.2. Cena jednostkowa obejmuje:

dostarczenie wszystkich niezbędnych do wykonania kotew czynników produkcji,

zakup materiałów,

wiercenie otworów,

oczyszczenie otworów,

osadzanie kotew,

pielęgnację zaprawy lub żywicy,

czynności pomiarowe i kontrolne przewidziane w SST.

M.13.00.00 BETON

M.13.01.00 Beton konstrukcyjny

1. Wstęp

1.1. Przedmiot Specyfikacji Technicznej Wykonania i Odbioru Robót Budowlanych (STWiORB)

Przedmiotem niniejszej Specyfikacji Technicznej Wykonania i Odbioru Robót Budowlanych są wymagania dotyczące wykonania i odbioru Robót budowlanych w ramach realizacji zadania: „Przebudowa mostu JN131001097 w m. Piastowo w ciągu drogi powiatowej nr 3735W Piaski - Gozdowo wraz z drogami dojazdowymi”.

1.2. Zakres stosowania STWiORB

Specyfikacja Techniczna Wykonania i Odbioru Robót Budowlanych jest stosowana jako Dokument Przetargowy i Kontraktowy przy zleceniu i realizacji Robót wymienionych w pkt.1.1.

1.3. Zakres Robót objętych STWiORB

Ustalenia zawarte w niniejszej STWiORB dotyczą zasad prowadzenia Robót związanych z wykonaniem betonów konstrukcyjnych dla mostu.

Zakres robót obejmuje:

- Beton płyt przejściowych C30/37
- Beton kap chodnikowych C30/37
- Beton innych elementów C30/37

Niniejsza STWiORB dotyczy wszystkich czynności umożliwiających i mających na celu wykonanie Robót związanych z:

- wykonaniem mieszanki betonowej,
- wykonaniem deskowań i niezbędnych rusztowań,
- układaniem i zagęszczaniem mieszanki betonowej,
- pielęgnacją betonu.

zgodnie z Dokumentacją Projektową.

1.4. Określenia podstawowe

Określenia podstawowe w niniejszej STWiORB są zgodne z obowiązującymi normami i przepisami zawartymi w pkt. 10 oraz określeniami podanymi w STWiORB DM.00.00.00 "Wymagania Ogólne" oraz podanymi poniżej:

Beton zwykły - beton o gęstości powyżej 1,8t/m³ wykonany z cementu, wody, kruszywa mineralnego o frakcjach piaskowych i grubszych oraz ewentualnych dodatków mineralnych i domieszek chemicznych.

Beton hydrotechniczny – jest to beton stosowany do wykonywania budowli hydrotechnicznych, jak zapory, jazy, śluzy, nadbrzeża morskie i rzeczne itp.

Mieszanka betonowa - mieszanina wszystkich składników przed związaniem betonu.

Zaczyn cementowy - mieszanina cementu i wody.

Zaprawa - mieszanina cementu, wody, składników mineralnych i ewentualnych dodatków przechodzących przez sito kontrolne o boku oczka kwadratowego 2mm.

Nasiąkliwość betonu - stosunek masy wody, którą zdolny jest wchłonąć beton do jego masy w stanie suchym.

Stopień wodoszczelności - symbol literowo-liczbowy (np. W8) klasyfikujący beton pod względem przepuszczalności wody. Liczba po literze W oznacza dziesięciokrotną wartość ciśnienia wody w MPa, działającego na próbki betonowe.

Stopień mrozoodporności - symbol literowo-liczbowy (np. F150) klasyfikujący beton pod względem jego odporności na działania mrozu. Liczba po literze F oznacza wymaganą liczbę cykli zamrażania i odmrażania próbek betonowych przy której ubytek masy jest mniejszy niż 2 %.

Klasa betonu - symbol literowo-liczbowy (np. B30) klasyfikujący beton pod względem jego wytrzymałości na ściskanie. Liczba po literze B oznacza wytrzymałość gwarantowaną R_b^G w MPa.

Wytrzymałość gwarantowana betonu na ściskanie R_b^G – wytrzymałość zapewniona z 95% prawdopodobieństwem, uzyskana w wyniku badania na ściskanie kostek sześciennych o boku 150mm, wykonanych, przechowywanych i badanych zgodnie z PN-88/B-06250.

1.5. Ogólne wymagania dotyczące Robót

Ogólne wymagania dotyczące robót podano w STWiORB DM.00.00.00 "Wymagania Ogólne".

Wykonawca robót jest odpowiedzialny za jakość wykonania robót i ich zgodność z Dokumentacją Projektową, STWiORB i poleceniami Inżyniera.

Niezbędne dane istotne z punktu widzenia:

- organizacji robót budowlanych;
- zabezpieczenia interesu osób trzecich;
- ochrony środowiska;
- warunków bezpieczeństwa pracy;
- zaplecza dla potrzeb Wykonawcy;
- warunków organizacji ruchu;
- zabezpieczenia chodników i jezdni

podano w STWiORB DM.00.00.00 „Wymagania Ogólne”

1.6. Wspólny Słownik Zamówień (CPV)

Kod grup, klas i kategorii robót Wspólnego Słownika Zamówień (CPV) dotyczących przedmiotu zamówienia: 45221000-2.

2. Materiały

Ogólne wymagania dotyczące materiałów, ich pozyskiwania i składowania podano w STWiORB DM.00.00.00. „Wymagania ogólne” pkt.2.

Wymagania dotyczące jakości mieszanki betonowej regulują postanowienia norm i przepisów zawartych w pkt.10 oraz Rozporządzenie Ministra Transportu i Gospodarki Morskiej z dnia 30 maja 2000 r. w sprawie warunków technicznych, jakim powinny odpowiadać drogowe obiekty inżynierskie i ich usytuowanie.

2.1. Składniki mieszanki betonowej

2.1.1. Cement - wymagania i badania

Do wykonania betonu konstrukcyjnego powinien być stosowany cement portlandzki CEM I niskoalkaliczny(NA), o wysokiej odporności na siarczany (HSR):.

1) do betonu klasy C30/37– klasy 42,5 N, spełniający wymagania normy PN-B-19707 2003. Dopuszczalne jest stosowanie jedynie cementu czystego (bez dodatków). Stosowane cementy powinny charakteryzować się następującym składem:

- zawartość krzemianu trójwapniowego (alitu) C_3S – od 50 do 60%,
- zawartość glinianu trójwapniowego C_3A - nie więcej niż 3,0%,
- zawartość Al_2O_3 – nie więcej niż 5,0 %,
- zawartość alkaliów jako $eqNa_2O$ – nie więcej niż 0,6%,
- zawartość sumy ($C_4AF + 2*C_3A$) – nie więcej niż 20%.

Zaleca się stosowanie cementu o ciepłej hydratacji poniżej 270J/g oznaczonego metodą semidiabatyczną wg PN-B-19707:2003

Cement musi posiadać Certyfikat Zgodności wydany przez niezależną jednostkę certyfikującą.

Każda partia dostarczonego przez Producenta cementu musi posiadać Deklarację Zgodności zgodnie z wymaganiami Ustawy o wyrobach budowlanych z dnia 16.04.2004 r. wraz z wynikami badań.

Zakres badań cementu pochodzącego z dostawy, dla której jest Deklaracja Zgodności z wynikami badań cementowni - można wykonać tylko w zakresie badań podstawowych.

Zakazuje się pobierania cementu ze stacji przesyłowych (silosów), jeżeli nie ma pewności, że dostarczany jest tam tylko jeden rodzaj cementu z tej samej cementowni.

Przed użyciem cementu do wykonania mieszanki betonowej cement powinien podlegać następującym badaniom:

- oznaczenie czasu wiązania wg PN-EN 196-3:1996;
- oznaczenie zmiany objętości wg PN-EN 196-3:1996,
- sprawdzenie stopnia zmielenia (zawartości grudek) wg PN-EN 196-6:1997,
- określenie wytrzymałości wg PN-EN 196-1:1996.

Wyniki w/w badań dla cementu portlandzkiego normalnie twardniejącego muszą spełniać następujące wymagania:

Klasa cementu	Wytrzymałość na ściskanie, MPa,				Czas wiązania początek min	Stałość objętości (rozszerzalność)
	wczesna		normowa, 28 dni			
	po 2 dniach	po 7 dniach				
Klasa 42,5N	≥ 10	-	≥ 42,5	≤ 62,5	≥ 60	≤ 10
Klasa 52,5N	≥ 20	-	≥ 52,5	-	≥ 45	≤ 10

Cementy portlandzkie normalnie twardniejące - sprawdzenie zawartości grudek (zbryleń), nie dających się rozgnieść w palcach i nie rozpadających się w wodzie. Nie dopuszcza się występowania w cemencie, większej niż 20% ciężaru cementu ilości grudek nie dających się rozgnieść w palcach i nie rozpadających się w wodzie. Grudki należy usunąć poprzez przesianie przez sito o boku oczka kwadratowego 2mm. W przypadku, gdy w/w badania wykażą niezgodność z normami, cement nie może być użyty do betonu.

Magazynowanie i okres składowania:

- cement pakowany (workowany) - składy otwarte (wydzielone miejsca zadaszone na otwartym terenie zabezpieczone z boków przed opadami) lub magazyny zamknięte (budynki lub pomieszczenia o szczelnym dachu i ścianach);
- cement luzem - magazyny specjalne (zbiorniki stalowe, żelbetowe lub betonowe przystosowane do pneumatycznego załadunku i wyładunku cementu luzem, zaopatrzone w urządzenia do przeprowadzania kontroli objętości cementu znajdującego się w zbiorniku lub otwory do przeprowadzania kontroli objętości cementu, włązy do czyszczenia oraz klamry na wewnętrznych ścianach).

Podłoża składów otwartych powinny być twarde i suche, odpowiednio pochylone, zabezpieczające cement przed ściekami wody deszczowej i zanieczyszczeń. Podłogi magazynów zamkniętych powinny być suche i czyste zabezpieczające cement przed zawilgoceniem i zanieczyszczeniem.

Dopuszczalny okres przechowywania cementu zależny jest od miejsca przechowywania. Cement nie może być użyty do betonu po okresie:

- 10 dni, w przypadku przechowywania go w zadaszonych składach otwartych,
- po upływie terminu trwałości podanego przez wytwórnę, w przypadku przechowywania w składach zamkniętych.

Każda partia cementu, dla której wydano oddzielne świadectwo jakości powinna być przechowywana osobno w sposób umożliwiający jej łatwe rozróżnienie.

2.1.2. Kruszywo

Kruszywo do wykonania betonu konstrukcyjnego powinno być marki nie mniejszej niż symbol liczbowy klasy betonu i odpowiadać wymaganiom normy PN-86/B-06712 dla kruszyw mineralnych. Ponadto kruszywo powinno spełniać wymagania określone w punktach 2.1.2.1 i 2.1.2.2.

2.1.2.1. Kruszywo grube – wymagania i badania

Jako kruszywo grube powinny być stosowane grysy granitowe, bazaltowe lub z innych skał zbadanych przez uprawnioną jednostkę badawczą, o maksymalnym wymiarze ziarna nie większym niż 16 mm.

Kruszywo do betonu powinno charakteryzować się stałością cech fizycznych i jednorodnością uziarnienia pozwalającą na wykonanie partii betonu o stałej jakości.

Poszczególne rodzaje i frakcje kruszywa muszą być na placu składowym oddzielnie składowane na umocnionym i czystym podłożu w sposób uniemożliwiający mieszanie się.

W przypadku stosowania kruszywa pochodzącego z różnych źródeł należy spowodować, aby udział tych kruszyw był jednakowy dla całej konstrukcji betonowej.

Kruszywa grube powinny wykazywać wytrzymałość badaną przez ściskanie w cylindrze zgodną z wymaganiami normy PN-78/B-06714.40.

W kruszywie grubym zawartość podziarna nie powinna przekraczać 5%, a nadziarna 10%.

Ziarna kruszywa nie powinny być większe niż:

- 1/3 najmniejszego wymiaru przekroju poprzecznego elementu,
- 3/4 odległości w świetle między prętami zbrojenia, leżącymi w jednej płaszczyźnie prostopadłej do kierunku betonowania.

Należy stosować kruszywo marki nie mniejszej niż symbol liczbowy klasy betonu, o maksymalnym wymiarze ziarna 16mm.

Grysy powinny odpowiadać następującym wymaganiom:

- zawartość pyłów mineralnych - do 1%,
- zawartość ziaren nieforemnych (to jest wydłużonych płaskich) - do 20 %,
- wskaźnik rozkruszenia:
 - dla grysów granitowych - do 16%,
 - dla grysów bazaltowych i innych - do 8%;
- nasiąkliwość - do 1,2%,
- mrozoodporność według metody bezpośredniej - do 2%,
- mrozoodporność wg zmodyfikowanej metody bezpośredniej do 10%,
- reaktywność alkaliczna z cementem określona wg PN-91/B-06714/34 nie powinna wywoływać zwiększenia wymiarów liniowych ponad 0,1%,
- zawartość związków siarki - do 0,1%,
- zawartość zanieczyszczeń obcych - do 0,25%,

- zawartość zanieczyszczeń organicznych, nie dających barwy ciemniejszej od wzorcowej wg PN-78/B-06714/26.
- w kruszywie nie dopuszcza się grudek gliny.

Dostawca kruszywa jest zobowiązany do przekazania dla każdej partii kruszywa wyników jego pełnych badań wg PN-86/B-06712 oraz wyników badania specjalnego dotyczące reaktywności alkalicznej w terminach przewidzianych przez Inżyniera.

Na budowie należy dla każdej partii kruszywa wykonać kontrolne badania niepełne obejmujące:

- oznaczenie składu ziarnowego wg PN-B-06714/15:1991.
- oznaczenie ziaren nieforemnych wg PN-78/B-06714/16 ,
- oznaczenie zawartości zanieczyszczeń obcych wg PN-76/B-06714/12,
- oznaczenie zawartości grudek gliny, które oznaczają się jak zawartość zanieczyszczeń obcych,
- oznaczenie zawartości pyłów mineralnych wg PN-78/B-06714/13.

W przypadku, gdy kontrola wykaże niezgodność cech danego kruszywa z wymaganiami wg PN-86/B-06712, użycie takiego kruszywa może nastąpić po jego uszlachetnieniu (np. przez płukanie lub dodanie odpowiednich frakcji kruszywa) i ponownym sprawdzeniu. Należy prowadzić bieżącą kontrolę wilgotności kruszywa wg PN-77/B-06714/17 dla korygowania recepty roboczej betonu.

Uziarnienia kruszywa powinno być ustalone doświadczalnie w czasie projektowania mieszanki betonowej.

2.1.2.2. Kruszywo drobne – wymagania i badania

Kruszywem drobnym powinny być piaski o uziarnieniu do 2mm pochodzenia rzecznoego lub kompozycja piasku rzecznoego i kopalnego uszlachetnionego.

Zawartość poszczególnych frakcji w stosie okrucowym piasku powinna się mieścić w granicach:

- do 0,25 mm - 14 ÷ 19%,
- do 0,50 mm - 33 ÷ 48%,
- do 1,00 mm - 57 ÷ 76%.

Piasek powinien spełniać następujące wymagania:

- zawartość pyłów mineralnych - do 1,5%,
- reaktywność alkaliczna z cementem określona wg PN-91/B-06714/34 nie powinna wywoływać zwiększenia wymiarów liniowych ponad 0,1%,
- zawartość związków siarki - do 0,2%,
- zawartość zanieczyszczeń obcych - do 0,25%,
- zawartość zanieczyszczeń organicznych - nie dająca barwy ciemniejszej od wzorcowej wg PN-78/B-06714/26,
- w kruszywie nie dopuszcza się grudek gliny.

Piasek pochodzący z każdej dostawy musi być poddany badaniom niepełnym obejmującym:

- oznaczenie składu ziarnowego wg PN-91/B-06714/15,
- oznaczenie zawartości zanieczyszczeń obcych wg PN-76/B-06714/12,
- oznaczenie zawartości grudek gliny , które oznaczają się jak zawartość zanieczyszczeń obcych,
- oznaczenie zawartości pyłów mineralnych wg PN-78/B-06714/13.

Dostawca kruszywa jest zobowiązany do przekazania dla każdej partii kruszywa wyników jego pełnych badań wg PN-86/B-06712 oraz wyników badania specjalnego dotyczące reaktywności alkalicznej w terminach przewidzianych przez Inżyniera.

Uziarnienia kruszywa powinno być ustalone doświadczalnie w czasie projektowania mieszanki betonowej.

2.1.3. Woda zarobowa - wymagania i badania

Woda zarobowa do betonu powinna odpowiadać wymaganiom normy PN-88/B-32250.

Jeżeli wodę do betonu przewiduje się czerpać z wodociągów miejskich, to woda ta nie wymaga badania.

2.1.4. Domieszki i dodatki do betonu

Zaleca się stosowanie do mieszanek betonowych domieszek chemicznych o działaniu:

- napowietrzającym,
- uplastyczniającym,
- przyspieszającym lub opóźniającym.

Dopuszcza się stosowanie domieszek kompleksowych:

- napowietrzająco - uplastyczniających,
- przyspieszająco - uplastyczniających.

Do produkcji mieszanek betonowych wymaga się stosowania domieszek tylko w uzasadnionych przypadkach i pod warunkiem przeprowadzenia kontroli skutków ubocznych, takich jak: zmniejszenie wytrzymałości, zwiększenie nasiąkliwości i skurczu po stwardnieniu betonu. Należy też ocenić wpływy domieszek na zmniejszenie trwałości betonu.

Domieszki do betonu powinny spełniać wymagania PN-EN 934-2:2002 oraz wymagania podane w „Zaleceniach dotyczących stosowania domieszek i dodatków do betonów i zapraw w budownictwie komunikacyjnym”. Domieszki do betonów mostowych muszą mieć Aprobaty Techniczne albo deklarację zgodności z obowiązującą normą wydaną przez producenta.

2.2. Beton

Beton do konstrukcji mostowych musi spełniać wymagania zestawione poniżej:

- nasiąkliwość - do 4% - badanie wg PN-88/B-06250 po 28 dniach,
- mrozoodporność - ubytek masy nie większy od 5%, spadek wytrzymałości na ściskanie nie większy niż 20% po 150 cyklach zamrażania i odmrażania (F150) - badanie wg PN-88/B-06250. W przypadku zastosowania dodatków i domieszek badanie odporności na działanie mrozu powinno być wykonane wg PN-88/B-06250, z zastosowaniem wody oraz 2% roztworu solnego (NaCl), na oddzielnych próbkach.
- wodoszczelność - większa od 0,8MPa (W8),
- wskaźnik wodno-cementowy - w/c - ma być mniejszy od 0,5.

Skład mieszanki betonowej powinien być ustalony zgodnie z normą PN-88/B-06250 tak, aby przy najmniejszej ilości wody zapewnić szczelne ułożenie mieszanki w wyniku zagęszczania przez wibrowanie. Skład mieszanki betonowej ustala laboratorium Wykonawcy lub wytwórnia betonów i wymaga on zatwierdzenia przez Inżyniera.

Zawartość piasku w stosie okruchowym powinna być jak najmniejsza i jednocześnie zapewniać niezbędną urabialność przy zagęszczeniu przez wibrowanie oraz nie powinna być większa niż:

- 42% - przy kruszywie grubym do 16mm,

Optymalną zawartość piasku w mieszance betonowej ustala się następująco:

- z ustalonym optymalnym składem kruszywa grubego wykonuje się kilka (3÷5) mieszanek betonowych o ustalonym teoretycznym stosunku w/c i o wymaganej konsystencji zawierających różną, ale nie większą od dopuszczalnej ilość piasku,
- za optymalną ilość piasku przyjmuje się taką, przy której mieszanka betonowa zagęszczona przez wibrowanie charakteryzuje się największą masą objętościową.

Wartość współczynnika A do wzoru Bolomey'a stosowanego do wyznaczenia wskaźnika w/c charakteryzującego mieszankę betonową należy wyznaczyć doświadczalnie. Współczynnik ten wyznacza się na podstawie uzyskanych wytrzymałości betonu z mieszanek o różnych wartościach w/c (mniejszych i większych od wartości przewidywanej teoretycznie) wykonanych ze stosowanych materiałów. Dla teoretycznego ustalenia wartości wskaźnika w/c w mieszance można skorzystać z wartości parametru A podawanego w literaturze fachowej.

Maksymalna ilość cementu wynosi 450kg/m³. Dopuszcza się przekraczanie tej ilości o 10% w uzasadnionych przypadkach za zgodą Inżyniera.

Przy projektowaniu składu mieszanki betonowej zagęszczanej przez wibrowanie i dojrzewającej w warunkach naturalnych (średnia temperatura dobowo nie niższa niż 10°C), średnią wymaganą wytrzymałość na ściskanie należy określić jako równą $1,3R_b^G$.

Zawartość powietrza w mieszance betonowej badana metodą ciśnieniową wg PN-88/B-06250 nie powinna przekraczać:

- wartości 3,5 ÷ 5,5% - dla betonu narażonego na czynniki atmosferyczne, przy uziarnieniu kruszywa do 16mm,
- wartości 4,5 ÷ 6,5% - dla betonu narażonego na stały dostęp wody przed zamarznięciem przy uziarnieniu kruszywa do 16mm,

Konsystencja mieszanek betonowych powinna być nie rzadsza od plastycznej, oznaczonej w PN-88/B-06250 symbolem K-3. Sprawdzanie konsystencji mieszanki przeprowadza się podczas projektowania jej składu i następnie przy wytwarzaniu.

Dopuszcza się dwie metody badania:

- metodą Ve - Be,
- metodą stożka opadowego.

Różnice pomiędzy założoną konsystencją mieszanki, a kontrolowaną metodami określonymi w PN-88/B-06250, nie mogą przekroczyć:

- ± 20% wartości wskaźnika Ve - Be,
- ± 10 mm przy pomiarze stożkiem opadowym.

Pomiaru konsystencji mieszanek K1 do K3 (wg PN-88/B-06250), dokonać aparatem Ve - Be.

Dla konsystencji plastycznej K3 dopuszcza się na budowie pomiar przy pomocy stożka opadowego.

Stosunek poszczególnych frakcji kruszywa grubego ustalany doświadczalnie powinien odpowiadać najmniejszej jamistości. Zawartość powietrza w mieszance betonowej badana metodą ciśnieniową wg PN-88/B-06250 nie powinna przekraczać:

- wartości 2 % w przypadku niestosowania domieszek napowietrzających,
- przedziałów wartości podanych w tablicy 1 w przypadku stosowania domieszek napowietrzających.

Tablica 1. Zawartość powietrza w mieszance betonowej z domieszkami napowietrzającymi

Lp.	Rodzaj betonu	Zawartość powietrza, w %, przy uziarnieniu kruszywa
		0 ÷ 16 mm
1	Beton narażony na czynniki atmosferyczne	3,5 ÷ 5,5
2	Beton narażony na stały dostęp wody, przed zamarznięciem	4,5 ÷ 6,5

3. Sprzęt

Ogólne wymagania dotyczące sprzętu podano w STWiORB DM.00.00.00. „Wymagania ogólne” pkt.3.

Roboty można wykonać przy użyciu dowolnego typu sprzętu zaakceptowanego przez Inżyniera.

Dozatory muszą mieć aktualne świadectwo legalizacji. Składniki muszą być dozowane wagowo.

Mieszanie składników musi odbywać się wyłącznie w betoniarkach o wymuszonym działaniu (zabrania się stosowania mieszarek wolnospadowych).

Do transportu mieszanek betonowych należy stosować mieszalniki samochodowe (tzw. „gruszki”). Zabrania się stosowanie mieszarek wolnospadowych. Ilość „gruszek” należy dobrać tak, aby zapewnić wymaganą szybkość betonowania z uwzględnieniem odległości dowozu, czasu twardnienia betonu oraz koniecznej rezerwy w przypadku awarii samochodu. Niedozwolone jest stosowanie samochodów skrzyniowych ani wywrotek.

Do podawania mieszanek należy stosować pojemniki o konstrukcji umożliwiającej łatwe ich opróżnianie lub pompy przystosowane do podawania mieszanek plastycznych.

Do zagęszczania mieszanki betonowej należy stosować:

- przy zagęszczaniu wglębnym - wibratory wglębne z buławami o średnicy nie większej od 0,65 odległości między prętami zbrojenia leżącymi w płaszczyźnie poziomej, o częstotliwości 6000 drgań/min oraz wibratory przyczepne,
- przy zagęszczaniu powierzchniowym (do wyrównania powierzchni) –belki i łąty wibracyjne charakteryzujące się jednakowymi drganiami na całej długości.

4. Transport

Ogólne wymagania dotyczące sprzętu podano w STWiORB DM.00.00.00. „Wymagania ogólne” pkt.4.

4.1. Transport i przechowywanie cementu

Transport i przechowywanie cementu powinny być zgodne z BN-88/6731-08.

Cement wysyłany w opakowaniu powinien być pakowany w worki papierowe WK co najmniej trzywarstwowe wg PN-76/P-79005. Masa worka z cementem powinna wynosić 50 ± 2 kg. Kolory rozpoznawcze worków oraz napisy na workach powinny być zgodne z PN-B-19707 2003.

Cement workowany powinien być składowany w składach otwartych (w wydzielonych miejscach zadaszonych na otwartym terenie, zabezpieczonych z boków przed opadami) lub w magazynach zamkniętych (budynkach lub pomieszczeniach o szczelnym dachu i ścianach). Podłoża składów otwartych powinny być twarde i suche, odpowiednio pochylone, zabezpieczające cement przed ściekami wody deszczowej i zanieczyszczeń. Podłogi magazynów zamkniętych powinny być suche i czyste, zabezpieczające cement przed zawilgoceniem i zanieczyszczeniem.

Do transportu cementu luzem należy stosować cementowagony i cementosamochody wyposażone we wsypy umożliwiające grawitacyjne napełnianie zbiorników i urządzenie do ładowania i wyładowania cementu. Cement wysyłany luzem powinien mieć identyfikator zawierający dane zgodnie z PN-B-19707 2003. Cement luzem powinien być przechowywany w specjalnych magazynach (zbiornikach stalowych, żelbetowych lub betonowych przystosowanych do pneumatycznego załadowywania i wyładowywania cementu luzem, zaopatrzonych w urządzenia do przeprowadzenia kontroli objętości cementu znajdującego się w zbiorniku lub otwory do przeprowadzenia kontroli cementu, włązy do czyszczenia oraz klamry na wewnętrznych ścianach).

Do każdej partii dostarczanego cementu powinien być dołączony dokument dostawy zawierający dane oraz sygnaturę odbiorczą kontroli jakości wg PN-B-19707 2003. Każda partia cementu, dla której wydano oddzielne świadectwo jakości powinna być przechowywana osobno w sposób umożliwiający jej łatwe rozróżnienie.

Dopuszczalny okres przechowywania cementu zależy od miejsca przechowywania. Cement nie może być użyty do betonu po okresie:

- 10 dni, w przypadku przechowywania go w zadaszonych składach otwartych,
- po upływie trwałości podanego przez Wytwórnię, w przypadku przechowywania w składach zamkniętych.

4.2. Transport i magazynowanie kruszywa

Kruszywo należy transportować i przechowywać w warunkach zabezpieczających je przed rozfrakcjonowaniem, zanieczyszczeniem oraz zmieszaniem z kruszywem innych klas petrograficznych, asortymentów, marek i gatunków. Kruszywo powinno być składowane na dobrze zagęszczonym i odwodnionym podłożu.

4.3. Ogólne zasady transportu masy betonowej

Masę betonową należy transportować środkami nie powodującymi segregacji ani zmian w składzie masy w stosunku do stanu początkowego. Masę betonową można transportować mieszalnikami samochodowymi („gruszkami”). Ilość „gruszek” należy dobrać tak, aby zapewnić wymaganą szybkość betonowania z uwzględnieniem odległości dowozu, czasu twardnienia betonu oraz koniecznej rezerwy w przypadku awarii samochodu. Niedozwolone jest stosowanie samochodów skrzyniowych ani wywrotek.

Czas trwania transportu i jego organizacja powinny zapewnić dostarczenie do miejsca układania masy betonowej o takiej konsystencji, jaka została ustalona dla danego sposobu zagęszczania i rodzaju konstrukcji. Czas transportu i wbudowania mieszanki nie powinien być dłuższy niż:

- 90 minut przy temperaturze otoczenia nie wyższej niż + 15°C,
- 70 minut przy temperaturze otoczenia + 20°C,
- 30 minut przy temperaturze otoczenia nie niższej niż + 30°C.

Mieszankę powinno się dostarczać do miejsca ułożenia w pojemnikach o konstrukcji umożliwiającej łatwe ich opróżnianie.

Do dostarczania mieszanki na odległość nie większą niż 10 m dopuszcza się stosowanie przenośników taśmowych jednosekcyjnych przy zachowaniu następujących warunków:

- a) masa betonowa powinna być co najmniej konsystencji plastycznej,
- b) szybkość posuwu taśmy nie powinna być większa niż 1 m/s,
- c) kąt pochylenia przenośnika nie powinien być większy niż 18° przy transporcie do góry i 12° przy transporcie w dół,
- d) przenośnik powinien być wyposażony w urządzenie do równomiernego wysypywania masy oraz do zgarniania zaprawy i zaczynu z taśmy przy jej ruchu powrotnym przy czym zgarnięty materiał powinien być stopniowo wprowadzony do dostarczanej masy betonowej.

Przy betonowaniu słupów, korpusów podpór oraz wysokich ścian przyczółków do transportu betonu powinno się używać rynien lub lejów zsypanych. Wysokość, z której spada mieszanka betonowa nie powinna wynosić więcej niż 0,5 m. Mieszankę betonową można transportować za pośrednictwem rynien zsypanych z wysokości do 3,0 m, a za pomocą leja zsypanego – do 8,0 m.

5. Wykonanie robót

Ogólne zasady wykonania robót podano w STWiORB DM.00.00.00 „Wymagania ogólne” pkt. 5.

Wykonawca przed przystąpieniem do Robót przedstawi Inżynierowi do akceptacji Dokumentację Technologiczną zawierającą: Projekt Technologii i Organizacji Robót, Program Zapewnienia Jakości uwzględniający wszystkie warunki, w jakich będą wykonywane Roboty betonowe, Projekt Rusztowań i Deskowań oraz Projekt Technologiczny Betonowania.

5.1. Zalecenia ogólne

Sposób wykonania robót powinien być zgodny z Dokumentacją Projektową, niniejszą STWiORB oraz z wymaganiami norm PN-88/B-06250, PN-99/S-10040i Rozporządzeniem Ministra Transportu i Gospodarki Morskiej z dnia 30 maja 2000 r. w sprawie warunków technicznych, jakim powinny odpowiadać obiekty inżynierskie i ich usytuowanie (Dz.U. nr 63, poz. 735) oraz Dokumentacją Technologiczną dostarczoną przez Wykonawcę i zatwierdzoną przez Inżyniera.

Projekt Technologiczny Betonowania powinien obejmować:

- wybór składników betonu,
- opracowanie receptur laboratoryjnych i roboczych,
- sposób wytwarzania mieszanki betonowej,
- sposób transportu mieszanki betonowej,
- kolejność i sposób betonowania,
- wskazanie przerw roboczych i sposobu łączenia betonu w przerwach,
- sposób pielęgnacji betonu,
- warunki rozformowania konstrukcji,
- zestawienie koniecznych badań.

Podstawowe czynności przy wykonywaniu robót obejmują:

- roboty przygotowawcze (w tym wykonanie deskowań i rusztowań),
- wytworzenie mieszanki betonowej,

- podawanie, układanie i zagęszczanie mieszanki betonowej,
- pielęgnację betonu,
- rozbiórkę deskowań i rusztowań,
- wykańczanie powierzchni betonu,
- roboty wykończeniowe.

Przed przystąpieniem do betonowania, powinna być stwierdzona przez Inżyniera prawidłowość wykonania wszystkich Robót poprzedzających betonowanie, a w szczególności:

- prawidłowość wykonania deskowań, rusztowań, usztywnień pomostów itp.,
- prawidłowość wykonania zbrojenia,
- zgodność rzędnych z projektem,
- czystość deskowania oraz obecność wkładek dystansowych zapewniających wymaganą wielkość otuliny.
- przygotowanie powierzchni betonu uprzednio ułożonego w miejscu przerwy roboczej,
- prawidłowość wykonania wszystkich Robót zanikających, między innymi wykonania przerw dylatacyjnych, warstw izolacyjnych, ułożenia łożysk itp.,
- prawidłowość rozmieszczenia i niezmiennosc kształtu elementów wbudowywanych w betonową konstrukcję (kanały, wpusty, sączki, kotwy, rury itp.),
- gotowość sprzętu i urządzeń do prowadzenia betonowania.

Roboty betonarskie muszą być wykonane zgodnie z wymaganiami norm: PN-88/B-06250, PN-63/B-06251 i PN-S-10040:1999 oraz ustawą „Rozporządzenie Ministra Transportu i Gospodarki Morskiej z dnia 30 maja 2000 r. w sprawie warunków technicznych jakim powinny odpowiadać drogowe obiekty inżynierskie i ich usytuowanie”.

5.2. Deskowania i rusztowania

Deskowania i rusztowania należy wykonać według Projektu Rusztowań i Deskowań, opartego na obliczeniach statyczno-wytrzymałościowych.

Obliczenia należy przeprowadzić dla warunków podanych w następujących normach:

- PN-82/S-10052 Obiekty mostowe. Konstrukcje stalowe. Projektowanie
- PN-92/S-10082 Obiekty mostowe. Konstrukcje drewniane. Projektowanie.
- PN-81/B-03150.01 Konstrukcje z drewna i materiałów drewnopochodnych. Obliczenia statyczne i projektowanie. Materiały.
- PN-81/B-03150.03 Konstrukcje z drewna i materiałów drewnopochodnych. Obliczenia statyczne i projektowanie. Złącza.

Rusztowania powinny spełniać wymagania podane w PN-99/S-10040. Rusztowania muszą uwzględniać podniesienie wykonawcze ustroju niosącego (podane w Dokumentacji Projektowej), ugięcia elementów rusztowania oraz wpływ osiadania samych podpór tymczasowych przyjętych przez Wykonawcę. Projekt opracuje Wykonawca w ramach ceny kontraktowej i uzgodni z Inżynierem.

Rusztowania mogą być wykonane z elementów stalowych lub drewnianych. Zaleca się stosowanie elementów stalowych. Rozstawy słupków i stężenia poprzeczne powinny gwarantować niezmiennosc położenia po zabetonowaniu konstrukcji, lub obciążeniu jej maszynami i materiałami, zabezpieczać stateczność elementów ściskanych oraz nośność połączeń i ich nieodkształcalność. Każda konstrukcja rusztowania z elementów stalowych powinna być uziemiona. Sposób posadowienia rusztowania mostów należy uzgodnić z administratorem cieku lub rzeki oraz uzyskać wszelkie pozwolenia.

W konstrukcji rusztowań można dopuścić następujące odchylenia od wymiarów lub położenia:

- zmniejszenie przekroju elementu nie więcej niż o 15%,
- odchylenie rozstawu pali lub ram do 5%, lecz nie więcej niż o 20 cm,
- odchylenie od pionu pali lub ram do 0,01 radiana w mierze łukowej, lecz nie więcej niż wychylenie o ± 10 cm w poziomie w mierze liniowej,
- różnice w rozstawie belek poprzecznych (oczepów) lub podłużnic (rygli lub dźwigarków) o ± 20 cm,
- różnice w położeniu górnej krawędzi oczepek +2 cm i -1 cm,
- strzałki różne od obliczeniowych do 10%.

Konstrukcja deskowań powinna być sprawdzana na siły wywołane parciem świeżej masy betonowej i uderzeniami przy jej wylewaniu z pojemników oraz uwzględniać:

- szybkość betonowania,
- sposób zagęszczania (w tym możliwość umocowania wibratorów przyczepnych),
- obciążenia pomostami roboczymi.

Konstrukcja deskowania powinna spełniać następujące warunki:

- zapewniać odpowiednią sztywność i niezmiennosc kształtu konstrukcji,
- zapewniać jednorodną powierzchnię betonu,
- zapewniać odpowiednią szczelność,
- zapewniać łatwy ich montaż i demontaż oraz wielokrotność użycia,
- wykazywać odporność na deformację pod wpływem warunków atmosferycznych.

Deskowania zaleca się wykonywać z drewna i materiałów drewnopochodnych (sklejka, płyty pilśniowe). Deskowania należy wykonywać z desek drzew iglastych III lub IV klasy. Minimalna grubość desek 32mm, maksymalna szerokość 18cm.

Deski powinny być jednostronnie strugane i przygotowane do łączenia na wpust i pióro. Styki gdzie nie można zastosować połączenia na pióro i wpust należy uszczelnić taśmami z tworzyw sztucznych albo pianką. Należy zwrócić szczególną uwagę na uszczelnienie styków ścian z dnem deskowania oraz styków deskowań belek i poprzecznic. Sfazowania należy wykonywać zgodnie z Dokumentacją Projektową.

Belki gzymsowe oraz gzymsy – wykonywane razem z pokrywami chodnikowymi – muszą być wykonywane w deskowaniu z zastosowaniem wykładzin syntetykiem do deskowań.

Otwory w konstrukcji i osadzanie elementów typu odcinki rur, łączniki należy wykonać wg wymagań Dokumentacji Projektowej.

Dopuszcza się następujące odchylenia deskowań od wymiarów nominalnych przewidzianych projektem:

- rozstaw żeber deskowań $\pm 0.5\%$ i nie więcej niż 2cm
- grubość desek jednego elementu deskowania: $\pm 0.2\text{cm}$
- odchylenie od pionu ściany deskowania: $\pm 0.2\%$ wysokości ściany i nie więcej niż 0.5cm
- prostoliniowość krawędzi żeber $\pm 0.1\%$ (w kierunku ich długości)
- miejscowe nierówności powierzchni deskowania (przy pomiarze łata długości 3.0m) $\pm 0.2\text{cm}$
- wymiary kształtu elementu betonowego: - 0.2% wysokości i nie więcej niż - 0.5cm + 0.5% wysokości i nie więcej niż + 2.0cm- 0.2% grubości (szerokości) i nie więcej niż +0.2cm + 0.5% grubości (szerokości) i nie więcej niż + 0.5cm.

Dopuszczalne ugięcia deskowania:

- w deskach i belkach pomostów: 1/200 l
- w deskach deskowań widocznych powierzchni betonowych lub żelbetowych: 1/400 l
- w deskach deskowań niewidocznych powierzchni betonowych lub żelbetowych: 1/250 l.

5.3. Wytwarzanie i podawanie mieszanki betonowej

Wytwarzanie mieszanki betonowej powinno odbywać się wyłącznie w wyspecjalizowanym zakładzie produkcji betonu, który może zapewnić spełnienie żądanych w STWiORB wymagań.

Dozowanie składników do mieszanki betonowej powinno być dokonywane wyłącznie wagowo z dokładnością:

- $\pm 2\%$ - przy dozowaniu cementu i wody,
- $\pm 3\%$ - przy dozowaniu kruszywa.

Dozatory muszą mieć aktualne świadectwo legalizacji.

Wagi powinny być kontrolowane co najmniej raz w roku.

Urządzenia dozujące wodę i płynne domieszki powinny być sprawdzane co najmniej raz w miesiącu. Przy dozowaniu składników powinno się uwzględniać korektę związaną ze zmiennym zawilgoceniem kruszywa.

Mieszanie składników powinno odbywać się wyłącznie w betoniarkach o wymuszonym działaniu (zabrania się stosowania mieszarek wolnospadowych).

Czas mieszania należy ustalić doświadczalnie, jednak nie powinien być krótszy niż 2 minuty.

Do podawania mieszanek betonowych należy stosować pojemniki o konstrukcji umożliwiającej łatwe ich opróżnianie lub pompy przystosowanej do podawania mieszanek plastycznych. Przy stosowaniu pomp wymaga się sprawdzenia ustalonej konsystencji mieszanki betonowej przy wylocie.

Mieszanki betonowej nie należy zrzucić z wysokości większej niż 0,75m od powierzchni, na którą spada. W przypadku, gdy wysokość ta jest większa, należy mieszankę podawać za pomocą rynny zsykowej (do wysokości 3,0m) lub leja zsykowego teleskopowego (do wysokości 8,0m)

Przy wykonywaniu elementów konstrukcji monolitycznych należy przestrzegać dokumentacji technologicznej, która powinna uwzględniać następujące zalecenia:

- w fundamentach i korpusach podpór mieszankę betonową należy układać bezpośrednio z pojemnika lub rurociągu pompy, bądź też za pośrednictwem rynny, warstwami o grubości do 40cm, zagęszczając wibratorami wgłębными;
- przy wykonywaniu płyt mieszankę betonową należy układać bezpośrednio z pojemnika lub rurociągu pompy;
- przy betonowaniu chodników, gzymsów, wsporników, zamków i stref przydylatacyjnych stosować wibratory wgłębne;
- przy betonowaniu elementów z prześwitami zbrojenia $< 5\text{cm}$ przystosować deskowanie i rusztowanie i używać wibratorów przyczepnych.

Przy zagęszczaniu mieszanki betonowej należy stosować następujące warunki:

- wibratory wgłębne stosować o częstotliwości min. 6000 drgań na minutę, z buławami o średnicy nie większej niż 0,65 odległości między prętami zbrojenia leżącymi w płaszczyźnie poziomej;
- podczas zagęszczania wibratorami wgłębными nie wolno dotykać zbrojenia buławą wibratora;

- podczas zagęszczania wibratorami wglębnymi należy zagłębiać buławę na głębokość $5 \div 8$ cm w warstwę poprzednią i przytrzymać buławę w jednym miejscu w czasie $20 \div 30$ s., po czym wyjmować powoli w stanie wibrującym;
- kolejne miejsca zagłębienia buławy powinny być od siebie oddalone o $1,4R$, gdzie R jest promieniem skutecznego działania wibratora; odległość ta zwykle wynosi $0,3 \div 0,5$ m,
- belki (łaty) wibracyjne powinny być stosowane do wyrównania powierzchni betonu płyt pomostów i charakteryzować się jednakowymi drganiami na całej długości;
- czas zagęszczania wibratorem powierzchniowym, lub belką (łatą) wibracyjną w jednym miejscu powinien wynosić od 30 do 60 s;
- zasięg działania wibratorów przyczepnych wynosi zwykle od 20 do 50 cm w kierunku głębokości i od 1,0 do 1,5 m w kierunku długości elementu; rozstaw wibratorów należy ustalić doświadczalnie tak, aby nie powstawały martwe pola,
- mocowanie wibratorów powinno być trwałe i sztywne – wibratory przyczepne przystosować rusztowania i deskowania.

Przerwy w betonowaniu należy sytuować w miejscach uprzednio przewidzianych w Dokumentacji Projektowej. Ukształtowanie powierzchni betonu w przerwie roboczej powinno być zgodne z Dokumentacją Projektową, a w prostszych przypadkach można się kierować zasadą, że powinna ona być prostopadła do powierzchni elementu. Powierzchnia betonu w miejscu przerwania betonowania powinna być starannie przygotowana do połączenia betonu stwardniałego ze świeżym przez usunięcie z powierzchni betonu stwardniałego, luźnych okruszków betonu oraz warstwy szkliva cementowego oraz zwilżenie wodą i narzucenie kilkumilimetrowej warstwy kontaktowej z gęstego zaczynu cementowego o grubości $2 \div 3$ mm lub zaprawy cementowej 1 : 1 o grubości 5 mm.

Dopuszcza się stosowanie warstw szpachlowych posiadających Aprobatę Techniczną.

Powyższe zabiegi należy wykonać bezpośrednio przed rozpoczęciem betonowania.

W przypadku przerwy w układaniu betonu zagęszczanym przez wibrowanie, wznowienie betonowania nie powinno się odbyć później niż w ciągu 3 godzin lub po całkowitym stwardnieniu betonu. Jeżeli temperatura powietrza jest wyższa niż 20°C , to czas trwania przerwy nie powinien przekraczać 2 godzin.

Po wznowieniu betonowania należy unikać dotykania wibratorem deskowania, zbrojenia i poprzednio ułożonego betonu.

W przypadku, gdy betonowanie konstrukcji wykonywane jest także w nocy, konieczne jest wcześniejsze przygotowanie odpowiedniego oświetlenia, zapewniającego prawidłowe wykonawstwo Robót i dostateczne warunki bezpieczeństwa pracy.

5.4. Betonowanie płyty

Przed rozpoczęciem betonowania Wykonawca jest zobowiązany do wykonania Projektu Technologicznego Betonowania, Projektu Wykonawczego Rusztowań i Deskowań. Opracowania takie muszą być zatwierdzone przez Inżyniera. Deskowanie i rusztowanie powinno w czasie ich eksploatacji zapewnić sztywność i niezmienność układu geometrycznego oraz bezpieczeństwo konstrukcji. Szczegółowe wymagania dotyczące deskowań należy przyjmować wg PN-63/B-06251. Rozbiórka deskowań i rusztowań może nastąpić po uprzednim ustaleniu rzeczywistej wytrzymałości betonu. Bezpośrednio przed betonowaniem deskowanie należy starannie oczyścić przez przedmuchiwanie sprężonym powietrzem. Zbrojenie powinno być odebrane przez Inżyniera, a zezwolenie na betonowanie wpisane do Dziennika Budowy. Przy odbiorze należy zwrócić szczególną uwagę na stabilność i odpowiednią wytrzymałość deskowania gzymsów, właściwe ułożenie i powiązanie zbrojenia, zgodne z projektem otulenia prętów. Końcówki drutów wiązałkowych muszą być odgięte do środka elementu. Pręty zbrojeniowe powinny być łączone zgodnie z normą z zachowaniem odpowiedniej długości zakładów i przestrzegania zasady nie łączenia prętów w jednym przekroju.

Przed betonowaniem należy sprawdzić czy zostały zamontowane wszystkie przewidziane w projekcie elementy kotwiące wyposażenia dodatkowego jak barieroporęcze itp.

W czasie betonowania należy przestrzegać aby:

- w czasie betonowania należy właściwie ukształtować beton w przekroju poprzecznym – spadki poprzeczne i podłużne,
- układany beton zawibrować wibratorami wglębnymi lub przyczepnymi oraz zawibrować powierzchniowo listwami wibracyjnymi.
- nie używać listew wibracyjnych z włączoną wibracją do ściągania nadmiaru betonu, operację tę należy wykonywać zwykłą łatą drewnianą i dopiero w następnej kolejności beton zagęścić listwą wibracyjną.
- betonowanie powinno być prowadzone wg opracowanego przez Wykonawcę i zatwierdzonego przez Inżyniera Projektu Technologicznego Betonowania.

Zwraca się uwagę na konieczność dokładnego wygładzenia górnej powierzchni betonu płyty. Późniejsze wygładzanie płyty jest bardzo pracochłonne i kosztowne. Powierzchnię świeżego betonu należy wygładzić przez zacieranie. Nie wolno ściągać nadmiaru betonu łatą wibracyjną oraz wielokrotnie zacierać w tym samym miejscu. Górna powierzchnia płyty powinna być tak przygotowana, aby szczelina pomiędzy 4-metrową łatą i

powierzchnią betonu nie była większa niż 5mm. Powierzchnia betonu nie może mieć lokalnych nierówności przekraczających 2mm wysokości i 5mm zagłębień, pod warunkiem, że nierówności te nie mają ostrych krawędzi.

Warunki dotyczące składników mieszanki betonowej, jej wytwarzania, betonowania oraz badań podane są w części dotyczącej wykonywania mieszanek betonowych i konstrukcji żelbetowych niniejszych STWiORB.

5.5. Warunki atmosferyczne przy układaniu mieszanki betonowej i wiązaniu betonu

Betonowanie konstrukcji należy wykonywać wyłącznie w temperaturach nie niższych niż plus 5°C, zachowując warunki umożliwiające uzyskanie przez beton wytrzymałości co najmniej 15MPa przed pierwszym zamarznięciem. Uzyskanie wytrzymałości 15MPa powinno być zbadane na próbkach przechowywanych w takich samych warunkach, jak zabetonowana konstrukcja.

W wyjątkowych przypadkach dopuszcza się betonowanie w temperaturze do -5°C, jednak wymaga to zgody Inżyniera oraz zapewnienia temperatury mieszanki betonowej +20°C w chwili układania i zabezpieczenia uformowanego elementu przed utratą ciepła w czasie co najmniej 7 dni. Temperatura mieszanki betonowej w chwili opróżniania betoniarki nie powinna być wyższa niż 35°C.

Przy przewidywaniu spadku temperatury poniżej 0°C w okresie twardnienia betonu, należy wcześniej podjąć działania organizacyjne pozwalające na odpowiednie osłonięcie i podgrzanie zabetonowanej konstrukcji.

W przypadku, gdy betonowanie i dojrzewanie betonu odbywa się w warunkach obniżonych temperatur, próbki przechowuje się w warunkach zbliżonych do tych, w jakich dojrzewa beton w obiekcie przez okres:

– 5 dni w przypadku cementu portlandzkiego

Dalsze przechowywanie próbek powinno odbywać się w warunkach laboratoryjnych.

Niedopuszczalne jest kontynuowanie betonowania w czasie ulewnego deszczu.

5.6. Pielęgnacja betonu

Bezpośrednio po zakończeniu betonowania należy przykryć powierzchnię betonu lekkimi osłonami wodoszczelnymi zapobiegającymi odparowaniu wody z betonu i chroniącymi beton przed deszczem i nasłonecznieniem.

Przy temperaturze otoczenia 0°C ÷ + 15°C należy nie później niż po 12 godz. od zakończenia betonowania rozpocząć pielęgnację wilgotnościową betonu i prowadzić ją co najmniej przez 7 dni (przez polewanie co najmniej 4 razy na dobę).

Przy temperaturze otoczenia + 15°C i wyższej, beton należy polewać w ciągu pierwszych 3 dni co 3 godziny w dzień i w nocy co 6 godzin, a w następne dni jak wyżej.

Nanoszenie błon nieprzepuszczających wody jest dopuszczalne tylko wtedy, gdy beton nie będzie się łączył z następną warstwą konstrukcji monolitycznej, a także, gdy nie są stawiane wymagania odnośnie jakości pielęgnowanej powierzchni.

Woda stosowana do polewania betonu powinna spełniać wymagania normy PN-88/B-32250.

W czasie dojrzewania betonu elementy powinny być chronione przed uderzeniami i drganiami przynajmniej do chwili uzyskania przez niego wytrzymałości na ściskanie co najmniej 15 MPa z wyjątkiem obiektów remontowanych lub przebudowywanych wykonywanych etapami po 1/2 szerokości.

5.7. Rozbiórka deskowań i rusztowań

Rozformowanie konstrukcji, może nastąpić po osiągnięciu przez beton pełnej wytrzymałości projektowej i po okresie dojrzewania określonym w ST i dokumentacji projektowej. Wcześniejsze rozformowanie elementów konstrukcji jest możliwe jedynie po uzgodnieniu z projektantem i akceptacji Inżyniera.

5.8. Wykańczanie powierzchni betonu.

Dla widocznych powierzchni betonowych obowiązują następujące wymagania:

- wszystkie betonowe powierzchnie muszą być gładkie i równe, bez zagłębień, wybrzuszeń ponad powierzchnię,
- pęknięcia i rysy są niedopuszczalne,
- równość górnej powierzchni ustroju nośnego przeznaczonej pod izolację powinna odpowiadać wymaganiom producenta zastosowanej hydroizolacji i STWiORB określającej warunki układania hydroizolacji,
- kształtowanie odpowiednich spadków poprzecznych i podłużnych powinno następować podczas betonowania elementu. Wyklucza się szpachlowanie konstrukcji po rozdeskowaniu. Powierzchnię płyty powinno się wyrównywać podczas betonowania łatami wibracyjnymi. Odchylenie równości powierzchni zmierzone na łacie długości 4,0 m nie powinno przekraczać 1,0 cm,
- ostre krawędzie betonu po rozdeskowaniu powinny być oszlifowane; jeżeli dokumentacja projektowa nie przewiduje specjalnego wykończenia powierzchni betonowych konstrukcji, to bezpośrednio po rozebraniu deskowań należy wszystkie wystające nierówności wyrównać za pomocą tarcz karborundowych i czystej wody,
- gładkość powierzchni powinna cechować się brakiem lokalnych progów, raków, wgłębnień i wybrzuszeń, wystających ziaren kruszywa itp. Dopuszczalne są lokalne nierówności do 3 mm lub wgłębienia do 5 mm,

Specyfikacje Techniczne Wykonania i Odbioru Robót Budowlanych

- ewentualne łączniki stalowe (druć, śruby itp.), które spełniały funkcję stężeń deskowań lub inne i wystają z betonu po rozdeskowaniu, powinny być obcięte przynajmniej 1 cm pod wykończoną powierzchnią betonu, a otwory powinny być wypełnione zaprawą cementową.

Wszystkie uszkodzenia powierzchni powinny być naprawione na koszt Wykonawcy. Części wystające powinny być skute lub zeszlifowane, a zagłębienia wypełnione betonem żywicznym o składzie zatwierdzonym przez Inżyniera. Bardzo duże ubytki i nierówności płyty przekraczające 2 cm należy naprawić betonem cementowym bezskurczowym wykonanym wg specjalnej technologii zatwierdzonej przez Inżyniera.

5.9. Roboty wykończeniowe

Roboty wykończeniowe powinny być zgodne z dokumentacją projektową i ST. Do robót wykończeniowych należą prace związane z dostosowaniem wykonanych robót do istniejących warunków terenowych, takie jak:

- odtworzenie elementów czasowo usuniętych,
- roboty porządkujące otoczenie terenu robót.

6. Kontrola jakości robót

Ogólne zasady kontroli jakości Robót podano w STWiORB DM.00.00.00 „Wymagania ogólne” pkt.6.

6.1. Badania kontrolne betonu

Na Wykonawcy spoczywa obowiązek zapewnienia wykonania badań laboratoryjnych przewidzianych w STWiORB normie PN-88/B-06250 i Dz.U.63 RMTiGM z 30.05.2000r. Laboratorium musi być niezależne od Wykonawcy i zatwierdzone przez Inżyniera. Ponadto gromadzenie, przechowywanie i okazywanie Inżynierowi wszystkich wyników badań dotyczących jakości betonu i stosowanych materiałów.

Należy opracować plan kontroli jakości betonu dostosowany do wymagań technologii produkcji. W planie kontroli powinny być uwzględnione badania przewidziane aktualną normą i niniejszymi STWiORB oraz ewentualnie inne, konieczne do potwierdzenia prawidłowości zastosowanych zabiegów technologicznych.

Badania powinny obejmować:

- badanie składników betonu,
- badanie mieszanki betonowej,
- badanie betonu.

Zestawienie wymaganych badań wg PN-88/B-06250:

	Rodzaj badania	Metoda badania wg	Termin lub częstość badania
Badania składników betonu	1) Badanie cementu: - czasu wiązania - zmiany objętości - obecności grudek	PN-EN 196-3:1996 jw. PN-EN 196-6:1997.	Bezpośrednio przed użyciem każdej dostarczonej partii
	2) Badanie kruszywa: - składu ziarnowego - kształtu ziaren - zawartości pyłów - zawartości zanieczyszczeń - wilgotności	PN-91/B-06714/15 PN-78/B-06714/16 PN-78/B-06714/13 PN-78/B-06714//12 PN-77/B-06714/18	j.w.
	3) Badanie wody	PN-88/B-32250	przy rozpoczęciu robót i w przypadku stwierdzenia zanieczyszczeń
	4) Badanie dodatkowe domieszek	Instrukcji ITB nr 206/77 i świadectw dopuszczenia do stosowania	
Badania mieszanki betonowej	Urabialności	PN-88/B-06250	przy rozpoczęciu robót
	Konsystencji	j.w.	dla każdej gruszki
	Zawartości powietrza	j.w.	przy projektowaniu recepty i 2 razy na zmianę roboczą

1) Wytrzymałość na ściskanie na próbkach	j.w.	po ustaleniu recepty i nie mniej niż: 1 próbka na 100 zarobów, 1 próbka na 50 m ³ betonu, 3 próbki na dobę, 6 próbek na partię betonu.
2) Wytrzymałość na ściskanie - badania nieniszczące	PN-74/B-06261 PN-74/B-06262	w przypadkach technicznie uzasadnionych
3) Nasiąkliwość	PN-88/B-06250	przy ustaleniu recepty, 3 razy w okresie wykonywania konstrukcji i raz na 400 m ³ betonu
4) Mrozoodporność	j.w.	przy ustaleniu recepty, 3 razy w okresie wykonywania konstrukcji
5) Przepuszczalność wody	j.w.	j.w.

6.1.1. Wytrzymałość na ściskanie.

Dla określenia wytrzymałości betonu wbudowanego w konstrukcję należy w trakcie betonowania pobierać próbki kontrolne w postaci kostek sześciennych o boku 15 cm w ilości nie mniejszej niż:

- 1 próbka na 100 zarobów,
- 1 próbka na 50 m³ betonu,
- 3 próbki na dobę,
- 6 próbek na partię betonu.

Próbki pobiera się losowo po jednej równomiernie w okresie betonowania, a następnie przechowuje, przygotowuje i bada w wieku 28 dni zgodnie z normą PN-88/B-06250.

Jeżeli próbki pobrane i badane jak wyżej wykażą wytrzymałość niższą od przewidzianej dla danej klasy betonu, należy przeprowadzić badania próbek wyciętych z konstrukcji.

Jeżeli wyniki tych badań będą pozytywne, to beton należy uznać za odpowiadający wymaganej klasie betonu.

Jeżeli wyniki badań nie będą pozytywne dopuszcza się badania nieniszczące wytrzymałości betonu według PN-74/B-06261 lub PN-74/B-06262 lub na próbkach wyciętych z konstrukcji. Wykonawca przedstawi program tych badań do akceptacji Inżyniera. Jeżeli wyniki tych badań będą pozytywne to beton można uznać za odpowiadający wymaganej klasie.

W przypadku betonu do wykonywania mostowych elementów prefabrykowanych, należy sprawdzić wytrzymałości technologiczne - rozformowania, składowania i wysyłki wg PN-88/B-06250.

Partia betonu może być zakwalifikowana do danej klasy, jeśli jego wytrzymałość określana na próbkach kontrolnych 150 x 150 x 150 mm spełnia następujące warunki:

a) przy liczbie kontrolowanych próbek n mniejszej niż 15

$R_{i \min} \geq \alpha R_b^G$ (warunek 2 normy PN-88/B-06250) gdzie:

$R_{i \min}$ - najmniejsza wartość wytrzymałości w badanej serii złożonej z n próbek

α - współczynnik zależny od liczby próbek n wg zestawienia poniżej

R_b^G - wytrzymałość gwarantowana

liczba próbek n od 3 do 4 współczynnik $\alpha = 1.15$

liczba próbek n od 5 do 8 współczynnik $\alpha = 1.10$

liczba próbek n od 9 do 14 współczynnik $\alpha = 1.05$

W przypadku, gdy warunek (2) nie jest spełniony, beton może być uznany za odpowiadający danej klasie, jeżeli

$$R_{i \min} \geq R_b^G \quad (3)$$

oraz

$$R \geq 1.2 R_b^G \quad (4)$$

gdzie :R - średnia wartość wytrzymałości badanej serii próbek , obliczona wg wzoru

$$R = \frac{1}{n} \sum_{i=1}^n R_i, \text{ gdzie } R_i \text{ wytrzymałość poszczególnych próbek (5)}$$

b) przy liczbie kontrolowanych próbek n równej lub większej niż 15, zamiast warunku nr 2

obowiązuje warunek $R - 1.64s \geq R_b^G$ (6) w którym:

R - średnia wartość według wzoru (5),

s - odchylenie standardowe wytrzymałości obliczone dla serii próbek n ze wzoru nr 7 normy PN-88/B-06250

6.1.2. Nasiąkliwość betonu

Dla określenia nasiąkliwości betonu, należy pobrać przy stanowisku betonowania - co najmniej 3 razy w okresie betonowania obiektu i raz na 400 m³ betonu oraz każdorazowo przy zmianie składników betonu, sposobu układania i zagęszczania - po 3 próbki o kształcie regularnym lub po 5 próbek o kształcie nieregularnym, zgodnie z PN-88/B-06250. Próbki przechowywać w warunkach laboratoryjnych i badać w wieku 28 dni zgodnie z PN-88/B-06250. Nasiąkliwość zaleca się również badać na próbkach wyciętych z konstrukcji. Ilość pobranych próbek należy uzgodnić z Inspektorem Nadzoru.

6.1.3. Mrozoodporność betonu

Dla określenia mrozoodporności betonu, należy pobrać przy stanowisku betonowania - co najmniej 3 razy w okresie betonowania obiektu oraz każdorazowo przy zmianie składników i sposobu wykonywania betonu - po 12 próbek regularnych o minimalnym wymiarze boku lub średnicy próbki 100mm. Próbki należy przechowywać w warunkach laboratoryjnych i badać w wieku 90 dni zgodnie z normą PN-88/B-06250. Zaleca się badać mrozoodporność na próbkach wyciętych z konstrukcji. Przy stosowaniu metody przyśpieszonej wg PN-88/B-06250, liczba próbek reprezentujących daną partię betonu może być zmniejszona do 6, a badanie należy przeprowadzić w wieku 28 dni. Ilość pobranych próbek należy uzgodnić z Inspektorem Nadzoru.

6.1.4. Wodoszczelność betonu

Wymagany stopień wodoszczelności sprawdza się, pobierając co najmniej 3 razy w okresie betonowania obiektu oraz każdorazowo przy zmianie składników i sposobu wykonywania betonu - po 6 próbek regularnych o wymiarze boku 150x150x150. Próbki przechowywać należy w warunkach laboratoryjnych i badać w wieku 28 dni wg PN-88/B-06250. Dopuszcza się badanie wodoszczelności na próbkach wyciętych z konstrukcji. Ilość pobranych próbek należy uzgodnić z Inspektorem Nadzoru.

6.2. Tolerancje wymiarów betonowych konstrukcji mostowych

Wymiary konstrukcji betonowej zawarte w projekcie należy rozumieć jako wymiary minimalne.

Podane niżej tolerancje wymiarów należy traktować jako miarodajne tylko wtedy, gdy Dokumentacja Projektowa nie przewiduje inaczej. Dotyczą one konstrukcji monolitycznych i wykonanych z elementów prefabrykowanych.

Dopuszczalne odchyłki wymiarowe od określonych w Dokumentacji Projektowej wynoszą:

- długość przęsła ± 2 cm,
- rozpiętość usytuowania łożysk ± 1 cm,
- oś podłużna w planie ± 3 cm,
- usytuowanie w planie belek podłużnych i poprzecznych ± 2 cm,
- wymiary przekrojów dźwigarów ± 1 cm,
- grubość płyty pomostu $\pm 0,5$ cm,
- rzędne wysokościowe ± 1 cm.

Pęknięcia elementów konstrukcyjnych są niedopuszczalne.

6.2.1. Tolerancje wymiarowe

Tolerancje dla fundamentów:

- usytuowanie w planie - 2% największego wymiaru, ale nie więcej niż 50mm,
- wymiary w planie - ± 30 mm,
- różnice poziomu na płaszczyznach widocznych - ± 20 mm,
- różnice poziomu płaszczyzn niewidocznych - ± 30 mm,
- różnice głębokości - $\pm 0,05h$ i ± 50 mm.

Tolerancje dla podpór:

- pochylenie ścian 0,5% wysokości,
- wymiary w planie ± 1 cm,
- rzędne wierzchu podpory ± 1 cm.

Konstrukcje przęsł:

- usytuowanie w planie (w stosunku do osi) - ± 10 mm.
- wysokości (h jest wielkością podstawową):
 - $h < 0.50$ m - ± 5 mm
 - 0.50 m $< h \leq 1.50$ m - ± 10 mm
 - 1.50 m $< h \leq 3.00$ m - ± 15 mm
 - 3.00 m $< h \leq 10.0$ m - ± 20 mm
 - 10.0 m $< h$ - $\pm 0.002h$.

- wymiary przekroju poprzecznego i inne zbliżone:

$L \leq 0.50\text{m}$	-	$\pm 5\text{mm}$
$0.50\text{m} < L \leq 1.50\text{m}$	-	$\pm 10\text{mm}$
$1.50\text{m} < L \leq 3.00\text{m}$	-	$\pm 15\text{mm}$
$3.00\text{m} < L \leq 10.0\text{m}$	-	$\pm 20\text{mm}$
$10.0\text{m} < L$	-	$\pm 0.002L$
- ogólne wymiary konstrukcji:

$L \leq 15.0\text{m}$	-	$\pm 5\text{mm}$
$15.0\text{m} < L \leq 30.0\text{m}$	-	$\pm 30\text{mm}$
$30.0\text{m} < L$	-	$\pm 0.001L$
- prostoliniowość:

$L \leq 3.00\text{m}$	-	$\pm 10\text{mm}$
$3.00\text{m} < L \leq 6.00\text{m}$	-	$\pm 15\text{mm}$
$6.00\text{m} < L \leq 10.0\text{m}$	-	$\pm 20\text{mm}$
$10.0\text{m} < L \leq 20.0\text{m}$	-	$\pm 30\text{mm}$
$20.0\text{m} < L$	-	$\pm 0.0015L$

Zwicherungie (odchylenie w jednym rogu elementu prostokątnego w stosunku do płaszczyzny wyznaczonej przez 3 pozostałe naroża, L jest przekątną prostokąta):

$L \leq 3.00\text{ m}$	-	$\pm 10\text{mm}$
$3.00\text{m} < L \leq 6.00\text{m}$	-	$\pm 15\text{mm}$
$6.00\text{m} < L \leq 12.0\text{m}$	-	$\pm 20\text{mm}$
$12.0\text{m} < L$	-	$\pm 0.002L$

Różnice poziomu pomiędzy najbliższymi płaszczyznami (w górze lub na dole):

$h < 3.0\text{ m}$	-	$\pm 10\text{mm}$
$3.00\text{m} < h \leq 6.00\text{m}$	-	$\pm 12\text{mm}$
$6.00\text{m} < h \leq 12.0\text{m}$	-	$\pm 15\text{mm}$
$12.0\text{m} < h \leq 20.0\text{m}$	-	$\pm 20\text{mm}$
$20.0\text{m} < h$	-	$\pm 0.001L$

6.3. Badania kontrolne rusztowań i deskowań

Wyróżnia się dwa rodzaje badań: odbiorcze i okresowe.

Badanie odbiorcze należy przeprowadzać po zbudowaniu rusztowań, a przed rozpoczęciem eksploatacji. Polegają one na stwierdzeniu zgodności wykonania z Projektem Wykonawczym Rusztowań i Deskowań oraz sprawdzeniu kompletności wyposażenia.

Badania okresowe należy przeprowadzać w trakcie eksploatacji rusztowań, nie rzadziej niż raz w roku, lecz także przed każdą nową fazą robót (wypychaniem strzałki konstrukcyjnej, betonowaniem itp.) oraz po mogących mieć wpływ na stan rusztowań zjawiskach atmosferycznych (silnych wiatrach, oberwaniu chmury, itp.), a także po ewentualnych awariach, uderzeniach montowanymi elementami obiektu mostowego itp.

6.3.1. Zakres badań odbiorczych

Sprawdzenie zgodności z Projektem Wykonawczym Rusztowań i Deskowań w zakresie:

- schematu rusztowań, współosiowości i rozstawu oraz położenia (rzędnych wysokościowych) i pionowości poszczególnych elementów rusztowania,
- sprawdzenie posadowienia,
- jakości zastosowanych materiałów,
- stanu geometrii zastosowanych elementów rusztowań,
- poprawności połączeń,
- kompletności stężeń i wielkości naciągu w ściągach,
- poprawności uziemienia).

Sprawdzenie kompletności wyposażenia rusztowań w zakresie:

- ilości i jakości pomostów roboczych, komunikacyjnych i wejść,
- jakości i rozmieszczenia elementów podpierających szalunki, montowane konstrukcje i urządzenia montażowe,
- stanu elementów chroniących rusztowanie (barier energochłonnych, krawężników, itp. - zgodnie z projektami rusztowań),
- oznakowania.

6.3.2. Zakres badań okresowych

Sprawdzenie geometrii i stanu konstrukcji rusztowań obejmuje sprawdzenia:

- sprawdzenie wychyleń elementów z pionu,
- sprawdzenie oznak osiadania,
- sprawdzenie czy nie powstały odkształcenia konstrukcji i połączeń elementów rusztowań.

Sprawdzenie stanu wyposażenia i zabezpieczeń rusztowań obejmuje kontrolę pomostów roboczych, dojsć poręczy, krawężników oraz zabezpieczeń i oznakowań. Kontrola ta powinna być prowadzona przez nadzór techniczny codziennie przez cały okres prowadzonych robót.

6.3.3. Opis badań

- sprawdzenie schematu i wymiarów rusztowań należy przeprowadzić przez pomiary i porównanie z projektem technicznym. Pomiary wykonać przy użyciu przymiaru, pionu i niwelatora.
- sprawdzenie posadowienia należy wykonać poprzez oględziny i porównanie z dokumentacją techniczną dotyczącą przyjętego rodzaju posadowienia.
- sprawdzenie zastosowanych materiałów należy przeprowadzić przez oględziny i porównanie z wymogami z projektem technicznym.
- sprawdzenie stanu elementów rusztowania, sprawdzenie połączeń należy przeprowadzić poprzez porównanie z wymogami projektu technicznego. Połączenia na śruby sprawdzić przez próbę dokręcania kluczem i oględziny. Wszystkie śruby powinny być dokręcone, a połączenia zamknięte.
- sprawdzenie poprawności wykonania stężeń i ściąągów należy wykonać przez oględziny i porównanie z dokumentacją projektową oraz przez sprawdzenie ich naciągu. W przypadku braku kompletu stężeń należy je uzupełnić, a przy braku naciągu w ściąągach należy ściąągi napiąć zgodnie z projektem.
- sprawdzenie uziemienia rusztowań należy wykonać przez pomiar oporności przewodów uziemiających.
- sprawdzenie geometrii i stanu konstrukcji rusztowań w czasie badań okresowych należy przeprowadzać poprzez oględziny i niezbędne pomiary (przy użyciu pionu, przymiaru liniowego, niwelatora i łat mierniczych itp.) na zgodność z projektem technicznym oraz przez porównanie z wynikami zanotowanymi w czasie poprzednich badań.
- sprawdzenie elementów wyposażenia rusztowań oraz sposobów oparcia konstrukcji i urządzeń na rusztowaniu przeprowadzić przez oględziny, pomiar przymiarem, przejścia przez pomosty, próby mocowania poręczy oraz ocenę kompletności zabezpieczeń.
- sprawdzenie oznakowania należy przeprowadzić poprzez oględziny zewnętrzne. Szczególną uwagę należy zwrócić na właściwe oznakowanie miejsc niebezpiecznych.

6.3.4. Wyniki badań

Ocena rusztowań winna być przeprowadzona na podstawie uzyskanych wyników i ustaleń w formie protokołu. Rusztowania należy uznać za wykonane zgodnie z wymaganiami STWiORB, jeżeli wszystkie badania dadzą wynik pozytywny. W przeciwnym przypadku zmontowana konstrukcja rusztowania lub jej część wykonana niezgodnie z wymogami STWiORB powinna być doprowadzona do stanu zgodności z STWiORB i całość poddana ponownym badaniom.

7. Obmiar Robót

Ogólne zasady obmiaru Robót podano w STWiORB DM.00.00.00 „Wymagania ogólne” pkt.7.

7.1. Jednostka obmiarowa

Jednostką obmiaru jest 1m^3 [metr sześcienny] wykonanego, wbudowanego i odebranego betonu. Z kubatury nie potrąca się rowków, skosów o przekroju równym lub mniejszym od 6cm^2 .

Do obliczenia ilości przedmiarowej przyjmuje się ilość betonu wg Dokumentacji Projektowej.

8. Odbiór robót

Ogólne zasady odbioru Robót podano w STWiORB DM.00.00.00 „Wymagania ogólne” pkt.8.

8.1. Zgodność Robót z Dokumentacją Projektową i STWiORB

Roboty powinny być wykonane zgodnie z Dokumentacją Projektową, Specyfikacją Techniczną oraz pisemnymi decyzjami Inżyniera.

W przypadku niezgodności choć jednego elementu Robót z wymaganiami, Roboty uznaje się za niezgodne z Dokumentacją Projektową i Wykonawca zobowiązany jest do ich poprawy na własny koszt.

8.2. Odbiór Robót zanikających lub ulegających zakryciu

Podstawą odbioru Robót zanikających lub ulegających zakryciu jest:

- pisemne stwierdzenie Inżyniera w Dzienniku Budowy o wykonaniu Robót zgodnie z Dokumentacją Projektową i STWiORB,
- inne pisemne stwierdzenia Inżyniera o wykonaniu Robót.

Zakres Robót zanikających lub ulegających zakryciu określają pisemne stwierdzenia Inżyniera lub inne dokumenty potwierdzone przez Inżyniera.

8.3. Odbiór końcowy

Odbiór końcowy odbywa się po pisemnym stwierdzeniu przez Inżyniera w Dzienniku Budowy zakończenia Robót betonowych i spełnieniu innych warunków dotyczących tych Robót zawartych w umowie.

9. Podstawa płatności

Ogólne ustalenia dotyczące podstawy płatności podano w STWiORBDM-00.00.00 "Wymagania ogólne" pkt. 9.

9.1. Cena jednostkowa

Płaci się za metr sześcienny (m^3) wykonanego, wbudowanego i odebranego betonu, zgodnie z określeniem podanym w p. 7. Cena jednostkowa jest ceną uśrednioną dla podanego sposobu wykonania i obejmuje:

- opracowanie wszystkich opracowań wymienionych w pkt.5 niniejszej STWiORB wraz z niezbędnymi uzgodnieniami;
- wykonanie wszystkich czynności określonych w niniejszej STWiORB oraz wynikających z opracowań wykonanych przez Wykonawcę, wymienionych w pkt. 5 niniejszej STWiORB;
- sporządzenie Projektu Rusztowań i Deskowań,
- sporządzenie Projektu Technologicznego Betonowania,
- zapewnienie niezbędnych czynników produkcji,
- zastosowanie materiałów pomocniczych koniecznych do prawidłowego wykonania robót lub wynikających z przyjętej technologii robót,
- wykonanie operatów wodnoprawnych dla konstrukcji tymczasowych (np. rusztowania) na czas robót nad rzekami i ciekami, uzyskanie wszelkich uzgodnień i pozwoleń,
- opracowanie recept,
- wykonanie deskowania oraz rusztowania z pomostem,
- oczyszczenie deskowania,
- przygotowanie i transport mieszanki,
- ułożenie mieszanki betonowej z zagęszczeniem i pielęgnacją,
- przygotowanie betonu i wykonanie warstw czepnych w przypadku przerw roboczych,
- wykonanie dojazdów i stanowisk roboczych dla sprzętu,
- wykonanie przerw dylatacyjnych,
- wykonanie w konstrukcji wszystkich wymaganych Projektem otworów jak również osadzenie potrzebnych zakotwień, marek, rur itp.;
- rozbiórkę deskowań, rusztowań i pomostów,
- oczyszczenie stanowiska pracy i usunięcie, będących własnością Wykonawcy, materiałów rozbiórkowych,
- wykonanie badań i pomiarów,
- oznakowanie miejsca robót i jego utrzymanie.

Zbrojenie jest płatne oddzielnie.

10. Przepisy związane

PN-EN 196-1:1996	Metody badania cementu. Oznaczanie wytrzymałości.
PN-EN 196-3:1996	Metody badania cementu. Oznaczanie czasów wiązania i stałości objętości
PN-EN 196-6:1997	Metody badania cementu. Oznaczanie stopnia zmielenia
PN-EN 196-7:1997	Metody badania cementu. Sposoby pobierania i przygotowania próbek cementu
PN-B-19707 2003	Cement. Cement specjalny. Skład, wymagania i kryteria zgodności.
PN-88/B-32250	Materiały budowlane. Woda do betonu i zapraw.
PN-M-48090:1996	Rusztowania stalowe z elementów składanych do budowy mostów.
PN-B-03163-2:1998	Konstrukcje drewniane. Rusztowania. Wymagania.
PN-87/B-01100	Kruszywa mineralne. Kruszywa skalne. Podział, nazwy i określenia
PN-86/B-06712	Kruszywa mineralne do betonu.
PN-76/B-06714/00	Kruszywa mineralne. Badania. Postanowienia ogólne.
PN-76/B-06714/12	Kruszywa mineralne. Badania. Oznaczanie zawartości zanieczyszczeń obcych.
PN-78/B-06714/13	Kruszywa mineralne. Badania. Oznaczenie zawartości pyłów mineralnych.
PN-91/B-06714/15	Kruszywa mineralne. Badania. Oznaczenie składu ziarnowego.
PN-78/B-06714/16	Kruszywa mineralne. Badania. Oznaczenie kształtu ziaren.
PN-91/B-06714/34	Kruszywa mineralne. Badania. Oznaczenie reaktywności alkalicznej.
PN-77/B-06714/18	Kruszywa mineralne. Badania. Oznaczenie nasiąkliwości.
PN-77/B-06714/17	Kruszywa mineralne. Badania. Oznaczenie wilgotności.
PN-78/B-06714/26	Kruszywa mineralne. Badania. Oznaczenie zawartości zanieczyszczeń organicznych.
PN-78/B-06714/40	Kruszywa mineralne. Badania. Oznaczenie wytrzymałości na miażdżenie.

Specyfikacje Techniczne Wykonania i Odbioru Robót Budowlanych

PN-77/B-06714/07	Kruszywa mineralne. Badania. Oznaczenie gęstości nasypowej.
PN-92/B-06714/46	Kruszywa mineralne. Badania. Oznaczenie potencjalnej reaktywności alkalicznej metodą szybką.
PN-78/B-06714/39	Kruszywa mineralne. Oznaczenie rozpadu żelazowego.
PN-88/B-06250	Beton zwykły.
PN-86/B-04320	Cement. Odbiorcza statystyczna kontrola jakości.
PN-90/B-06240	Domieszki do betonu. Metody badań efektów oddziaływania domieszek na beton.
PN-63/B-06251	Roboty betonowe i żelbetowe. Wymagania techniczne.
PN-74/B-06261	Nieniszczące badania konstrukcji z betonu. Metoda ultradźwiękowa badania wytrzymałości betonu na ściskanie.
PN-74/B-06262	Nieniszczące badania konstrukcji z betonu. Metoda sklerometrycznabadania wytrzymałości betonu na ściskanie za pomocą młotka Schmidta typu N.
PN-69/B-10260	Izolacje bitumiczne. Wymagania i badania przy odbiorze.
PN-81/B-03150.01	Konstrukcje z drewna i materiałów drewnopochodnych. Obliczenia statyczne i projektowanie. Materiały.
PN-81/B-03150/03	Konstrukcje z drewna i materiałów drewnopochodnych. Obliczenia statyczne i projektowanie. Złącza.
PN-S-10040:1999	Obiekty mostowe. Konstrukcje betonowe, żelbetowe i sprężone. Wymagania i badania.
PN-91/S-10042	Obiekty mostowe. Konstrukcje betonowe, żelbetowe i sprężone. Projektowanie.
PN-92/S-10082	Obiekty mostowe. Konstrukcje drewniane. Projektowanie.
PN-93/S-10080	Obiekty mostowe. Konstrukcje drewniane. Wymagania i badania.
PN-82/S-10052	Obiekty mostowe. Konstrukcje stalowe. Projektowanie
PN-92/S-10082	Obiekty mostowe. Konstrukcje drewniane. Projektowanie.
PN-92/D-95017	Surowiec drzewny. Drewno wielkowymiarowe iglaste. Wspólne wymagania i badania.
PN-75/D-96000	Tarcica iglasta ogólnego przeznaczenia.
PN-72/D-96002	Tarcica liściasta ogólnego przeznaczenia.
PN-D-97018:1998	Płyty pilśniowe. Płyty twarde zwykłe. Wymagania.
PN-76/P-79005	Opakowania transportowe. Worki papierowe.
PN-82/C-04518	Analiza chemiczna. Oznaczenie małych zawartości chlorków metodą turbidometryczną
PN-EN 934-2:2002	Domieszki do betonu, zaprawy i zaczynu. Część 2. Domieszki do betonu. Definicje, wymagania, zgodność, znakowanie i etykietowanie

10.2. Inne dokumenty

Rozporządzenie Ministra Transportu i Gospodarki Morskiej z dnia 30 maja 2000 w sprawie warunków technicznych, jakim powinny odpowiadać drogowe obiekty inżynierski i ich usytuowanie– Dziennik Ustaw nr 63 z dnia 30.05.2000r.

WP-DDP31 - Rusztowania dla budowy mostów stalowych, żelbetowych lub betonowych.

M.13.02.00

BETON NIEKONSTRUKCYJNY

I. Wstęp

1.1. Przedmiot Specyfikacji Technicznej Wykonania i Odbioru Robót Budowlanych (STWiORB)

Przedmiotem niniejszej Specyfikacji Technicznej Wykonania i Odbioru Robót Budowlanych są wymagania dotyczące wykonania i odbioru Robót budowlanych w ramach realizacji zadania: „Przebudowa mostu JN131001097 w m. Piastowo w ciągu drogi powiatowej nr 3735W Piaski - Gozdowo wraz z drogami dojazdowymi”.

1.2. Zakres stosowania STWiORB

Specyfikacja Techniczna Wykonania i Odbioru Robót Budowlanych jest stosowana jako Dokument Przetargowy i Kontraktowy przy zleceniu i realizacji robót wymienionych w punkcie 1.1.

1.3. Zakres robót objętych STWiORB

Ustalenia zawarte w niniejszej STWiORB dotyczą wykonania Robót wymienionych w pkt.1.1. związanych z wykonaniem betonu niekonstrukcyjnego klasy C12/15(B15) zgodnie z Dokumentacją Projektową.

1.4. Określenia podstawowe

Beton niekonstrukcyjny – beton w elementach obiektu mostowego, ustalonych w dokumentacji projektowej, o wytrzymałości klasy C12/15 (B 15).

Pozostałe określenia podstawowe są zgodne z obowiązującymi, odpowiednimi polskimi normami i z definicjami podanymi w DM 00.00.00 „Wymagania ogólne” oraz z STWiORB M13.01.00 „Beton konstrukcyjny”.

1.5. Ogólne wymagania dotyczące Robót

Ogólne wymagania dotyczące robót podano w STWiORB DM.00.00.00.00 "Wymagania Ogólne".

Wykonawca robót jest odpowiedzialny za jakość wykonania robót i ich zgodność z Dokumentacją Projektową, STWiORB i poleceniami Inżyniera.

Niezbędne dane istotne z punktu widzenia:

- organizacji robót budowlanych;
- zabezpieczenia interesu osób trzecich;
- ochrony środowiska;
- warunków bezpieczeństwa pracy;
- zaplecza dla potrzeb Wykonawcy;
- warunków organizacji ruchu;
- zabezpieczenia chodników i jezdni

podano w STWiORB DM.00.00.00.00 „Wymagania Ogólne”

1.6. Wspólny Słownik Zamówień (CPV)

Kod grup, klas i kategorii robót Wspólnego Słownika Zamówień (CPV) dotyczących przedmiotu zamówienia: 45221000-2.

2. Materiały

Ogólne wymagania dotyczące materiałów, ich pozyskiwania i składowania, podano w STWiORB DM.00.00.00. „Wymagania ogólne”.

Dla betonu niekonstrukcyjnego klasy B15(C12/15), stosowanego w drogowych obiektach inżynierskich nie obowiązują wymagania podane w Rozporządzeniu Ministra Transportu i Gospodarki Morskiej z dnia 30 maja 2000 r. w sprawie warunków technicznych, jakim powinny odpowiadać drogowe obiekty inżynierskie i ich usytuowanie. Beton powinien być wykonany zgodnie z zasadami podanymi w PN-88/B-06250.

2.1. Składniki mieszanki betonowej

2.1.1.Cement

Do wykonania betonu klasy B15(C12/15), powinien być stosowany cement portlandzki CEM I niskoalkaliczny klasy 32,5 N spełniający wymagania normy PN-B-19707 2003.

Dopuszczalne jest stosowanie jedynie cementu czystego (bez dodatków).

Przed użyciem cementu do wykonania mieszanki betonowej należy przeprowadzić kontrolę obejmującą:

- oznaczenie czasu wiązania wg PN-EN 196-3:1996 [5],
- oznaczenie zmiany objętości wg PN-EN 196-3:1996 [5].

Wyniki badań powinny być zgodne z wymaganiami dla cementu klasy 32,5 N podanymi w normie PN-B-19707 2003. Nie dopuszcza się występowania grudek nie dających się rozgnieść w palcach.

Cement należy przechowywać w sposób zgodny z postanowieniami PN-B-19707 2003 oraz BN-88/6731-08 [6]. Do każdej partii dostarczonego cementu musi być dołączone świadectwo jakości (atest) wraz z wynikami badań z uwzględnieniem wymagań STWiORB. Każda partia cementu przed jej użyciem do betonu musi uzyskać akceptację Inżyniera.

2.1.2. Kruszywo

Kruszywo do wykonania betonu klasy B15(C12/15), powinno być marki nie mniejszej niż 20 i odpowiadać wymaganiom normy PN-86/B-06712 dla kruszyw mineralnych. Ponadto kruszywo powinno spełniać poniższe wymagania:

- jako kruszywo grube powinien być stosowany żwir o maksymalnym wymiarze ziarna nie większym niż 31,5 mm,
- łączne uziarnienie kruszywa powinno mieścić się w granicach podanych na rysunku 1,
- przy ustalaniu proporcji kruszyw frakcji piaskowej i grubszych należy uwzględnić wymagania pktu 2.2,
- ziarna kruszywa nie powinny być większe niż 1/3 najmniejszego przekroju poprzecznego elementu i 3/4 odległości w świetle między prętami zbrojenia, leżącymi w jednej płaszczyźnie prostopadłej do kierunku betonowania.

Rysunek 1. Graniczne krzywe uziarnienia kruszywa 0÷31,5 mm (dla betonu klasy poniżej B25)

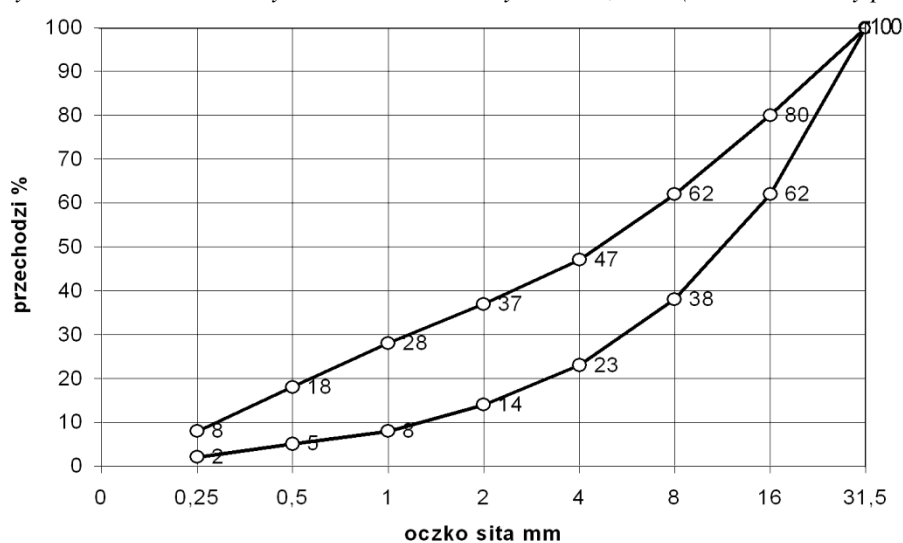

Przed użyciem poszczególnych partii kruszywa do betonu konieczna jest akceptacja Inżyniera, która powinna być wydana na podstawie:

- a) świadectwa jakości kruszywa wystawionego przez dostawcę (deklaracji lub certyfikatu zgodności z PN-86/B-06712) i zawierającego wyniki pełnych badań zgodnie z PN-86/B-06712 oraz okresowo wynik badania specjalnego dotyczącego reaktywności alkalicznej,
- b) przeprowadzonych na budowie badań kruszywa obejmujących:
 - oznaczenie składu ziarnowego wg PN-EN 933-1:2000,
 - oznaczenie kształtu ziarn wg PN-EN 933-4:2001 (dotyczy kruszywa grubego),
 - oznaczenie zawartości zanieczyszczeń obcych wg PN-76/B-06714.12,
 - oznaczenie zawartości grudek gliny (oznaczać jak zawartość zanieczyszczeń obcych),
 - oznaczenie zawartości pyłów mineralnych wg PN-78/B-06714.13,
 - należy prowadzić bieżącą kontrolę wilgotności kruszywa wg PN-771097-6:2000 oraz stałości zawartości frakcji 0 ÷ 2 mm dla korygowania recepty roboczej betonu.

W przypadku, gdy kontrola wykaże niezgodność cech danego kruszywa z wymaganiami PN-86/B-06712, użycie takiego kruszywa może nastąpić po jego uszlachetnieniu, np. przez dodatek odpowiednich frakcji kruszywa.

2.1.3. Woda zarobowa do betonu

Wodę zarobową do betonu należy czerpać z wodociągów miejskich. Stosowanie wody wodociągowej nie wymaga badań. Woda zarobowa dla betonu powinna odpowiadać wymaganiom normy PN-EN 1008:2004.

2.1.4. Domieszki i dodatki do betonu

Dopuszcza się zastosowanie domieszek i dodatków do betonu pod warunkiem przeprowadzenia kontroli skutków ubocznych, takich jak: zmniejszenie wytrzymałości, zwiększenie nasiąkliwości i skurczu po stwardnieniu betonu. Należy też ocenić wpływy domieszek na zmniejszenie trwałości betonu. Ze względu na wymaganie osiągnięcia przez beton określonego stopnia mrozoodporności należy stosować domieszki napowietrzające.

Dla zastosowanej domieszki Wykonawca powinien przedstawić aprobatę techniczną wydana przez IBDiM oraz atest producenta.

2.2. Skład mieszanki betonowej

2.2.1. Ustalanie składu mieszanki betonowej

Skład mieszanki betonowej powinien być ustalony zgodnie z STWiORB oraz normą PN-88/B-06250 tak, aby przy najmniejszej ilości wody zapewnić szczelne ułożenie mieszanki w wyniku zagęszczania przez wibrowanie. Skład mieszanki betonowej ustala laboratorium Wykonawcy lub wytwórni betonów i wymaga on zatwierdzenia przez Inżyniera.

Skład mieszanki betonowej powinien być ustalony zgodnie z następującymi zasadami:

- 1) skład mieszanki betonowej powinien przy najmniejszej ilości wody zapewnić szczelne ułożenie mieszanki w wyniku zagęszczania przez wibrowanie,
- 2) wartość stosunku w/c powinna być nie większa niż 0,6 dla betonu narażonego bezpośrednio na działanie czynników atmosferycznych i niż 0,55 dla betonu narażonego na stały dostęp wody przed zamarznięciem,
- 3) odpowiednią urabialność mieszanki uzyskuje się przez dobór konsystencji mieszanki oraz dobór odpowiedniej ilości zaprawy i łącznej ilości cementu i frakcji kruszywa poniżej 0,125 mm:
 - konsystencja mieszanki nie powinna być rzadsza od plastycznej od 7s do 13 s (K-3 wg PN-88/B-06250), sprawdzona aparatem Ve-Be lub od 2 cm do 5 cm wg metody stożka opadowego. Dopuszcza się badanie stożkiem opadowym wyłącznie w warunkach budowy. Różnice między założoną konsystencją mieszanki, a kontrolowaną nie mogą przekroczyć $\pm 20\%$ wartości wskaźnika Ve-Be i ± 10 mm przy pomiarze stożkiem opadowym.
 - ilość zaprawy i łączną ilość cementu i frakcji kruszywa poniżej 0,125 mm podano w tablicy 1.

Tablica 1. Ilość zaprawy, cementu i kruszywa zapewniające urabialność mieszanki betonowej

Rodzaj elementu	Zalecana ilość zaprawy w dm^3 na 1 m^3 mieszanki betonowej	Najmniejsza suma objętości absolutnych cementu i ziarn kruszywa poniżej 0,125 mm, w dm^3 na 1 m^3 mieszanki betonowej
Żelbetowe i betonowe elementy i konstrukcje o najmniejszym wymiarze przekroju większym niż 60 mm i kruszywie do 31,5 mm	450 ÷ 550	80

- 4) stosunek poszczególnych frakcji kruszywa grubego ustalany doświadczalnie powinien odpowiadać najmniejszej jamistości. Zawartość powietrza w mieszance betonowej, badana metodą ciśnieniową wg PN-88/B-06250, nie powinna przekraczać:
 - wartości 2 % w przypadku niestosowania domieszek napowietrzających,
 - przedziałów wartości podanych w tablicy 2 w przypadku stosowania domieszek napowietrzających,

Tablica 2. Zawartość powietrza w mieszance betonowej z domieszkami napowietrzającymi

Lp.	Rodzaj betonu	Zawartość powietrza w %, przy uziarnieniu kruszywa 0 ÷ 31,5 mm
1	Beton narażony na czynniki atmosferyczne	3 ÷ 5
2	Beton narażony na stały dostęp wody, przed zamarznięciem	4 ÷ 6

- 5) maksymalne ilości cementu nie powinny przekraczać 450 kg/m^3 . Dopuszcza się przekroczenie tej ilości o 10 % w uzasadnionych przypadkach za zgodą Inżyniera.

Najmniejsza dopuszczalna ilość cementu na 1 m^3 mieszanki betonowej wynosi:

- dla betonu narażonego bezpośrednio na działanie czynników atmosferycznych: 270 kg (dla betonu zbrojonego) i 250 kg (dla betonu niezbrojonego),
- dla betonu narażonego na stały dostęp wody, przed zamarznięciem: 270 kg,

- 6) recepta mieszanki betonowej może być ustalona dowolną metodą doświadczalną lub obliczeniowo-doświadczalną, zapewniającą uzyskanie betonu o wymaganych właściwościach. Przy projektowaniu składu mieszanki betonowej zagęszczanej przez wibrowanie i dojrzewającej w warunkach naturalnych (średnia temperatura dobowa nie niższa niż 10°C), średnią wymaganą wytrzymałość na ściskanie należy określić jako równą $1,3 R_b^G$.

2.2.2. Wymagane właściwości betonu

Beton powinien spełniać wytrzymałość na ściskanie wg PN-EN 196-1:1996.

3. Sprzęt

Ogólne wymagania dotyczące sprzętu podano w STWIORB DM.00.00.00. „Wymagania ogólne” pkt. 3.

Roboty można wykonać przy użyciu dowolnego typu sprzętu zaakceptowanego przez Inżyniera.

Dozatory muszą mieć aktualne świadectwo legalizacji. Składniki muszą być dozowane wagowo.

Mieszanie składników musi odbywać się wyłącznie w betoniarkach o wymuszonym działaniu (zabrania się stosowania mieszarek wolnospadowych).

Do transportu mieszanek betonowych należy stosować mieszalniki samochodowe (tzw. „gruszki”). Zabrania się stosowania mieszarek wolnospadowych. Ilość „gruszek” należy dobrać tak, aby zapewnić wymaganą szybkość betonowania z uwzględnieniem odległości dowozu, czasu twardnienia betonu oraz koniecznej rezerwy w przypadku awarii samochodu. Niedozwolone jest stosowanie samochodów skrzyniowych ani wywrotek.

Do podawania mieszanek należy stosować pojemniki o konstrukcji umożliwiającej łatwe ich opróżnianie lub pompy przystosowane do podawania mieszanek plastycznych.

Do zagęszczania mieszanki betonowej należy stosować:

- przy zagęszczaniu wgłębnym - wibratory wgłębne z buławami o średnicy nie większej od 0,65 odległości między prętami zbrojenia leżącymi w płaszczyźnie poziomej, o częstotliwości 6000 drgań/min oraz wibratory przyczepne,
- przy zagęszczaniu powierzchniowym (do wyrównania powierzchni) – belki i łąty wibracyjne charakteryzujące się jednakowymi drganiami na całej długości.

4. Transport

Ogólne wymagania dotyczące transportu podano w STWIORB DM.00.00.00. „Wymagania ogólne” pkt. 4.

4.1. Transport i przechowywanie cementu

Transport i przechowywanie cementu powinny być zgodne z BN-88/6731-08.

Cement wysyłany w opakowaniu powinien być pakowany w worki papierowe WK co najmniej trzywarstwowe wg PN-76/P-79005. Masa worka z cementem powinna wynosić 50 ± 2 kg. Kolory rozpoznawcze worków oraz napisy na workach powinny być zgodne z PN-B-19707 2003.

Cement workowany powinien być składowany w składach otwartych (w wydzielonych miejscach zadaszonych na otwartym terenie, zabezpieczonych z boków przed opadami) lub w magazynach zamkniętych (budynkach lub pomieszczeniach o szczelnym dachu i ścianach). Podłoża składów otwartych powinny być twarde i suche, odpowiednio pochylone, zabezpieczające cement przed ściekami wody deszczowej i zanieczyszczeń. Podłogi magazynów zamkniętych powinny być suche i czyste, zabezpieczające cement przed zawilgoceniem i zanieczyszczeniem.

Do transportu cementu luzem należy stosować cementowagony i cementosamochody wyposażone we wsypy umożliwiające grawitacyjne napełnianie zbiorników i urządzenie do ładowania i wyładowania cementu. Cement wysyłany luzem powinien mieć identyfikator zawierający dane zgodnie z PN-B-19707 2003. Cement luzem powinien być przechowywany w specjalnych magazynach (zbiornikach stalowych, żelbetowych lub betonowych przystosowanych do pneumatycznego załadowywania i wyładowywania cementu luzem, zaopatrzonych w urządzenia do przeprowadzenia kontroli objętości cementu znajdującego się w zbiorniku lub otwory do przeprowadzenia kontroli cementu, włązy do czyszczenia oraz kłamy na wewnętrznych ścianach).

Do każdej partii dostarczanego cementu powinien być dołączony dokument dostawy zawierający dane oraz sygnaturę odbiorczą kontroli jakości wg PN-B-19707 2003. Każda partia cementu, dla której wydano oddzielne świadectwo jakości powinna być przechowywana osobno w sposób umożliwiający jej łatwe rozróżnienie.

Dopuszczalny okres przechowywania cementu zależy od miejsca przechowywania. Cement nie może być użyty do betonu po okresie:

- 10 dni, w przypadku przechowywania go w zadaszonych składach otwartych,
- po upływie trwałości podanego przez Wytwórnę, w przypadku przechowywania w składach zamkniętych.

4.2. Transport i magazynowanie kruszywa

Kruszywo należy transportować i przechowywać w warunkach zabezpieczających je przed rozfrakcjonowaniem, zanieczyszczeniem oraz zmieszaniem z kruszywem innych klas petrograficznych, asortymentów, marek i gatunków. Kruszywo powinno być składowane na dobrze zagęszczonym i odwodnionym podłożu.

4.3. Ogólne zasady transportu masy betonowej

Masę betonową należy transportować środkami nie powodującymi segregacji ani zmian w składzie masy w stosunku do stanu początkowego. Masę betonową można transportować mieszalnikami samochodowymi („gruszkami”). Ilość „gruszek” należy dobrać tak, aby zapewnić wymaganą szybkość betonowania z

uwzględnieniem odległości dowozu, czasu twardnienia betonu oraz koniecznej rezerwy w przypadku awarii samochodu. Niedozwolone jest stosowanie samochodów skrzyniowych ani wywrotek.

Czas trwania transportu i jego organizacja powinny zapewniać dostarczenie do miejsca układania masy betonowej o takiej konsystencji, jaka została ustalona dla danego sposobu zagęszczania i rodzaju konstrukcji. Czas transportu i wbudowania mieszanki nie powinien być dłuższy niż:

- 90 minut przy temperaturze otoczenia nie wyższej niż + 15°C,
- 70 minut przy temperaturze otoczenia + 20°C,
- 30 minut przy temperaturze otoczenia nie niższej niż + 30°C.

Mieszankę powinno się dostarczać do miejsca ułożenia w pojemnikach o konstrukcji umożliwiającej łatwe ich opróżnianie.

Do dostarczania mieszanki na odległość nie większą niż 10 m dopuszcza się stosowanie przenośników taśmowych jednosekcyjnych przy zachowaniu następujących warunków:

- a) masa betonowa powinna być co najmniej konsystencji plastycznej,
- b) szybkość posuwu taśmy nie powinna być większa niż 1 m/s,
- c) kąt pochylenia przenośnika nie powinien być większy niż 18° przy transporcie do góry i 12° przy transporcie w dół,
- d) przenośnik powinien być wyposażony w urządzenie do równomiernego wysypywania masy oraz do zgarniania zaprawy i zaczynu z taśmy przy jej ruchu powrotnym przy czym zgarnięty materiał powinien być stopniowo wprowadzony do dostarczanej masy betonowej.

5. Wykonanie Robót

Ogólne warunki wykonania Robót podano w STWiORB DM.00:00.00 "Wymagania ogólne" pkt.5.

Wykonawca przed przystąpieniem do Robót przedstawi Inżynierowi do akceptacji Projekt Technologii i Organizacji Robót oraz Program Zapewnienia Jakości uwzględniający wszystkie warunki, w jakich będą wykonywane Roboty betonowe, Projekt Deskowań oraz Projekt Technologiczny Betonowania.

5.1. Wytworzenie mieszanki betonowej

Wytwarzanie mieszanki betonowej powinno się odbywać wyłącznie w wyspecjalizowanym zakładzie produkcji betonu, który może zapewnić spełnienie żądanych w ST wymagań. Wykonywanie masy betonowej powinno odbywać się na podstawie recepty roboczej zaakceptowanej przez Inżyniera.

Dane dotyczące mieszanki roboczej powinny być umieszczone w sposób trwały na tablicy, w odniesieniu do 1 m³ betonu i do jednego zarobu. Tablice powinny być ustawiane w pobliżu miejsca mieszania mieszanki betonowej.

Przygotowując mieszankę betonową wszystkie składniki powinno się dozować wyłącznie wagowo z dokładnością $\pm 3\%$ w przypadku kruszywa oraz $\pm 2\%$ w przypadku pozostałych składników. Wagi powinny być kontrolowane co najmniej raz w roku. Urządzenia dozujące wodę i płynne domieszki powinny być sprawdzane co najmniej raz w miesiącu. Przy dozowaniu składników powinno się uwzględniać korektę związaną ze zmiennym zawilgoceniem kruszywa.

Składniki powinno się mieszać wyłącznie w betoniarkach przeciwbieżnych. Czas mieszania powinien być ustalony doświadczalnie w zależności od składu mieszanki betonowej oraz od rodzaju urządzenia mieszającego, jednak nie powinien być krótszy niż 2 minuty.

5.2. Podawanie, układanie i zagęszczanie mieszanki betonowej

5.2.1. Roboty przed przystąpieniem do układania mieszanki betonowej

Przed przystąpieniem do układania betonu należy sprawdzić prawidłowość wykonania wszystkich robót poprzedzających betonowanie.

Deskowanie należy pokryć środkiem antyadhezyjnym dopuszczonym do stosowania w budownictwie.

Należy pamiętać o wykonaniu wszelkiego rodzaju otworów, nisz, zagłębień, zamocowań zgodnie z dokumentacją projektową. Wszystkie konsekwencje wynikające z braku lub nieprawidłowości tych elementów obciążają całkowicie Wykonawcę zarówno jeśli chodzi o późniejsze rozkucia i naprawy, jak i ewentualne opóźnienia w wykonaniu prac własnych i towarzyszących (wykonywanych przez innych podwykonawców).

5.2.2. Układanie mieszanki betonowej

Przy stosowaniu pomp do układania mieszanki betonowej wymaga się sprawdzenia ustalonej konsystencji mieszanki betonowej przy wylocie.

Mieszanki betonowej nie należy zrzucać z wysokości większej niż 0,75 m od powierzchni, na którą spada. W przypadku gdy wysokość ta jest większa, należy mieszankę podawać za pomocą rynny zsypowej (do wysokości 3,0 m) lub leja zsypowego teleskopowego (do wysokości 8,0 m).

Przy wykonywaniu elementów konstrukcji monolitycznych należy przestrzegać dokumentacji technologicznej, która powinna uwzględniać następujące zalecenia:

- w fundamentach i korpusach podpór mieszankę betonową należy układać bezpośrednio z pojemnika lub rurociągu pompy, bądź też za pośrednictwem rynny, warstwami o grubości do 40cm, zagęszczając wibratorami wglębnymi;
- przy wykonywaniu płyt mieszankę betonową należy układać bezpośrednio z pojemnika lub rurociągu pompy;
- przy betonowaniu chodników, gzymsów, wsporników, zamków i stref przydylatacyjnych stosować wibratory wglębne.

5.2.3. Zagęszczanie mieszanki betonowej

Przy zagęszczaniu mieszanki betonowej należy stosować następujące warunki:

- wibratory wglębne należy stosować o częstotliwości min. 6000 drgań na minutę, z buławami o średnicy nie większej niż 0,65 odległości między prętami zbrojenia leżącymi w płaszczyźnie poziomej,
- podczas zagęszczania wibratorami wglębnymi nie wolno dotykać zbrojenia ani deskowania buławą wibratora,
- podczas zagęszczania wibratorami wglębnymi należy zagłębiać buławę na głębokość $5 \div 8$ cm w warstwę poprzednią i przytrzymać buławę w jednym miejscu w czasie $20 \div 30$ s, po czym wyjmować powoli w stanie wibrującym,
- kolejne miejsca zagłębienia buławy powinny być od siebie oddalone o $1,4 R$, gdzie R jest promieniem skutecznego działania wibratora. Odległość ta zwykle wynosi $0,35 \div 0,7$ m,
- grubość płyt zagęszczanych wibratorami nie powinna być mniejsza niż 12 cm; płyty o mniejszej grubości należy zagęszczać za pomocą łat wibracyjnych,
- belki (łaty) wibracyjne powinny być stosowane do wyrównania powierzchni betonu płyt pomostów i charakteryzować się jednakowymi drganiami na całej długości,
- czas zagęszczania wibratorem powierzchniowym lub belką (łatą) wibracyjną w jednym miejscu powinien wynosić od 30 do 60 s,
- wibratory przyczepne mogą być stosowane do zagęszczania mieszanki betonowej w elementach nie grubszych niż 0,5 m, przy jednostronnym dostępie oraz 2,0 m przy obustronnym,
- zasięg działania wibratorów przyczepnych wynosi zwykle od 20 do 50 cm w kierunku głębokości i od 1,0 do 1,5 m w kierunku długości elementu. Rozstaw wibratorów należy ustalić doświadczalnie, tak aby nie powstawały martwe pola. Mocowanie wibratorów powinno być trwałe i sztywne.

Oprządkowanie, czasy i sposoby wibrowania powinny być uzgodnione i zatwierdzone przez Inżyniera. Zabrania się wyładunku mieszanki w jedną hałdę i rozprowadzenie jej przy pomocy wibratorów.

5.2.4. Przerwy w betonowaniu

Przerwy w betonowaniu należy sytuować w miejscach uprzednio przewidzianych w dokumentacji projektowej i uzgodnionych z Inżynierem. Ukształtowanie powierzchni betonu w przerwie roboczej powinno być uzgodnione z Inżynierem, a w prostszych przypadkach można się kierować zasadą, że powinna ona być prostopadła do kierunku naprężeń głównych, ukształtowana i zlokalizowana zgodnie z PN-91/S-10042 [18]. Powierzchnia betonu w miejscu przerywania betonowania powinna być starannie przygotowana do połączenia betonu stwardniałego ze świeżym przez:

- usunięcie z powierzchni betonu stwardniałego luźnych okruszków betonu oraz warstwy pozostałego szkliwa cementowego,
- narzucenie warstwy kontaktowej z gęstego zaczynu cementowego o grubości $2 \div 3$ mm lub zaprawy cementowej 1:1 o grubości 5 mm; dopuszcza się stosowanie warstw szepnych, dla których Wykonawca przedstawi aprobatę techniczną wydaną przez IBDiM,
- obfite zwilżenie wodą.

Powyższe zabiegi należy wykonać bezpośrednio przed rozpoczęciem betonowania.

W przypadku przerwy w układaniu betonu zagęszczonego przez wibrowanie, wznowienie betonowania nie powinno się odbyć później niż w ciągu 3 godzin lub po całkowitym stwardnieniu betonu. Jeżeli temperatura powietrza jest wyższa niż 20°C to czas trwania przerwy nie powinien przekraczać 2 godzin. Po wznowieniu betonowania należy unikać dotykania wibratorem deskowania, zbrojenia i poprzednio ułożonego betonu.

5.2.5. Warunki atmosferyczne przy układaniu mieszanki betonowej i wiązaniu betonu

a) Temperatura otoczenia

Betonowanie konstrukcji należy wykonywać wyłącznie w temperaturach nie niższych niż plus 5°C , zachowując warunki umożliwiające uzyskanie przez beton wytrzymałości co najmniej 15 MPa przed pierwszym zamarznięciem. Uzyskanie wytrzymałości 15 MPa powinno być zbadane na próbkach przechowywanych w takich samych warunkach jak zabetonowana konstrukcja.

W wyjątkowych przypadkach dopuszcza się betonowanie w temperaturze do -5°C , jednak wymaga to zgody Inżyniera oraz zapewnienia mieszance betonowej temperatury $+20^{\circ}\text{C}$ w chwili układania i zabezpieczenia uformowanego elementu przed utratą ciepła

w czasie co najmniej 7 dni i uzyskania przez niego wytrzymałości 15 MPa. Temperatura mieszanki betonowej w chwili opróżniania betoniarki nie powinna być wyższa niż 35°C.

b) Zabezpieczenie robót betonowych podczas opadów

Przed przystąpieniem do betonowania należy przygotować sposób postępowania na wypadek wystąpienia ulewnego deszczu. Konieczne jest przygotowanie odpowiedniej ilości osłon wodoszczelnych dla zabezpieczenia odkrytych powierzchni świeżego betonu. Niedopuszczalne jest betonowanie w czasie deszczu bez stosowania odpowiednich zabezpieczeń.

5.3. Rozbiórka deskowań

Rozformowanie konstrukcji może nastąpić po osiągnięciu przez beton pełnej wytrzymałości projektowej i po okresie dojrzewania określonym w STWiORB i dokumentacji projektowej.

5.8. Roboty wykończeniowe

Roboty wykończeniowe powinny być zgodne z dokumentacją projektową i STWiORB. Do robót wykończeniowych należą prace związane z dostosowaniem wykonanych robót do istniejących warunków terenowych, takie jak:

- odtworzenie elementów czasowo usuniętych,
- roboty porządkujące otoczenie terenu robót.

6. Kontrola jakości Robót

Ogólne zasady kontroli jakości Robót podano w STWiORB DM.00.00.00. „Wymagania ogólne” pkt.6.

6.1. Badania przed przystąpieniem do robót

Przed przystąpieniem do robót Wykonawca powinien:

- a) uzyskać wymagane dokumenty, dopuszczające wyroby budowlane do obrotu i powszechnego stosowania (certyfikaty zgodności, deklaracje zgodności, aprobaty techniczne, ew. badania materiałów wykonane przez dostawców itp.) i na ich podstawie sprawdzić właściwości zastosowanych materiałów na zgodność z wymaganiami podanymi w STWiORB,
- b) wykonać własne badania właściwości materiałów przeznaczonych do wykonania robót, określone w pkt 2 lub przez Inżyniera.

Wszystkie dokumenty oraz wyniki badań Wykonawca przedstawia Inżynierowi do akceptacji.

6.2. Badania składników mieszanki betonowej

Bezpośrednio przed użyciem cementu do wykonania mieszanki betonowej należy przeprowadzić kontrolę obejmującą:

- oznaczenie czasu wiązania wg PN-EN 196-3:1996,
- oznaczenie zmiany objętości wg PN-EN 196-3:1996,
- obecności grudek gliny.

Wyniki badań powinny odpowiadać wymaganiom podanym w tabelicy 4.

Tablica 4. Wymagania dla cementu

Klasa cementu	Wytrzymałość na ściskanie, MPa,				Początek czasu wiązania, min	Stałość objętości (rozszerzalność), mm
	wczesna		normowa,			
	po 2 dniach	po 7 dniach	po 28 dniach			
Klasa 32,5	-	≥ 16	≥ 32,5	≤ 52,5	≥ 75	≤ 10

Nie dopuszcza się obecności grudek gliny.

W przypadku gdy:

- czas wiązania lub zmiany objętości nie odpowiadają PN-EN 196-3:1996,
 - cement przechowywany jest niezgodnie z postanowieniami PN-B-19707 2003,
 - okres przechowywania cementu jest dłuższy niż podano w PN-B-19707 2003,
- obowiązuje oznaczenie wytrzymałości cementu na ściskanie wg PN-EN 196-1:1996,

Przed użyciem kruszywa do wykonania mieszanki betonowej, dla każdej dostarczonej partii, należy przeprowadzić kontrolę obejmującą:

- oznaczenie składu ziarnowego wg PN-EN 933-1:2000,
- oznaczenie kształtu ziarn wg PN-EN 933-4:2001 (dotyczy kruszywa grubego),
- oznaczenie zawartości zanieczyszczeń obcych wg PN-76/B-06714.12,
- oznaczenie zawartości grudek gliny (oznaczać jak zawartość zanieczyszczeń obcych),
- oznaczenie zawartości pyłów mineralnych wg PN-78/B-06714.13.

Wyniki badań powinny być zgodne z wymaganiami podanymi w PN-86/B-06712 dla żwiru marki 20.

Przed użyciem wody do wykonania mieszanki betonowej oraz w przypadku stwierdzenia zanieczyszczeń należy przeprowadzić badania zgodnie z PN-B-32250.

Dodatki i domieszki do betonu należy badać zgodnie z ich aprobatą techniczną wydaną przez IBDiM.

Wszystkie dokumenty oraz wyniki badań Wykonawca przedstawi Inżynierowi do akceptacji.

6.3. Kontrola jakości mieszanki betonowej i betonu

Kontroli podlegają następujące właściwości mieszanki betonowej:

- konsystencja mieszanki betonowej,
 - zawartość powietrza w mieszance betonowej,
- oraz betonu:

- wytrzymałość betonu na ściskanie,

Zwraca się uwagę na konieczność wykonania planu kontroli jakości betonu zawierającego m.in. szczegółowe określenie liczebności i terminów pobierania próbek do kontroli jakości mieszanki i betonu. Plan kontroli jakości betonu podlega akceptacji Inżyniera.

Kontrolę jakości mieszanki betonowej i betonu należy przeprowadzać zgodnie z PN-88/B-06250. Wyniki kontroli powinny być zgodne z pkt2.2 niniejszej STWiORB.

6.4. Tolerancje wymiarów

Jeżeli STWiORB i dokumentacja projektowa nie przewidują inaczej, to wymiary elementów nie powinny różnić się od projektowanych więcej niż o 1,0 cm.

6.5. Kontrola deskowań

Każde deskowanie powinno podlegać odbiorowi. Przedmiotem kontroli w czasie odbioru powinny być:

- rodzaj użytego materiału na zgodność z projektem technologicznym,
- szczelność deskowań w płaszczynach i narożach,
- poziom górnej krawędzi i powierzchni deskowań przed betonowaniem i po nim oraz porównanie z poziomem wymaganym.

Deskowania w czasie betonowania powinny być przedmiotem kontroli geodezyjnej w nawiązaniu do niezależnych reperów.

7. Obmiar Robót

Ogólne zasady obmiaru Robót podano w STWiORB DM.00.00.00. „Wymagania ogólne” pkt.7.

7.1. Jednostka obmiarowa

Jednostką obmiarową jest 1 m³ (metr sześcienny) wykonanego i odebranego betonu niekonstrukcyjnego klasy B15(C12/15) i B 25(C20/25) zgodnie z Dokumentacją Projektową.

8. Odbiór Robót

Ogólne zasady odbioru Robót podano w STWiORB DM.00.00.00. „Wymagania ogólne” pkt.8.

W przypadku niezgodności, choć jednego elementu Robót z wymaganiami, Roboty uznaje się za niezgodne z Dokumentacją Projektową i Wykonawca zobowiązany jest do ich poprawy na własny koszt.

9. Podstawa płatności

Ogólne ustalenia dotyczące podstawy płatności podano w STWiORB DM.00.00.00. „Wymagania ogólne” pkt.9.

9.1. Cena jednostkowa

Cena jednostkowa obejmuje:

- opracowanie wszystkich opracowań wymienionych w pkt.5 niniejszej STWiORB wraz z niezbędnymi uzgodnieniami;
- wykonanie wszystkich czynności określonych w niniejszej STWiORB oraz wynikających z opracowań wykonanych przez Wykonawcę, wymienionych w pkt. 5 niniejszej STWiORB;
- sporządzenie Projektu Deskowań,
- sporządzenie Projektu Technologicznego Betonowania (beton B25 należy wbudować metodą betonowania „pod wodą”),
- opracowanie recept i ich zatwierdzenie,
- zapewnienie niezbędnych czynników produkcji,
- zakup i dostarczenie na plac budowy wszystkich niezbędnych materiałów,
- zastosowanie materiałów pomocniczych koniecznych do prawidłowego wykonania robót lub wynikających z przyjętej technologii robót,
- wykonanie dojazdów i stanowisk roboczych dla sprzętu,
- oczyszczenie podłoża,
- wykonanie deskowania,

- dostarczenie i ułożenie mieszanki betonowej z zagęszczeniem i pielęgnacją
- rozebranie deskowania,
- oznakowanie miejsca robót i jego utrzymanie,
- wykonanie niezbędnych badań laboratoryjnych i pomiarów wymaganych w Specyfikacji.

10. Przepisy związane

10.1. Normy

PN-88/B-06250	Beton zwykły
PN-S-10040	Żelbetowe i betonowe konstrukcje mostowe. Wymagania i badania.
PN-EN 196-1:1996	Metody badania cementu. Oznaczanie wytrzymałości.
PN-EN 196-3:1996	Metody badania cementu. Oznaczanie czasów wiązania i stałości objętości
PN-EN 196-6:1997	Metody badania cementu. Oznaczanie stopnia zmielenia
PN-EN 196-7:1997	Metody badania cementu. Sposoby pobierania i przygotowania próbek cementu
PN-B-19707 2003	Cement. Cement specjalny. Skład, wymagania i kryteria zgodności.
PN-88/B-32250	Materiały budowlane. Woda do betonu i zapraw.
PN-87/B-01100	Kruszywa mineralne. Kruszywa skalne. Podział, nazwy i określenia
PN-86/B-06712	Kruszywa mineralne do betonu.
PN-76/B-06714/00	Kruszywa mineralne. Badania. Postanowienia ogólne.
PN-76/B-06714/12	Kruszywa mineralne. Badania. Oznaczanie zawartości zanieczyszczeń obcych.
PN-78/B-06714/13	Kruszywa mineralne. Badania. Oznaczenie zawartości pyłów mineralnych.
PN-91/B-06714/15	Kruszywa mineralne. Badania. Oznaczenie składu ziarnowego.
PN-78/B-06714/16	Kruszywa mineralne. Badania. Oznaczenie kształtu ziaren.
PN-91/B-06714/34	Kruszywa mineralne. Badania. Oznaczenie reaktywności alkalicznej.
PN-77/B-06714/18	Kruszywa mineralne. Badania. Oznaczanie nasiąkliwości.
PN-77/B-06714/17	Kruszywa mineralne. Badania. Oznaczanie wilgotności.
PN-78/B-06714/26	Kruszywa mineralne. Badania. Oznaczanie zawartości zanieczyszczeń organicznych.
PN-78/B-06714/40	Kruszywa mineralne. Badania. Oznaczanie wytrzymałości na miażdżenie.
PN-77/B-06714/07	Kruszywa mineralne. Badania. Oznaczanie gęstości nasypowej.
PN-92/B-06714/46	Kruszywa mineralne. Badania. Oznaczenie potencjalnej reaktywności alkalicznej metodą szybką.
PN-78/B-06714/39	Kruszywa mineralne. Oznaczanie rozpadu żelazowego.

10.2. Inne dokumenty

Rozporządzenie Ministra Transportu i Gospodarki Morskiej z dnia 30 maja 2000 w sprawie warunków technicznych, jakim powinny odpowiadać drogowe obiekty inżynierski i ich usytuowanie – Dziennik Ustaw nr 63 z dnia 30.05.2000r.

M.15.00.00 IZOLACJE I NAWIERZCHNIE

M.15.01.00 Izolacje cienkie

M.15.01.01 Izolacje wykonywane na zimno

1. Wstęp

1.1. Przedmiot Specyfikacji Technicznej Wykonania i Odbioru Robót Budowlanych (STWiORB)

Przedmiotem niniejszej Specyfikacji Technicznej Wykonania i Odbioru Robót Budowlanych są wymagania dotyczące wykonania i odbioru Robót budowlanych w ramach realizacji zadania: „Przebudowa mostu JN131001097 w m. Piastowo w ciągu drogi powiatowej nr 3735W Piaski - Gozdowo wraz z drogami dojazdowymi”.

1.2. Zakres stosowania STWiORB

Specyfikacja Techniczna Wykonania i Odbioru Robót Budowlanych jest stosowana jako dokument przetargowy i kontraktowy przy zlecaniu i realizacji Robót wymienionych w pkt.1.1.

1.3. Zakres Robót objętych STWiORB

Ustalenia zawarte w niniejszej STWiORB mają zastosowanie przy wykonaniu wszystkich czynności związanych z wykonaniem izolacji na zimno części konstrukcji obiektów mostowych stykających się z gruntem.

1.4. Określenia podstawowe

Określenia podane w niniejszej STWiORB są zgodne z obowiązującymi normami i przepisami zawartymi w pkt.10 niniejszej STWiORB oraz z określeniami podanymi w STWiORBDM.00.00.00 „Wymagania ogólne”, pkt.1.4.

1.5. Ogólne wymagania dotyczące Robót

Ogólne wymagania dotyczące robót podano w STWiORB DM.00.00.00.00 "Wymagania Ogólne".

Wykonawca robót jest odpowiedzialny za jakość wykonania robót i ich zgodność z Dokumentacją Projektową, STWiORB i poleceniami Inżyniera.

Niezbędne dane istotne z punktu widzenia:

- organizacji robót budowlanych;
- zabezpieczenia interesu osób trzecich;
- ochrony środowiska;
- warunków bezpieczeństwa pracy;
- zaplecza dla potrzeb Wykonawcy;
- warunków organizacji ruchu;
- zabezpieczenia chodników i jezdni

podano w STWiORB DM.00.00.00.00 „Wymagania Ogólne”

1.6. Wspólny Słownik Zamówień (CPV)

Kod grup, klas i kategorii robót Wspólnego Słownika Zamówień (CPV) dotyczących przedmiotu zamówienia: 45221000-2.

2. Materiały

Ogólne wymagania dotyczące materiałów, ich pozyskiwania i składowania podano w STWiORB DM.00.00.00 „Wymagania ogólne”, pkt.2.

2.1. Stosowane materiały

Do wykonania izolacji powinny być użyte następujące materiały:

- **rzadki (R)** roztwór plastyfikowanych asfaltów ponaftowych w rozpuszczalnikach. Nie należy stosować na mokrych i przemrożonych powierzchniach. Rozprowadza się na zimno, bez podgrzewania, na podłożu oczyszczonym z pyłów, w temperaturze powyżej +5°C. Zależnie od stopnia porowatości podłoża jednokrotne smarowanie 0,3 ÷ 0,45 kg na 1 m² powierzchni zabezpieczanej. Materiał łatwopalny, należy stosować przepisy przeciwpożarowe i BHP.
- **połgęsty roztwór (P)** produkowany jest z asfaltów ponaftowych, plastyfikowanych olejami i rozcieńczanych rozpuszczalnikami organicznymi. Rozprowadza się na zimno (bez podgrzewania) cienką warstwą na zagruntowanym podłożu. Roboty należy prowadzić w temperaturze powyżej +5°C. Przy jednokrotnym smarowaniu powierzchni zabezpieczanej 0,8 do 1,0 kg na 1 m². Materiał łatwopalny, należy stosować przepisy przeciwpożarowe i BHP.

Dopuszcza się stosowanie innych materiałów o podobnych właściwościach zatwierdzonych przez Inżyniera.

Masy izolacyjne stosowane na zimno nie wolno podgrzewać na otwartym ogniu. W okresie chłódów materiały te doprowadza się do temperatury roboczej 180C przez ogrzewanie beczek w gorącej wodzie lub w ogrzanych pomieszczeniach (cieplakach). Dostarczone na budowę gotowe preparaty nie mogą być rozcieńczane rozpuszczalnikami ani mieszane z innymi materiałami izolacyjnymi.

Materiały R i P dostarczane są w beczkach blaszanych. Masy izolacyjne stosowane na zimno zawierają składniki lotne, których pary są łatwopalne a w dużych stężeniach szkodliwe dla zdrowia. Unikać otwartego ognia w promieniu 20 metrów od miejsca pracy lub składowania materiałów.

3. Sprzęt

Ogólne wymagania dotyczące sprzętu podano w STWiORB DM.00.00.00 „Wymagania ogólne” pkt.3.

Jakiegokolwiek sprzęt, maszyny lub narzędzia niegwarantujące zachowania wymagań jakościowych Robót zostaną przez Inżyniera zdyskwalifikowane i niedopuszczone do Robót. Roboty mogą być wykonywane ręcznie lub mechanicznie. Roboty można wykonać przy użyciu dowolnego sprzętu zaakceptowanego przez Inżyniera.

4. Transport

Ogólne wymagania dotyczące transportu podano w STWiORB DM.00.00.00 „Wymagania ogólne”, pkt.4.

Materiały mogą być przewożone dowolnymi środkami transportu. Należy je umieścić równomiernie na całej powierzchni ładunkowej i zabezpieczyć przed przesuwaniem lub spadaniem.

5. Wykonanie Robót

Ogólne zasady wykonania Robót podano w STWiORB DM.00.00.00 „Wymagania ogólne”, pkt.5.

Wykonawca przed przystąpieniem do Robót przedstawi Inżynierowi do akceptacji Projekt Technologii i Organizacji Robót oraz Program Zapewnienia Jakości uwzględniający wszystkie warunki, w jakich będą wykonywane roboty izolacyjne.

5.1. Podłoże pod izolację

Z podłoża należy usunąć mleczko cementowe. Po usunięciu mleczka cementowego powierzchnia betonu powinna być odkurzona i odtuszczona. Powierzchnie izolowane powinny być równe i czyste. Gładkość powierzchni powinna cechować się brakiem lokalnych progów, raków, wgłębień i wybrzuszeń, a także brakiem wystających ziaren kruszywa itp. Wszystkie uszkodzenia powierzchni powinny być naprawione i wygładzone, a wystające części skute i wyszlifowane, większe zagłębienia należy wypełnić zaprawą naprawczą, mniejsze zagłębienia należy zaszpachlować kitem.

5.2. Warunki układania izolacji

przed przystąpieniem do robót izolacyjnych należy obniżyć poziom wody gruntowej co najmniej o 30cm poniżej układanej warstwy izolacji i zapewnić utrzymanie tego poziomu w czasie trwania robót, izolację należy wykonywać w czasie bezdeszczowej pogody przy temperaturze otoczenia nie niższej niż 5⁰C, gruntowanie podłoża należy wykonać przez jednokrotne powleczenie roztworem R, powleczenie roztworem P należy wykonać jednokrotnie na zagruntowanym podłożu roztworem R tak, aby łączna grubość warstw izolacyjnych nie była mniejsza niż 2 mm.

6. Kontrola jakości Robót

Ogólne zasady kontroli jakości Robót podano w STWiORB DM.00.00.00 „Wymagania ogólne” pkt.6.

6.1. Kontrola wykonania Robót

W trakcie wykonywania Robót oraz po ich zakończeniu należy dokonywać kontroli zgodnie z PN-B-10260, zwracając szczególną uwagę na:

sprawdzenie równości powierzchni podkładu,

sprawdzenie poprawności układania warstw. Każda warstwa izolacji powinna stanowić jednolitą, czystą powłokę przylegającą do powierzchni zagruntowanego podłoża,

kontrola ilości ułożonych warstw i uzyskanie odpowiedniej sumarycznej grubości izolacji.

7. Obmiar Robót

Ogólne zasady obmiaru Robót podano w STWiORB DM.00.00.00 „Wymagania ogólne”, pkt.7.

7.1. Jednostka obmiarowa

Jednostką obmiarową jest 1 m² (metr kwadratowy) izolowanej powierzchni poziomej lub pionowej wykonanej zgodnie z Dokumentacją Projektową.

8. Odbiór Robót

Ogólne zasady odbioru Robót podano w STWiORB DM.00.00.00 „Wymagania ogólne” pkt.8.

Roboty objęte niniejszą Specyfikacją podlegają odbiorowi Robót zanikających i ulegających zakryciu, który jest dokonywany na podstawie wyników pomiarów, badań i oceny wizualnej. Odbioru Robót dokonuje Inżynier. W przypadku niezgodności choć jednego elementu Robót z wymaganiami, Roboty uznaje się za niezgodne z Dokumentacją Projektową i Wykonawca zobowiązany jest do ich poprawy na własny koszt.

8.1. Odbiory częściowe

Odbiorom częściowym podlegają:
przygotowanie powierzchni podłoża pod izolację,
warstwa R oraz P.

8.2. Odbiór ostateczny

Ostateczny odbiór wykonanej izolacji dotyczy ilości ułożonych warstw i uzyskania odpowiedniej sumarycznej grubości izolacji.

9. Podstawa płatności

Ogólne ustalenia dotyczące podstawy płatności podano w STWiORBDM.00.00.00 „Wymagania ogólne”, pkt.9.

9.1. Cena jednostkowa

Cena jednostkowa uwzględnia:

- opracowanie wszystkich opracowań wymienionych w pkt.5 niniejszej STWiORB wraz z niezbędnymi uzgodnieniami;
- wykonanie wszystkich czynności określonych w niniejszej STWiORB oraz wynikających z opracowań wykonanych przez Wykonawcę, wymienionych w pkt. 5 niniejszej STWiORB;
- zakup i dostarczenie niezbędnych czynników produkcji,
- zastosowanie materiałów pomocniczych koniecznych do prawidłowego wykonania robót lub wynikających z przyjętej technologii robót,
- usunięcie mleczka cementowego,
- oczyszczenie i zagruntowanie powierzchni betonowej,
- obniżenie zwierciadła wody gruntowej 30cm poniżej układanej warstwy izolacji i zapewnienie utrzymania tego poziomu na czas trwania robót,
- ułożenie poszczególnych warstw z zapewnieniem szczelności połączeń poszczególnych warstw między sobą,
- wykonanie badań i pomiarów.

Cena uwzględnia również odpady i ubytki materiałowe oraz oczyszczenie miejsca pracy. W cenie jednostkowej mieści się również wykonanie i rozebranie ewentualnych pomostów roboczych niezbędnych dla wykonania izolacji.

10. Przepisy związane

PN-B-10260	Izolacje bitumiczne. Wymagania i badania przy odbiorze.
PN-B-24003	Asfaltowa emulsja kationowa
PN-B-24620	Lepiki, masy i roztwory asfaltowe stosowane na zimno
PN-B-24662	Roztwór asfaltowy do gruntowania.

M.15.02.00

IZOLACJE GRUBE

M.15.02.01 Hydroizolacja zgrzewalna

1. Wstęp

1.1. Przedmiot Specyfikacji Technicznej Wykonania i Odbioru Robót Budowlanych (STWiORB)

Przedmiotem niniejszej Specyfikacji Technicznej Wykonania i Odbioru Robót Budowlanych są wymagania dotyczące wykonania i odbioru Robót budowlanych w ramach realizacji zadania: „Przebudowa mostu JN131001097 w m. Piastowo w ciągu drogi powiatowej nr 3735W Piaski - Gozdowo wraz z drogami dojazdowymi”.

1.2. Zakres robót objętych STWiORB

Specyfikacja Techniczna Wykonania i Odbioru Robót Budowlanych jest stosowana jako dokument przetargowy i kontraktowy przy zlecaniu i realizacji robót wymienionych w punkcie 1.1.

1.3. Zakres robót objętych STWiORB

Ustalenia zawarte w niniejszej STWiORB mają zastosowanie przy wykonaniu i odbiorze izolacji płyty obiektu, zgodnie z Dokumentacją Projektową.

1.4. Określenia podstawowe

Określenia podane w niniejszej STWiORB są zgodne z obowiązującymi normami i przepisami zawartymi w pkt. 10 niniejszej STWiORB oraz określeniami podanymi w STWiORBDM.00.00.00 “Wymagania ogólne”, pkt. 1.4

Asfaltowa papa termozgrzewalna – papa polimeroasfaltowa na osnowie z włókniny lub tkaniny technicznej przesyconej i obustronnie powleczonej asfaltem modyfikowanym SBS. Obie powierzchnie papy są zabezpieczone przed sklejeniem w rolce posypką mineralną o odpowiedniej granulacji albo folią z tworzywa sztucznego. Papa termozgrzewalna przyklejana jest do powierzchni konstrukcji mostowej „na gorąco” po nadtopieniu jej powierzchni palnikiem gazowym.

Środek gruntujący – preparat asfaltowy lub żywiczny наносzony na powierzchnię budowli przed nałożeniem właściwej izolacji asfaltowej, zwiększający przyczepność izolacji do podłoża.

1.5. Ogólne wymagania dotyczące robót

Ogólne wymagania dotyczące robót podano w STWiORB DM.00.00.00.00 "Wymagania Ogólne".

Wykonawca robót jest odpowiedzialny za jakość wykonania robót i ich zgodność z Dokumentacją Projektową, STWiORB i poleceniami Inżyniera.

Niezbędne dane istotne z punktu widzenia:

- organizacji robót budowlanych;
- zabezpieczenia interesu osób trzecich;
- ochrony środowiska;
- warunków bezpieczeństwa pracy;
- zaplecza dla potrzeb Wykonawcy;
- warunków organizacji ruchu;
- zabezpieczenia chodników i jezdni

podano w STWiORB DM.00.00.00.00 „Wymagania Ogólne”

1.6. Wspólny Słownik Zamówień (CPV)

Kod grup, klas i kategorii robót Wspólnego Słownika Zamówień (CPV) dotyczących przedmiotu zamówienia: 45221000-2.

2. Materiały

Ogólne wymagania dotyczące materiałów podano w STWiORB DM.00.00.00 “Wymagania ogólne”, pkt.2.

Do wykonania izolacji z papy zgrzewalnej można stosować następujące materiały:

- papę termozgrzewalną,
- środek gruntujący – asfaltowy lub żywiczny,
- piasek kwarcowy do posypywania żywicy.

2.1. Dane ogólne

Należy stosować papę zgrzewalną na osnowie przesyconej i obustronnie powleczonej asfaltem modyfikowanym polimerami oraz dodatkami poprawiającymi adhezję. Można stosować papę, do produkcji której zastosowano elastomeroasfalty, w których głównym dodatkiem jest kauczuk butadienowo-styrenowy SBS.

Dolna powierzchnia papy powinna być zabezpieczona folią z tworzywa sztucznego, której grubość nie powinna przekraczać 0,1 mm. Papa zgrzewalna musi posiadać aktualną Aprobatę Techniczną oraz instrukcję stosowania danego materiału izolacyjnego obejmującą:

- rodzaj podłoża, na którym układana jest izolacja,
- wymagania jakie powinno spełniać podłoże,
- sposób przygotowania podłoża pod ułożenie izolacji,
- rodzaj środka gruntującego zalecanego do gruntowania podłoża oraz wymagania, jakim powinien odpowiadać środek gruntujący,
- ilość i rodzaj układanych warstw izolacyjnych oraz sposób ich układania,
- sposób łączenia arkuszy papy (wielkość zakładów),
- warunki wykonania warstw nawierzchni na izolacji,
- warunki pogodowe, w jakich dopuszcza się wykonywanie robót izolacyjnych (temperatura podłoża i otoczenia, wilgotność powietrza i podłoża, itp.).

Wybór materiału izolacyjnego musi zostać zaaprobowany przez Inżyniera.

2.2. Wymagania dotyczące materiałów

2.2.1. Papa termozgrzewalna

Arkusze papy powinny mieć równomiernie rozłożoną powłokę i posypkę, równe krawędzie. Niedopuszczalne są załamania, dziury, pęcherze i uszkodzenia powstałe na skutek sklejenia papy w rolce.

Ponadto papa powinna odpowiadać wymaganiom podanym w poniższej tabeli.

Tabela 1. Wymagania dla polimeroasfaltowej papy zgrzewalnej

Lp.	Właściwość	Jedn.	Wymaganie	Badanie wg
1	Wygląd zewnętrzny		bez wad ¹⁾	PN-90/B-04615
2	Długość arkusza	cm	$L \pm 1\%L$ ²⁾	PN-90/B-04615
3.	Szerokość arkusza	cm	$S \pm 2\%S$ ³⁾	PN-90/B-04615
4.	Grubość arkusza	mm	$\geq 5,0$	Procedura IBDiM Nr PB-TM-02
5	Grubość warstwy izolacyjnej pod osnową	mm	$\geq 2,5$	Procedura IBDiM nr PB/TM-1/2
6	Giętkość, -20°C / \varnothing 30 mm	-	spełnia	PN-90/B-04615
7	Prześlakliwość	MPa	$\geq 0,5$	PN-B-04615
8	Nasiakliwość	% (m/m)	$\leq 0,5$	PN-B-04615
9	Siła zrywająca przy rozciąganiu ⁴⁾ - wzdłuż arkusza - w poprzek arkusza	N N	≥ 900 ≥ 800	PN-90/B-04615
10	Wydłużenie względne przy zerwaniu ⁴⁾ - wzdłuż arkusza - w poprzek arkusza	% %	≥ 40 ≥ 40	PN-90/B-04615
11	Siła zrywająca przy rozdzieraniu ⁴⁾ - wzdłuż arkusza - w poprzek arkusza	N N	≥ 200 ≥ 200	Procedura IBDiM nr PB/TM-1/4
13	Przyczepność do podłoża ^{4),5)} - metoda „pull off” - metoda ścinania	MPa N	$\geq 0,4$ ≥ 500	Procedura IBDiM nr PB/TM-1/5 Procedura IBDiM nr PB/TM-1/7
14	Odporność na działanie podwyższonej temperatury, 2 h	°C	≥ 100	PN-B-04615
Wymagania wobec polimeroasfaltu wytopionego z papy zgrzewalnej				
15	Temperatura mięknięcia wg metody PiK	°C	≥ 110	PN-EN 1427:2001
16	Temperatura łamliwości według Fraassa	°C	≤ -25	PN-EN 12593:2004
17	Analiza w podczerwieni ⁶⁾	-	Badanie identyfikacyjne	PN-EN 1767:2002

1) Arkusz papy powinien mieć równomiernie rozłożoną powłokę i posypkę oraz równe krawędzie. Niedopuszczalne są załamania, dziury, pęcherze i uszkodzenia powstałe na skutek sklejenia papy w rolce

2) L – długość arkusza papy wg producenta

3) S – szerokość arkusza papy wg producenta

4) Badanie należy wykonać w temperaturze $(20 \pm 2)^\circ\text{C}$

5) Badanie należy wykonać jedną z metod, wyniki obu metod są równoważne

6) Badanie jest wykonywane na próbce asfaltu wyciętej z papy

2.2.2. Środki gruntujące

Specyfikacje Techniczne Wykonania i Odbioru Robót Budowlanych

Zgodnie z zaleceniami producenta, dla danego materiału rolowego, należy stosować asfaltowy lub żywiczny środek gruntujący. Środek gruntujący powinien być dostarczony (lub zalecony do stosowania) przez producenta papy.

a) Asfaltowe środki gruntujące

Wymagania dla asfaltowych środków gruntujących podano w tablicy 2.

Tablica 2. Wymagania w stosunku do roztworów asfaltowych do gruntowania

Lp.	Właściwość	Jednostka	Wymagana wartość	Metoda badania wg
1	Wygląd zewnętrzny i konsystencja	-	Jednorodna ciecz barwy czarnej, bez widocznych zanieczyszczeń. W temp. (23 ±2) °C łatwo rozprowadza się i tworzy cienką równą błonkę bez pęcherzy	PN-B-24620:1998
2	Czas wysychania	h	≤ 12	Procedura IBDiM nr PB/TM-1/10
3	Zawartość wody ¹⁾	%	≤ 0,5	PN-83/C-04523
4	Sedymentacja ¹⁾	%	≤ 1,0	Procedura IBDiM nr PB/TM-1/8
5	Lepkość, czas wypływu	s	$\eta \pm 5\% \eta^{2)}$	PN-EN ISO 2431:1999
6	Analiza w podczerwieni	-	Badanie identyfikacyjne	PN-EN 1767:2002

1) W aprobacie technicznej powinny być określone wymagania dla jednej z dwóch wartości. Właściwością podstawową jest zawartość wody. Wymagania dla sedymentacji powinny być określone dla tych roztworów asfaltowych, dla których określenie zawartości wody wg PN-83/C-04523 nie jest możliwe

2) η – lepkość określona przez producenta

b) Żywiczne środki gruntujące

Żywiczne środki gruntujące stanowią żywice epoksydowe lub kopolimery żywic chemoutwardzalnych. Stosując żywiczny środek gruntujący Wykonawca musi sprawdzić na jakie powierzchnie betonowe (o jakim wieku i jakiej wilgotności) jest on przeznaczony.

Wymagania dla żywicznych środków gruntujących zostały podane w tablicy 3.

Tablica 3. Wymagania w stosunku do żywicznych środków gruntujących

Lp.	Właściwość	Jednostka	Wymagana wartość	Metoda badania wg
Wymagania identyfikacyjne w stosunku do obu składników: żywicy podstawowej i utwardzacza				
1	Analiza w podczerwieni	-	Badanie identyfikacyjne	PN-EN 1767:2002
2	Gęstość	g/cm ³	$\rho \pm 5\% \rho^{1)}$	PN-87/C-89085.03
3	Lepkość ³⁾			
	- lepkość dynamiczna	MPa s	$\eta \pm 5\% \eta^{2)}$	PN-86/C-89085.06
	- lepkość dynamiczna	KU	$\eta \pm 5\% \eta^{2)}$	Procedura IBDiM nr TN-3/4/2000
	- lepkość, czas wypływu	s	$\eta \pm 5\% \eta^{2)}$	PN-EN ISO 2431:1999
Wymagania w stosunku do zmieszanych składników: żywicy podstawowej i utwardzacza				
4	Czas zachowania właściwości roboczych w temp. 20°C	min	≥ 20	Procedura IBDiM nr PB/TWm-24/97
Wymagania w stosunku do utwardzonej powłoki gruntującej				
5	Przyczepność do podłoża betonowego ⁴⁾			
	- po utwardzeniu żywicy - po 150 cyklach zamrażania	MPa MPa	≥ 1,5 ≥ 1,2	Procedura IBDiM nr PB/TM-1/6

	i odmrażania			
--	--------------	--	--	--

- 1) ρ – gęstość określona przez producenta
- 2) η – lepkość określona przez producenta
- 3) należy wybrać jedną z metod pomiaru lepkości
- 4) dotyczy tylko żywic przeznaczonych do gruntowania podłoża betonowego

Świeżo ułożone warstwy żywicy należy posypać piaskiem kwarcowym o odpowiedniej granulacji, w ilości zalecanej przez producenta żywicy. Posypanie świeżej żywicy piaskiem ma za zadanie uszorstnienie powierzchni, do której będzie klejona izolacja. Piaski kwarcowe stosowane jako posypka powinny być idealnie suche. Zaleca się stosowanie piasków konfekcjonowanych, dostarczanych na budowę w szczelnych workach z folii lub piasków suszonych ogniowo. W przypadku jakichkolwiek wątpliwości co do wilgotności piasku, konieczne jest jego wyprażenie na budowie. Piasek stosowany jako posypka powinien mieć temperaturę otoczenia. Żywic nie należy posypywać gorącym piaskiem.

3. Sprzęt

Ogólne wymagania dotyczące sprzętu podano w STWiORB DM.00.00.00 “Wymagania ogólne”, pkt.3. Jakikolwiek sprzęt, maszyny lub narzędzia nie gwarantujące zachowania wymagań jakościowych robót i bezpieczeństwa zostaną przez Inżyniera zdyskwalifikowane i niedopuszczone do robót.

3.1. Sprzęt do wykonania robót izolacyjnych

3.1.1. Sprzęt do usuwania mleczka cementowego

Do usuwania mleczka cementowego i cząstek słabo związanych z podłożem z powierzchni płyt betonowych Wykonawca może zastosować piaskownicę. Po oczyszczeniu płyty pomostu przez piaskowanie należy usunąć z niej piasek i odpylić jej powierzchnię.

3.1.2. Sprzęt do odpylania powierzchni betonowej

Do odpylania powierzchni betonowej Wykonawca może zastosować:

- sprężarkę z filtrem olejowym

Filtr olejowy przy sprężarce jest bezwzględnie wymagany z uwagi na możliwość zanieczyszczonej odpylonej powierzchni olejem. Zanieczyszczenie podłoża olejem zmniejsza przyczepność izolacji do podłoża.

- odkurzacz przemysłowy

Używanie odkurzaczy przemysłowych jest korzystniejsze niż sprężarek, ponieważ nie powodują one zapylenia sąsiednich części powierzchni roboczej.

3.1.3. Sprzęt do gruntowania podłoża betonowego

Do gruntowania podłoża roztworem asfaltowym Wykonawca może stosować:

- wałki malarskie lub szczotki dekarские

Stosowanie wałków malarskich ułatwia rozłożenie roztworu w cienkiej warstwie o jednolitej grubości oraz umożliwia zebranie nadmiaru roztworu w miejscach, gdzie przypadkowo rozlano zbyt grubą warstwę roztworu asfaltowego.

Do gruntowania podłoża żywicą epoksydową Wykonawca może stosować:

- wałki malarskie lub gumowe grace

Stosowanie wałków malarskich ułatwia rozłożenie roztworu w cienkiej warstwie o jednolitej grubości oraz umożliwia zebranie nadmiaru żywicy w miejscach, gdzie przypadkowo rozlano zbyt grubą warstwę żywicy.

- wolnoobrotowe (max 300 obr./min) mieszadło mechaniczne do mieszania składników żywicznego środka gruntującego (żywicy z utwardzaczem).

3.1.4. Sprzęt do usunięcia nadmiaru piasku z powierzchni zagruntowanej żywicą

Do usunięcia nadmiaru piasku Wykonawca może stosować:

- odkurzacz przemysłowy,
- sprężarkę z filtrem olejowym,
- miotłę ze sztywnym włosiem.

Konieczne jest usunięcie wszystkich nie przyklejonych ziarn. Nie wolno przy tej czynności zabrudzić ani zatłuścić powierzchni podłoża.

3.1.5. Sprzęt do przyklejania papy zgrzewalnej

Do przyklejania papy zgrzewalnej Wykonawca może stosować:

- palniki gazowe wielopłomieniowe

Palnik powinien być wyposażony w co najmniej 7 dysz. Palnik powinien poruszać się na kółkach oraz być wyposażony w uchwyty utrzymujące stałą odległość palnika od rolki papy rozwijanej podczas klejenia. Umiejętność utrzymania stałej, określonej prędkości i przesuwu palnika oraz odwijania papy z rolki jest warunkiem prawidłowego przyklejania izolacji.

- palniki gazowe jedno- lub dwupłomieniowe

Małe, ręczne palniki są przeznaczone do przyklejania izolacji na krawędziach i wszędzie tam, gdzie zastosowanie dużego palnika jest niemożliwe lub utrudnione.

- laski metalowe

Laska ma długość ok. 80 cm i jest wykonana z rurki metalowej o średnicy ok. 10 do 12 mm z końcem wygiętym w kształcie rączki. Laska jest przeznaczona do podtrzymywania krawędzi arkusza papy podgrzewanego palnikiem.

- butle z gazem

Do zasilania palników należy stosować duże butle z gazem o pojemności 20 kg gazu. Zaleca się stosować butan, a nie mieszkankę propan-butan. Duże butle oraz zastosowanie butanu (gazu o większej kaloryczności) zapewniają większe i stałe ciśnienie gazu podczas pracy palników, zwłaszcza podczas niskich temperatur otoczenia.

3.1.6. Sprzęt do wykonywania izolacji w niesprzyjających warunkach pogodowych

W przypadku konieczności wykonywania robót w niesprzyjających warunkach pogodowych (sezon jesienno-zimowy, opady, niskie temperatury otoczenia) należy stosować namioty oraz urządzenia klimatyzacyjne o odpowiedniej wydajności, pozwalające na uzyskanie i utrzymanie pod namiotem odpowiedniej temperatury powietrza, podłoża, wilgotności oraz odpowiedniej wentylacji.

4. Transport

Ogólne wymagania dotyczące transportu podano w STWiORB DM.00.00.00 “Wymagania ogólne”, pkt.4.

4.1. Transport arkuszy papy

Arkusze papy powinny być zwinięte w rolki i owinięte wstęgą papieru lub folii o szerokości co najmniej 60cm. Na każdym opakowaniu papy należy umieścić etykietę zawierającą dane:

- a) nazwę i adres producenta
- b) oznaczenie
- c) datę produkcji i numer partii
- d) wymiary arkuszy papy
- e) informację o uzyskaniu przez wyrób Aprobaty Technicznej

Rolki papy należy przechowywać w pomieszczeniach zadaszonych, chroniących przed zawilgoceniem, w miejscu zabezpieczonym przed działaniem promieni słonecznych i z dala od źródeł ciepła. Rolki papy należy ustawiać w pozycji stojącej w jednej warstwie na paletach transportowych. Liczba rolek papy pakowanych na jednej palecie powinna być określona przez producenta. Rolki papy należy przewozić krytymi środkami transportowymi. Powinny być one zabezpieczone dodatkowo listwami przed ewentualnym przesunięciem i uszkodzeniem.

4.2. Transport środka gruntującego

Asfaltowy środek gruntujący powinien być pakowany w szczelnie zamknięte bębny metalowe. Bębny należy magazynować w pozycji stojącej z dala od źródeł ognia i elementów grzejnych, w warunkach zabezpieczających je przed nasłonecznieniem i wpływami atmosferycznymi. Asfaltowy środek gruntujący, pakowany jak wyżej, może być przewożony dowolnymi środkami transportu z zachowaniem przepisów Ministra Transportu dla materiałów klasy IIIa – w sprawie bezpieczeństwa ruchu przy przewozie materiałów niebezpiecznych na drogach publicznych. Bębny ze środkiem gruntującym należy ustawiać w pozycji stojącej, ściśle jeden obok drugiego najwyżej w dwóch warstwach, tak aby tworzyły zwartą całość zabezpieczoną dodatkowo listwami przed ewentualnym przesunięciem i uszkodzeniem. Składniki żywicznego środka gruntującego (żywica i utwardzacz) powinny być pakowane i przechowywane zgodnie z PN-C-81400 w taki sposób, aby na jedno opakowanie żywicy przypadało jedno opakowanie utwardzacza z zachowaniem proporcji mieszania. Składniki żywiczne należy transportować zgodnie z PN-C-81400 i aktualnie obowiązującymi przepisami transportowymi. Na każdym opakowaniu środka gruntującego należy umieścić etykietę zawierającą następujące dane:

- nazwę i adres producenta
- datę produkcji
- numer partii wyrobu
- masę netto
- termin przydatności do użycia
- informację o uzyskaniu przez wyrób Aprobaty Technicznej
- informację o proporcji mieszania (w przypadku środka żywicznego)
- napis „Ostrożnie z ogniem”

5. Wykonanie robót

Ogólne zasady wykonania robót podano w STWiORB DM.00.00.00 “Wymagania ogólne”, pkt. 5.

Wykonawca przed przystąpieniem do Robót przedstawi Inżynierowi do akceptacji Projekt Technologii i Organizacji Robót oraz Program Zapewnienia Jakości uwzględniający wszystkie warunki, w jakich będą wykonywane roboty izolacyjne.

Izolacje powinny być wykonywane zgodnie z Dokumentacją Projektową i STWiORB oraz Rozporządzeniem Ministra Transportu i Gospodarki Morskiej z dnia 30 maja 2000 r. w sprawie warunków technicznych, jakim powinny odpowiadać obiekty inżynierskie i ich usytuowanie

5.1. Zasady wykonywania robót

Sposób wykonania robót powinien być zgodny z dokumentacją projektową i ST. W przypadku braku wystarczających danych można korzystać z ustaleń podanych w niniejszej specyfikacji.

Podstawowe czynności przy wykonywaniu robót obejmują:

1. roboty przygotowawcze,
2. przygotowanie podłoża betonowego,
3. zagruntowanie podłoża betonowego,
4. ułożenie izolacji termozgrzewalnej,
5. roboty wykończeniowe.

5.2. Roboty przygotowawcze

Przed przystąpieniem do robót należy, na podstawie dokumentacji projektowej, STWiORB lub wskazań Inżyniera:

- ustalić materiały niezbędne do wykonania robót,
- określić kolejność, sposób i termin wykonania robót.

5.3. Ogólne warunki prowadzenia robót izolacyjnych

Przy wykonywaniu prac izolacyjnych należy bezwzględnie przestrzegać zaleceń producenta materiału dotyczących wymaganych warunków atmosferycznych: temperatury i wilgotności powietrza. Podczas wykonywania prac Wykonawca zobowiązany jest monitorować wilgotność i temperaturę powietrza. Parametry te muszą odpowiadać wymaganiom podanym w kartach technicznych, Polskich Normach i aprobatkach technicznych. Jeżeli warunki pogodowe odbiegają od wymagań kart technicznych, roboty należy przerwać i wznowić je dopiero po poprawie pogody. Pomiary warunków atmosferycznych należy wykonywać co 3-4 godziny i przy każdej odczuwalnej zmianie pogody.

Jeżeli producent materiałów nie podaje inaczej, to prace izolacyjne należy wykonywać przy dobrej pogodzie, niedopuszczalne jest prowadzenie robót w czasie silnego wiatru, podczas opadów śniegu, deszczu i mżawki, bezpośrednio po opadach oraz przed spodziewanymi opadami, a także w czasie, gdy wilgotność względna powietrza jest większa niż 85%. Roboty można prowadzić, gdy temperatura powietrza oraz podłoża jest wyższa od +5°C dla materiałów asfaltowych i +8°C dla materiałów z tworzyw sztucznych. Temperatura betonowego podłoża przeznaczanego do gruntowania powinna być co najmniej o 3°C wyższa od punktu rosy. Materiały chemoutwardzalne można stosować przy temperaturze otoczenia nie przekraczającej +30°C, gdyż czas przydatności do użycia większości żywic chemoutwardzalnych ulega powyżej tej temperatury znacznemu skróceniu, co może mieć negatywny wpływ na jakość powłoki izolacyjnej, a nawet może uniemożliwić jej wykonanie. W pobliżu wykonywanych robót nie mogą być składane żadne materiały sypkie i pyłące.

Powierzchnię, na której wykonuje się roboty izolacyjne należy zabezpieczyć przed wejściem osób oraz wjazdem wszelkich pojazdów nie zatrudnionych bezpośrednio przy wykonywaniu izolacji. Pojazdy mogą poruszać się po wykonanej izolacji jadąc z prędkością nie przekraczającą 10 km/h. Dozwolona jest jedynie jazda na wprost. Niedopuszczalne jest zawracanie pojazdów na izolacji oraz skręcanie kół w stojącym pojeździe. Pod silniki maszyn budowlanych, które ze względów technologicznych muszą stać na izolacji lub na powierzchni czyszczonej przed ułożeniem izolacji, należy podstawić stalowe rynienki, do których mógłby kapać olej z silników. Oczyszczonej płyty, ani wykonanej izolacji nie wolno zatłuścić olejem. Na wykonanej izolacji nie wolno składować żadnych materiałów ani parkować samochodów i maszyn budowlanych. Nie wolno dopuścić do mechanicznych uszkodzeń izolacji, wbicia w jej powierzchnię obcych przedmiotów (np. grysów) ani do trwałego zanieczyszczenia jej powierzchni.

Jeśli zachodzi konieczność układania izolacji w złych warunkach pogodowych, takich jak niewłaściwa temperatura lub wilgotność powietrza, roboty powinny być prowadzone pod namiotem foliowym lub brezentowym, przy zastosowaniu urządzeń klimatyzacyjnych. Jeżeli roboty będą wykonywane w temperaturze 5-10°C, materiał izolacyjny powinien być uprzednio składowany przez 24 godz. w temp. 20°C. Uwaga: Wszystkie środki gruntujące oraz niektóre żywice zawierają rozpuszczalniki lub części lotne, które są nieszkodliwe przy pracy na otwartym powietrzu, ale przy pracy pod namiotem mogą gromadzić się w większych stężeniach, powodując zatrucie robotników, dlatego roboty wykonywane pod namiotem z użyciem palników gazowych oraz aparatów natryskowych wymagają bardzo sprawnej wentylacji.

Roboty izolacyjne powinny być wykonywane bardzo starannie i przez przeszkolonych pracowników. Zwraca się uwagę, iż wykonywanie poprawek na już ukończonych odcinkach jest bardzo pracochłonne i w przeważającej ilości wypadków prowadzi do powstania trwałych wad powłok izolacyjnych.

5.4. Przygotowanie powierzchni płyty betonowej do ułożenia izolacji

5.4.1. Przygotowanie płyty z dojrzałego betonu

Izolację układa się na odpowiednio wytrzymałym mechanicznie, suchym, czystym, równym i gładkim podłożu. Jeżeli producent w kartach technicznych nie podaje inaczej, to izolację można układać na betonie po co najmniej 14 dniach od jego ułożenia, gdy dojrzewanie betonu następowało w temperaturze co najmniej 15°C. W przypadku, gdy dojrzewanie betonu następowało w temperaturze niższej, okres oczekiwania przed rozpoczęciem robót izolacyjnych należy odpowiednio wydłużyć. Stopień dojrzałości betonu można oceniać zgodnie z „Zaleceniami dotyczącymi oceny jakości betonu „in-situ” w nowo budowanych konstrukcjach obiektów mostowych”.

Czyszczenie podłoża należy wykonać przez śrutowanie lub piaskowanie. Podłoże betonowe można też oczyścić hydromonitorem, czyli wodą pod ciśnieniem ok. 100 MPa. Przy stosowaniu tej metody należy pamiętać o dokładnym wysuszeniu podłoża po oczyszczeniu. Należy też zwrócić szczególną uwagę, aby nie usunąć zbyt grubej warstwy powierzchniowej. Podłoże należy dokładnie oczyścić z mleczka cementowego. Następnie oczyszczoną powierzchnię należy odpylić odkurzaczem przemysłowym lub przez zdmuchnięcie pyłu sprężonym powietrzem. Sprężarka powinna być wyposażona w filtr olejowy. Odpylanie należy wykonywać zawsze w kierunku zgodnym z kierunkiem wiatru wiejącego podczas robót.

Przygotowane podłoże powinno spełniać wymagania:

- wytrzymałość gwarantowana na ściskanie powinna być nie mniejsza niż wynikająca z przyjętej klasy betonu,
- wytrzymałość betonu na rozciąganie badana metodą „pull-off” powinna wynosić co najmniej 2,0 MPa. Sprawdzenie wytrzymałości podłoża na odrywanie wykonywane metodą „pull-off” przy średnicy krążka próbnego \varnothing 50 mm powinno być przeprowadzone wg zasady: 1 oznaczenie na 25 m² izolowanej powierzchni i min. 5 oznaczeń wg PN-92/B-01814,
- podłoże powinno być suche: beton w stanie powietrzno-suchym, bez widocznych śladów wilgoci i spowodowanych wilgocią zaciemnień; przy pomiarze wilgotności wilgotnościomierzem elektronicznym za podłoże suche należy przyjąć beton o wilgotności mniejszej od 4%; pomiarów wilgotności płyty należy dokonywać przyrządem wycechowanym do pomiaru wilgotności materiałów o porowatości nie przekraczającej 10%,
- podłoże powinno być czyste: powierzchnia betonu wolna od luźnych frakcji pyłów, plam oleju, smarów i innych zanieczyszczeń; ocenę czystości podłoża wykonuje się wizualnie,
- podłoże powinno być gładkie: za podłoże gładkie uznaje się powierzchnie nie wykazujące lokalnych nierówności:
 - w przypadku wybrzuszeń – większych niż 3 mm,
 - w przypadku zagłębień – większych niż 2 mm,przy czym nierówności te nie mogą mieć ostrych krawędzi,
- szorstkość podłoża badana metodą wypełnienia piaskiem nie powinna przekraczać 1,0 mm,
- podłoże powinno być równe: szczeliny pomiędzy powierzchnią podłoża, a łatą o długości 4 m ułożoną na betonie nie powinny przekraczać:
 - 10 mm, gdy pochylenie powierzchni pomostu jest większe od 1,5%,
 - 5 mm, gdy pochylenie powierzchni pomostu jest mniejsze od 1,5%.

Pomiar równości podłoża wykonuje się mierząc cechowanym klinem prześwity pod aluminiową łatą długości 4 m, ułożoną na badanej powierzchni.

5.4.2. Przygotowanie płyty ze świeżego betonu

Po akceptacji Inżyniera i projektanta istnieje możliwość przyśpieszenia cyklu realizacji inwestycji dzięki zagruntowaniu świeżo wylanego betonu płyty. W tym przypadku powierzchnia płyty betonowej powinna być poddana obróbce urządzeniem do próżniowego odsysania wody z betonu. Po próżniowym odessaniu wilgoci z płyty, jej powierzchnię należy zatrzeć na gładko packą mechaniczną.

Gruntowanie żywicą należy wykonać natychmiast po ukończeniu zacierania płyty. Powinno ono być wykonane w czasie od 4 do 8 godzin od momentu wylania mieszanki betonowej, czyli przed ukończeniem pierwszej fazy wiązania betonu. Po tym okresie żywica gruntująca nie zwiąże.

5.5. Gruntowanie podłoża

5.5.1. Zasady gruntowania

Gruntowanie należy zawsze wykonywać zgodnie z instrukcją producenta środka gruntującego oraz tylko jednym rodzajem środka gruntującego. Podłoża zagruntowanego żywicznym środkiem gruntującym nie należy ponownie gruntować asfaltowym środkiem gruntującym i na odwrót. Ułożenie dwóch środków gruntujących: asfaltowego i żywicznego jednego na drugim jest poważnym błędem, który całkowicie zniszczy przyczepność izolacji do podłoża.

Należy unikać chodzenia po świeżo zagruntowanym podłożu. Wykonaną warstwę gruntującą należy chronić przed zabrudzeniem, wpływem czynników atmosferycznych. Wykonanie izolacji powinno nastąpić po

utwardzeniu się powłoki z materiału gruntującego (w danej temperaturze zgodnie z zaleceniami producenta), najszybciej jak to możliwe.

5.5.2. Gruntowanie podłoża za pomocą asfaltowych środków gruntujących

Do gruntowania nowej płyty betonowej asfaltowym środkiem gruntującym można przystąpić, gdy beton jest w wieku co najmniej 14 dni. Gruntowanie podłoża wykonuje się przez jednokrotne pomalowanie powierzchni roztworem asfaltowym w ilości zalecanej przez producenta (zwykle jest to od 0,2 do 0,4 kg/m²). Zużycie materiału jest zależne od rodzaju roztworu asfaltowego oraz od chłonności podłoża. Gruntowanie wykonuje się za pomocą wałków malarskich lub szczotek dekarских. Czas schnięcia roztworu asfaltowego jest zależny od rodzaju stosowanych rozpuszczalników oraz od warunków pogodowych (temperatury otoczenia podczas wykonywania robót i wiatru). Optymalny czas schnięcia roztworu asfaltowego powinien wynosić od 30 min do 4 godz. ale nie powinien przekraczać 6 godz. Gdy gruntowana powierzchnia pozostaje lepka przez dłuższy czas może zostać zapyłona.

Prawidłowo zagruntowana powierzchnia po wyschnięciu roztworu asfaltowego powinna mieć jednolitą barwę czarną lub ciemnobrązową, bez smug i przebarwień. Przebarwienia powstają w miejscach, gdzie ułożono zbyt cienką warstwę roztworu asfaltowego lub gdzie podłoże było zatłuszczone i roztwór asfaltowy z niego spłynął. W dotyku zagruntowana powierzchnia powinna być sucha, tzn. nie kleić się do skóry ręki oraz nie zostawiać żadnych śladów na skórze.

Gruntowanie roztworem asfaltowym należy wykonywać jednokrotnie, a ułożona warstwa roztworu asfaltowego nie powinna być zbyt gruba. W przypadku dwukrotnego gruntowania lub ułożenia bardzo grubej warstwy roztworu asfaltowego, na powierzchni roztworu utworzy się błonka, pod którą pozostaną resztki rozpuszczalnika, które w sposób istotny osłabiają przyczepność papy do podłoża.

Do przyklejenia papy zgrzewalnej można przystąpić dopiero po całkowitym wyschnięciu środka gruntującego.

5.5.3. Gruntowanie podłoża za pomocą żywicznych środków gruntujących

Roboty związane z gruntowaniem betonu należy prowadzić ściśle wg instrukcji producenta żywicy w zakresie:

- temperatury podłoża i otoczenia podczas wykonywania robót,
- sposobu oczyszczenia podłoża,
- proporcji, sposobu i czasu mieszania składników,
- sposobu nanoszenia żywicy,
- czasu przydatności żywicy zmieszanej z utwardzaczem do użycia,
- zużycia materiałów.

Żywice epoksydowe są bardzo wrażliwe na zmiany warunków prowadzenia robót oraz na błędy technologiczne. Niedotrzymanie warunków producenta podczas wykonywania robót może doprowadzić do niezwiązania żywicy lub złuszczenia wykonanej warstwy. Wszelkie błędy w prowadzeniu robót mogą spowodować konieczność wykonywania napraw, za które koszty ponosi Wykonawca.

a) Gruntowanie świeżego betonu

O ile instrukcja producenta nie stanowi inaczej, gruntowanie świeżego betonu należy wykonać natychmiast po ukończeniu zacierania płyty. Powinno ono być wykonywane w czasie od 4 do 8 godz. od momentu wylania mieszanki betonowej, czyli przed ukończeniem pierwszej fazy wiązania betonu. Po tym okresie żywica gruntująca nie zwiąże.

Bezpośrednio przed przystąpieniem do gruntowania, żywicę należy mieszać z utwardzaczem w odpowiedniej proporcji. Zazwyczaj żywica i utwardzacz dostarczane są na budowę w opakowaniach przeznaczonych do mieszania w całości. Utwardzacz należy przelać do pojemnika z żywicą bazową. Należy uważać, aby na ściankach pojemnika z utwardzaczem nie pozostał materiał. Gdy utwardzacz jest gęsty, należy go zeszkrobać ze ścianek oraz z dna pojemnika z żywicą bazową. Mieszanie obu składników należy prowadzić wolnoobrotowym (maks. 300 obr./min) mieszadłem mechanicznym uważając, aby nie napowietrzyć mieszanin. Należy uważać, aby na ściankach i na dnie naczynia nie pozostał nierozmieszany materiał. Żywica nie zmieszana z utwardzaczem nie zwiąże.

Nanoszenie żywicy najlepiej jest wykonywać wałkiem malarskim. Świeżo wykonaną warstwę żywicy należy posypać suszonym ogniowo piaskiem kwarcowym o odpowiedniej granulacji. Jeżeli instrukcja producenta przewiduje układanie żywicy gruntującej w dwóch warstwach, drugą warstwę należy ułożyć w terminie zalecanym przez producenta, zwykle po 24 godz. Bezpośrednio przed ułożeniem drugiej warstwy żywicy należy usunąć nadmiar posypki piaskowej, którą posypano pierwszą warstwę. Piasek można zmieść szczotkami o sztywnym włosiu, zdmuchnąć sprężonym powietrzem lub zebrać odkurzaczem przemysłowym.

b) Gruntowanie młodego betonu

Aby można było wykonać gruntowanie młodego (w wieku od 3 do 14 dni) betonu należy bardzo starannie przygotować płytę betonową podczas betonowania, ponieważ zarówno czyszczenie młodej płyty, jak i wykonanie napraw jej górnej powierzchni jest utrudnione z uwagi na dużą wilgotność betonu oraz na to, że

młody beton nie osiągnął jeszcze pełnej wytrzymałości. Gruntowanie takiego betonu można wykonać jedynie specjalnymi żywicami, które mogą związać w środowisku wilgotnym.

Do gruntowania młodego betonu można przystąpić w terminie określonym przez producenta żywicy. Zwykle jest to wiek 3 lub 7 dni. Przed gruntowaniem płyta betonu powinna zostać oczyszczona. Przygotowanie i układanie żywicy wykonuje się podobnie jak w przypadku gruntowania świeżego betonu.

c) Gruntowanie wilgotnego betonu

Określenie wilgotny beton oznacza beton w stanie matowo-wilgotnym, czyli beton, w którym pory są wypełnione wodą, a jego powierzchnia jest ciemna i matowa bez błyszczącej błonki wody. Nie wolno gruntować betonu mokrego, na którego powierzchni znajduje się błyszcząca warstewka wody. Jeżeli na powierzchni znajduje się warstwa wody, należy ją usunąć przez przedmuchiwanie powierzchni sprężonym powietrzem. Beton wilgotny można gruntować wyłącznie żywicami, które wiążą w środowisku wilgotnym. Żywice przeznaczone do gruntowania suchego betonu nie wiążą w środowisku wilgotnym.

Przed gruntowaniem powierzchni betonu powinna zostać oczyszczona. Przygotowanie i układanie żywicy wykonuje się podobnie jak w przypadku gruntowania świeżego betonu.

d) Gruntowanie suchego betonu

Za suchy beton uważa się beton w stanie powietrzno-suchym, czyli beton którego powierzchnia jest jednolicie jasna bez zaciemnień spowodowanych zawilgoceniem.

Beton suchy można gruntować żywicami, które wiążą w środowisku suchym i wilgotnym. Do gruntowania nowej płyty z betonu żywicznym środkiem gruntującym, przeznaczonym do suchego betonu można przystąpić, gdy beton jest w wieku co najmniej 14 dni. Przed gruntowaniem powierzchnia betonu powinna zostać oczyszczona. Gruntowanie suchego betonu wykonuje się jedno lub dwukrotnie. Roboty wykonuje się podobnie jak w przypadku gruntowania świeżego betonu.

5.6. Układanie izolacji z pap zgrzewalnych

5.6.1. Liczba warstw izolacji

Izolacje z papy zgrzewalnej mogą być wykonywane jako jednowarstwowe i dwuwarstwowe. Zaleca się układanie izolacji w jednej warstwie, ponieważ są one mniej podatne na błędy wykonawcze. Na odpowiedzialnych obiektach autostradowych nie dopuszcza się stosowania systemów dwuwarstwowych. Liczbę układanych warstw określa projekt techniczny izolacji, który powinien dostarczyć Wykonawca.

Przystępując do wykonania izolacji należy tak zaplanować roboty, aby rozpoczynać od najniższego punktu konstrukcji. Arkusze papy należy układać w taki sposób, aby woda spływająca z arkusza ułożonego wyżej spływała na arkusz położony niżej („zasada dachówki”).

5.6.2. Układanie izolacji właściwej

Izolację z papy zgrzewalnej wykonuje się przez przyklejenie warstwy papy na zagruntowanym podłożu. Podłoże może być zagruntowane asfaltowym lub żywicznym środkiem gruntującym. Do przyklejania papy można przystąpić po całkowitym wyschnięciu asfaltowego środka gruntującego lub po utwardzeniu żywicznego środka gruntującego. Przyklejanie papy rozpoczyna się od zamontowania rolki papy w uchwytach palnika. Podczas klejenia powierzchnię arkusza papy podgrzewa się palnikiem gazowym do roztopienia asfaltu na spodniej stronie arkusza. Podczas pracy palnik przesuwają się, a rolka papy jest rozwijana i doklejana do podłoża. Do klejenia arkuszy należy stosować palniki gazowe, które umożliwiają nadtopienie papy jednocześnie na całej szerokości arkusza. Bardzo ważnym czynnikiem, decydującym o jakości wykonywanej izolacji jest dostarczenie odpowiedniej ilości energii cieplnej podczas nadtapiania arkusza. Roztopieniu powinna ulec cała warstwa asfaltu znajdująca się pod osnową. Asfalt ten powinien spływać z rolki na podłoże tworząc przed rolką warstwę płynnego asfaltu o szerokości około 8 do 10 cm. Rozwijana z rolki papa powinna „topić” się w roztopionym asfalcie i jednocześnie wyciskać nadmiar roztopionego asfaltu tak, aby przez cały czas przed rozwijaną rolką papy utrzymywała się warstewka płynnego asfaltu o podanej wyżej szerokości. Płynny asfalt powinien wypływać także na boki rolki na szerokości około 2 do 6 cm.

Gdy przyklejany arkusz się kończy, jego krawędź należy podtrzymać metalową „laską”, nadtopić od spodu małym jednopłomieniowym palnikiem i dopiero wtedy położyć na podłożu.

Poszczególne arkusze papy łączy się ze sobą na zakład:

- poprzeczny (równoległe do długości arkusza papy) o szerokości 8 cm,
- podłużny (równoległe do szerokości arkusza papy) o szerokości 15 cm.

Styki podłużne sąsiadujących arkuszy należy przesunąć względem siebie o co najmniej 50 cm. Nie wolno dopuścić, aby w jednym miejscu nachodziły na siebie 4 arkusze papy. Gdy zachodzi konieczność przyklejenia w jednym miejscu 4 arkuszy, należy zawczasu wyciąć i usunąć naroże najniżej położonego arkusza papy.

W przypadku stosowania izolacji dwuwarstwowej, drugą warstwę układa się bezpośrednio na pierwszej bez ponownego gruntowania.

5.6.3. Wykonywanie obróbek na krawędziach izolacji

Miejsca zakończeń i wywinięć izolacji na krawędziach obiektu oraz przy dylatacjach, miejscach przebiegów izolacji przez rury i słupy osadzone w płycie oraz miejsca osadzeń wpustów i sączków wymagają wykonania robót ze szczególną starannością. Krawędzie przyklejanej izolacji należy nadtapiać mocniej niż środkową część arkusza, a po przyklejeniu do podłoża izolację należy dodatkowo nagrzać palnikiem.

5.6.4. Wykonywanie styków izolacji na granicy etapowania robót

Zasada wykonywania styków arkuszy papy w taki sposób, aby woda spływająca z arkusza ułożonego wyżej spływała na arkusz położony niżej powinna być stosowana we wszystkich tych przypadkach, gdy jest to możliwe ze względów wykonawczych i organizacyjnych. Mogą się jednak pojawić styki arkuszy wykonane odwrotnie, tj. takie, na których woda przepływa z arkusza naklejonego niżej na arkusz naklejony wyżej. Takie przypadki mogą mieć miejsce na granicach etapowania robót izolacyjnych, np. gdy izolacja jest wykonywana najpierw w pasach pod chodnikami, a później na jezdni.

Jeżeli zachodzi konieczność etapowania robót, to krawędź arkusza papy na granicy etapu robót powinna zostać zawsze mocno przklejona do podłoża. Pozostawienie nie doklejonej krawędzi arkusza papy, aby później wkleić pod nią inny arkusz i zachować „zasadę dachówki” jest poważnym błędem. Pod krawędzią takiego celowo nie doklejonego arkusza papy zbiera się wilgoć i pył, a często arkusz papy na granicy klejenia ulega uszkodzeniu. Prawidłowe wklejenie arkusza papy pod pozostawioną krawędź jest niewykonalne ze względu na zawilgocenia i zabrudzenia pozostawionej pachwiny oraz utrudniony dostęp palnika. W takim przypadku należy zrobić tzw. „styk odwrotny”. Arkusz papy na granicy etapu robót należy przykleić w całości do podłoża i pozostawić na czas przerwy w robotach. Po wznowieniu robót krawędź przyklejonego arkusza papy należy oczyścić ze wszystkich zanieczyszczeń na szerokości około 20 cm. Gdy zabrudzenia powierzchni są znaczne, należy podgrzać od góry krawędź przyklejonego arkusza do nadtopienia asfaltu od góry arkusza i ściąć metalową szpachelką zanieczyszczenia wraz z częścią masy asfaltowej, która znajduje się ponad osnową papy. Następnie oczyszczoną krawędź należy rozgrzać palnikiem do roztopienia asfaltu. Nowy arkusz należy przykleić na tak oczyszczoną krawędź.

5.7. Roboty wykończeniowe

Roboty wykończeniowe powinny być zgodne z dokumentacją projektową i STWiORB. Do robót wykończeniowych należą prace związane z dostosowaniem wykonanych robót do warunków budowy obiektu i roboty porządkujące.

6. Kontrola jakości robót

Ogólne zasady kontroli jakości robót podano w STWiORB DM.00.00.00 “Wymagania ogólne”, pkt.6.

Podczas wykonywania robót Wykonawca zobowiązany jest prowadzić protokół prac izolacyjnych, w którym w formie tabelarycznej powinien podać wszystkie niezbędne informacje o warunkach atmosferycznych, stanie stosowanych materiałów, parametrach technologicznych wbudowania materiałów, ilości zastosowanych materiałów oraz wyniki badań wykonanej izolacji. Przykłady protokołów kontroli zostały podane w załącznikach.

6.1. Badania przed przystąpieniem do robót

Przed przystąpieniem do robót Wykonawca powinien:

- uzyskać wymagane dokumenty, dopuszczające wyroby budowlane do obrotu i powszechnego stosowania (certyfikaty zgodności, deklaracje zgodności, aprobaty techniczne, ew. badania materiałów wykonane przez dostawców itp.), potwierdzające zgodność materiałów z wymaganiami pktu 2 niniejszej specyfikacji,
- przedstawić karty techniczne stosowanych materiałów,
- ew. wykonać własne badania właściwości materiałów przeznaczonych do wykonania robót, określone w pktcie 2 lub przez Inżyniera.

Wszystkie dokumenty oraz wyniki badań Wykonawca przedstawi Inżynierowi do akceptacji.

Na żądanie Inżyniera Wykonawca powinien przedstawić aktualne wyniki badań materiałów wykonywanych w ramach nadzoru wewnętrznego przez producenta.

Przed zastosowaniem materiałów Wykonawca zobowiązany jest sprawdzić:

- nr produktu,
- stan opakowań materiału,
- warunki przechowywania materiału,
- datę produkcji i datę przydatności do stosowania.

Dodatkowo po otwarciu pojemnika ze środkiem gruntującym Wykonawca powinien ocenić jego wygląd.

Przykłady protokołów z kontroli jakości materiałów podano w załącznikach 1-3.

6.2. Badania w czasie robót

Kontrolę wykonania robót izolacyjnych powinien sprawdzić Wykonawca, który dokonuje oceny zgodności wyrobu zgodnie z systemem 4 wg Rozporządzenia Ministra Infrastruktury z dnia 11 sierpnia 2004 r. w sprawie

sposobów deklarowania zgodności wyrobów budowlanych oraz sposobu znakowania ich znakiem budowlanym (Dz.U. z 2004 r. nr 198, poz. 2041).

Kontrola wykonania robót obejmuje:

- sprawdzenie przygotowania podłoża,
- kontrolę wykonania warstwy gruntującej,
- kontrolę wykonania izolacji właściwej.

6.2.1. Kontrola przygotowania podłoża

Podłoże powinno spełniać wymagania podane w pktcie 5.4.

6.2.2. Kontrola zagruntowania podłoża betonowego

Po zagruntowaniu podłoża stan powłoki gruntującej należy ocenić wizualnie:

- przy stosowaniu asfaltowych środków gruntujących: prawidłowo zagruntowana powierzchnia powinna być czarna lub ciemnobrązowa i matowa. Po dotknięciu ręką nie powinna brudzić skóry,
- przy zastosowaniu żywicznych środków gruntujących: prawidłowo zagruntowana powierzchnia powinna być sucha i lekko błyszcząca. Po dotknięciu ręką nie powinna brudzić skóry. Pospypka piaskowa powinna być mocno przyklejona do żywicy i częściowo w nią wtopiona.

Kontrola grubości układanej powłoki gruntującej powinna być wykonywana na bieżąco przez sprawdzenie ilości zużytych materiałów, ilości dozowanych składników, czasu mieszania, czasu aplikacji (dotyczy żywicznych środków gruntujących). Z ułożenia środka gruntującego należy sporządzić protokół.

6.2.3. Kontrola ułożenia papy zgrzewalnej

Podczas układania izolacji należy kontrolować:

- równość układania arkuszy i szerokość zakładów,
- wygląd zewnętrzny układanej izolacji – ocena wizualna: prawidłowo wykonana izolacja z papy zgrzewalnej powinna mieć jednolity wygląd i jednolitą barwę. Niedopuszczalne są przebarwienia, niedoklejenia, pęcherze, pęknięcia, fałdy i inne uszkodzenia,
- prawidłowość sklejenia krawędzi arkuszy – ocena wizualna: spod przyklejanego arkusza powinny być wypływy masy asfaltowej na szerokości około 2 do 6 cm,
- stan przyklejenia izolacji do podłoża – ocena metodą opukiwania: metoda polega na delikatnym opukiwaniu powierzchni izolacji i poszukiwaniu miejsc, które dają głuchy dźwięk. W tych miejscach jest pusta przestrzeń pod izolacją, czyli izolacja jest niedoklejona do podłoża,
- przyczepność izolacji do podłoża.

Po wykonaniu izolacji należy wykonać badanie jej przyczepności do podłoża. Badanie przyczepności izolacji do podłoża powinno być wykonywane na kilku losowo wybranych przez Inżyniera polach na obiekcie. Pole badawcze powinno mieć powierzchnię około 4 m². Na każdym polu badawczym należy wykonać badania w 5 punktach pomiarowych. Na obiektach o powierzchni mniejszej od 1000 m² należy wyznaczyć 2 pola badawcze. Na obiektach większych należy dodać jedno pole badawcze na każde dodatkowo rozpoczęte 2000 m² izolowanej powierzchni.

Jeżeli dokumentacja projektowa i STWiORB nie podają inaczej można stosować jedną z dwóch metod oceny przyczepności izolacji do podłoża:

- metoda odrywania paska: polega na oderwaniu paska izolacji o szerokości 5 cm i długości 15 cm od podłoża i ocenie stanu powierzchni zerwania. Papa powinna być zerwana w materiale (masie asfaltowej) poniżej osnowy. Powierzchnia zerwania nie powinna brudzić skóry. Na powierzchni zerwania nie powinno być drobnych pęcherzy,
- metoda „pull-off”: polega na odrywaniu metalowych krążków o średnicy zewnętrznej 50 mm, naklejonych na izolacji za pomocą kleju, przy zastosowaniu specjalnego aparatu i zmierzeniu siły zrywającej. Przed naklejeniem krążka izolację należy naciąć specjalną koronką o średnicy rdzenia równej średnicy krążka. Nacięcie należy wykonać przez całą grubość izolacji. Na każdym polu należy nakleić po 5 krążków, oderwać je aparatem „pull-off” i obliczyć średnią arytmetyczną z pomiaru. Pomiaru należy wykonywać przy temperaturze otoczenia nie wyższej niż +22°C, w cieniu. Średnia wartość przyczepności do podłoża nie powinna być mniejsza od wartości wymaganej, podanej w tablicy 4.

Tablica 4. Minimalne wartości przyczepności izolacji z papy zgrzewalnej do podłoża w różnych temperaturach otoczenia

Lp.	Temperatura otoczenia, °C	Minimalna przyczepność izolacji do podłoża, MPa
1	6 – 10	0,7
2	10 – 14	0,6
3	14 – 18	0,5
4	18 – 22	0,4
5	22 – 26	0,3

Z ułożenia izolacji powinien zostać sporządzony protokół.

W trakcie robót izolacyjnych należy sukcesywnie wypełniać protokół pomiarów warunków klimatycznych.

6.2.4. Wady wykonanej izolacji i ich naprawa

Przed ułożeniem nawierzchni na izolacji należy przeprowadzić przegląd izolacji i jej odbiór. Jeżeli w czasie przeglądu zostaną stwierdzone uszkodzenia izolacji, to powinny one zostać naprawione. Szczegółowy sposób naprawy powinien zostać określony przez projektanta (lub z nim uzgodniony).

Do najczęściej spotykanych wad izolacji należą:

- niedoklejenie arkuszy na krawędziach,
- pęcherze pod izolacją,
- uszkodzenia mechaniczne.

Jeżeli niedoklejenie arkuszy papy ogranicza się do zbyt małych wypływow asfaltu spod arkusza papy, naprawa powinna polegać na nadtopieniu styków arkuszy papy palnikiem od góry. Po lekkim wystygnięciu papy krawędź arkusza należy docisnąć do podłoża.

Pęcherze nie mogą być pozostawione w izolacji. Prawidłowa naprawa pęcherza polega na wycięciu prostokątnego kawałka izolacji wokół pęcherza i usunięciu go w całości. Papę należy odcinać od podłoża ostrym narzędziem. Jeżeli pod papą była woda, to podłoże należy wysuszyć. Podłoże, w miejscu po usuniętej izolacji, należy rozgrzać palnikiem do roztopienia pozostałego na podłożu asfaltu z papy oraz środka gruntującego. Na rozgrzane podłoże należy nakleić łątę z nowego materiału, sięgającą po 8 cm w każdym kierunku poza krawędź wycięcia.

Uszkodzenia mechaniczne powstają na skutek przecięcia izolacji ostrymi przedmiotami. Naprawę uszkodzeń mechanicznych wykonuje się podobnie jak w przypadku pęcherzy. Z podłoża należy usuwać jedynie oderwane fragmenty izolacji, a miejsce uszkodzenia należy przed przyklejeniem łąty nadtopić od góry palnikiem.

7. Obmiar robót

Ogólne zasady obmiaru robót podano w STWiORB DM.00.00.00 “Wymagania ogólne” pkt.7.

7.1. Jednostka obmiarowa

Jednostką obmiaru jest 1 m² (metr kwadratowy) izolowanej powierzchni.

8. Odbiór robót

Ogólne zasady odbioru robót podano w STWiORB DM.00.00.00 “Wymagania ogólne”, pkt.8.

Odbiory należy przeprowadzać dla każdej warstwy pokrycia osobno - przy czym sporządza się jeden protokół odbioru izolacji po wykonaniu powłoki izolacyjnej.

W protokole odbioru należy odnotować fakt dokonywania poprawek określając ich rodzaj i miejsce.

Odbiorowi robót zanikających i ulegających zakryciu podlegają:

- podłoże betonowe przygotowane do ułożenia izolacji,
- zagruntowane podłoże betonowe,
- ułożona izolacja właściwa.

Podstawą do odbioru robót izolacyjnych są badania obejmujące:

- sprawdzenie zgodności z Dokumentacją Projektową
- sprawdzenie materiałów
- sprawdzenie podłoża pod izolację
- sprawdzenie warunków prowadzenia robót
- sprawdzenie prawidłowości wykonanych robót.

Do odbioru robót Wykonawca zobowiązany jest przedłożyć:

- protokoły badań kontrolnych
- protokoły odbiorów częściowych
- aprobaty techniczne,
- deklaracje zgodności z Polską Normą
- posiadane certyfikaty i inne świadectwa jakości materiałów
- zapisy w Dzienniku Budowy

Odbioru dokonuje Inżynier.

9. Podstawa płatności

Ogólne ustalenia dotyczące podstawy płatności podano w STWiORB DM.00.00.00 “Wymagania ogólne”, pkt.9.

9.1. Cena jednostki obmiarowej

Ceny jednostkowa obejmuje:

- opracowanie wszystkich opracowań wymienionych w pkt.5 niniejszej STWiORB wraz z niezbędnymi uzgodnieniami;

Specyfikacje Techniczne Wykonania i Odbioru Robót Budowlanych

- wykonanie wszystkich czynności określonych w niniejszej STWiORB oraz wynikających z opracowań wykonanych przez Wykonawcę, wymienionych w pkt. 5 niniejszej STWiORB;
- zakup i dostarczenie niezbędnych czynników produkcji,
- zastosowanie materiałów pomocniczych koniecznych do prawidłowego wykonania robót lub wynikających z przyjętej technologii robót,
- przygotowanie, oczyszczenie i zagruntowanie powierzchni betonu (w tym ewentualne wyrównanie powierzchni płyty oraz naprawę powstałych uszkodzeń powierzchni zgodnie z wymaganiami STWiORB M.21.02.05 i M.21.02.06),
- ułożenie izolacji zgodnie z niniejszą STWiORB i Dokumentacją Projektową,
- wykonanie badań i pomiarów.

Cena uwzględnia również zakłady, odpady i ubytki materiałowe oraz oczyszczenie miejsca pracy, jak również wykonanie i rozbiórkę niezbędnych rusztowań i pomostów roboczych.

10. Przepisy związane

10.1. STWiORB

1. DM00.00.00. Wymagania ogólne

10.2. Normy

2. PN-90/B-04615 Papy asfaltowe i smołowe. Metody badań
3. PN-EN 12311-1:2001 Elastyczne wyroby wodochronne. Część 1: Wyroby asfaltowe do izolacji wodochronnej dachów. Określanie właściwości mechanicznych przy rozciąganiu
4. PN-EN 1427:2001 Asfalty i produkty asfaltowe. Oznaczanie temperatury mięknięcia. Metoda pierścieni i kula
5. PN-EN 12593:2004 Asfalty i produkty asfaltowe. Oznaczanie temperatury łamliwości metodą Fraassa
6. PN-EN 1767:2002 Wyroby i systemy do ochrony i napraw konstrukcji betonowych. Metody badań. Analiza w podczewieni
7. PN-B-24620:1998 Lepiki, masy i roztwory asfaltowe stosowane na zimno
8. PN-83/C-04523 Oznaczanie zawartości wody metodą destylacyjną
9. PN-EN ISO 2431:1999 Farby i lakiery. Oznaczanie czasu wypływu za pomocą kubków wypływowych
10. PN-87/C-89085.03 Żywicę epoksydowe. Metody badań. Oznaczanie gęstości (masy właściwej)
11. PN-86/C-89085.06 Żywicę epoksydowe. Metody badań. Oznaczanie lepkości
12. PN-78/C-81400:1989 Wyroby lakierowane. Pakowanie, przechowywanie i transport
13. PN-92/B-01814 Antykorozyjne zabezpieczenia w budownictwie. Konstrukcje betonowe i żelbetowe. Metoda badań przyczepności powłok ochronnych

10.3. Inne dokumenty

14. Procedura IBDiM nr PB/TM-1/1 Badanie grubości arkusza
15. Procedura IBDiM nr PB/TM-1/2 Badanie grubości warstwy izolacyjnej pod osnową papy
16. Procedura IBDiM nr PB/TM-1/3 Badanie przesiąkliwości papy
17. Procedura IBDiM nr PB/TM-1/4 Badanie siły zrywającej przy rozrywaniu
18. Procedura IBDiM nr PB/TM-1/5 Pomiar przyczepności izolacji do podłoża przez odrywanie (metoda „pull-off”)
19. Procedura IBDiM nr PB/TM-1/6 Pomiar przyczepności przez odrywanie
20. Procedura IBDiM nr PB/TM-1/7 Pomiar przyczepności izolacji do podłoża przez ścinanie
21. Procedura IBDiM nr PB/TM-1/8 Badanie sedymentacji roztworów asfaltowych
22. Procedura IBDiM nr PB/TM-1/9 Badanie wytrzymałości na ścinanie styków arkuszy papy
23. Procedura IBDiM nr PB/TM-1/10 Badanie czasu wysychania roztworu asfaltowego
24. Procedura IBDiM nr TN-3/4/2000 Badanie lepkości
25. Procedura IBDiM nr PB-TWm-24/97 Badanie czasu zachowania właściwości roboczych dla materiałów z żywic

Specyfikacje Techniczne Wykonania i Odbioru Robót Budowlanych

epoksydowych

26. Rozporządzenie Ministra Transportu i Gospodarki Morskiej z dnia 30 maja 2000 r. w sprawie warunków technicznych, jakim powinny odpowiadać obiekty inżynierskie i ich usytuowanie (Dz.U. nr 63, poz. 735)
27. Określenie parametrów pap termozgrzewalnych przeznaczonych do wykonywania izolacji przeciwwodnych na mostowych obiektach autostradowych, IBDiM, Warszawa, 2000
28. Zalecenia dotyczące oceny jakości betonu „in-situ” w nowo budowanych konstrukcjach obiektów mostowych, GDDP, Warszawa, 1998
29. Rozporządzenie Ministra Infrastruktury z dnia 11 sierpnia 2004 r. w sprawie sposobów deklarowania zgodności wyrobów budowlanych oraz sposobu znakowania ich znakiem budowlanym (Dz.U. z 2004 r. nr 198, poz. 2041)
30. Zalecenia wykonywania izolacji z pap zgrzewalnych i nawierzchni asfaltowych na drogowych obiektach mostowych, IBDiM, Warszawa, 2005

PROTOKOŁY WYKONANIA ROBÓT IZOLACYJNYCH

ZAŁĄCZNIK NR 1

Kontrakt nr
 Nazwa kontraktu.....
 Umowa nr.....

**PROTOKÓŁ WYKONANIA ROBÓT Nr
 PROTOKÓŁ KONTROLI JAKOŚCI
 ASFALTOWEGO ŚRODKA GRUNTUJĄCEGO¹⁾**

Obiekt:
 Element:
 Zakres robót:
 Termin wykonania prac:

Nazwa materiału (rodzaj)	
Producent	
Numer partii	
Ilość materiałów z partii (ilość i pojemność opakowań)	
Numer dostawy	
Data przydatności do użycia (dz./m-c/r.)	
Nr Polskiej Normy lub aprobaty technicznej	
Certyfikat lub deklaracja zgodności z PN lub AT (nr, z dnia, wielkość dostawy objętej danym certyfikatem lub deklaracją)	
Stan opakowania ²⁾ :	
– uszkodzone (szt.)	[]
– nieuszkodzone (szt.)	[]
Wygląd zewnętrzny ²⁾ :	
– barwa	
– zawiesina	[] tak [] nie
– osad	[] tak [] nie
– zanieczyszczenia	[] tak [] nie
Konsystencja	
Inne	
Uwagi	

¹⁾ – należy wypełniać dla każdej partii materiałów
²⁾ – właściwą odpowiedź należy zaznaczyć krzyżykiem [x]

Miejscowość i data Wykonawca Inspektor Nadzoru

ZAŁĄCZNIK NR 2

Kontrakt nr
 Nazwa kontraktu
 Umowa nr.....

**PROTOKÓŁ WYKONANIA ROBÓT Nr
 PROTOKÓŁ KONTROLI JAKOŚCI
 ŻYWICZNEGO ŚRODKA GRUNTUJĄCEGO¹⁾**

Obiekt:
 Element:
 Zakres robót:[m²] rysunek załącznik nr:
 Termin wykonania prac:

Nazwa materiału (rodzaj)	
Producent	
Numer partii	
Ilość materiałów z partii (ilość i pojemność opakowań)	
Numer dostawy	
Data przydatności do użycia (dz./m-c/r.)	
Nr Polskiej Normy lub aprobaty technicznej	
Certyfikat lub deklaracja zgodności z PN lub AT (nr, z dnia, wielkość dostawy objętej danym certyfikatem lub deklaracją)	
Stan opakowania ²⁾ :	
– uszkodzone (szt.)	[]
– nieuszkodzone (szt.)	[]
Konsystencja	
Wtrącenia ²⁾	[] tak [] nie
Kolor ²⁾	
Inne	
Uwagi	

¹⁾ – należy wypełniać dla każdej partii materiałów

²⁾ – właściwą odpowiedź należy zaznaczyć krzyżykiem [x]

Miejscowość i data

Wykonawca

Inspektor Nadzoru

.....

.....

.....

ZAŁĄCZNIK NR 3

Kontrakt nr
 Nazwa kontraktu
 Umowa nr.....

**PROTOKÓŁ WYKONANIA ROBÓT Nr
 PROTOKÓŁ KONTROLI JAKOŚCI
 MATERIAŁÓW IZOLACJI ARKUSZOWYCH¹⁾**

Obiekt:
 Element:
 Zakres robót:[m²] rysunek załącznik nr:
 Termin wykonania prac:

Nazwa materiału (rodzaj)	
Producent	
Numer partii	
Ilość materiałów z partii	
Ilość materiału wbudowanego	
Numer dostawy	
Nr Polskiej Normy lub aprobaty technicznej	
Certyfikat lub deklaracja zgodności z PN lub AT (nr, z dnia, wielkość dostawy objętej danym certyfikatem lub deklaracją)	
Wygląd zewnętrzny ²⁾ :	
- dziury	[] tak [] nie
- załamania	[] tak [] nie
- krawędzie	[] równe [] nierówne
- stan rozłożenia posypki	[] równomierne [] nierównomierne
- inne	
Sklejenie papy w rolce ²⁾	[] tak [] nie

¹⁾ – należy wypełniać dla każdej partii materiałów

²⁾ – właściwą odpowiedź należy zaznaczyć krzyżykiem [x]

Miejscowość i data Wykonawca Inspektor Nadzoru

ZAŁĄCZNIK NR 4

Kontrakt nr

Nazwa kontraktu

Umowa nr.....

PROTOKÓŁ WYKONANIA ROBÓT Nr DZIAŁKA
PROTOKÓŁ PRZYGOTOWANIA PODŁOŻA BETONOWEGO

**Nr
KONTROLI**

Obiekt:

Element:

Zakres robót:[m²] rysunek załącznik nr:

Termin wykonania prac:

Sposób czyszczenia		
Wytrzymałość na odrywanie ¹⁾ (MPa)	wyniki zawiera załącznik nr wartość średnia wartość minimalna <input type="checkbox"/> w normie <input type="checkbox"/> poza normą	
Czystość podłoża ¹⁾	<input type="checkbox"/> spełnia wymaganie <input type="checkbox"/> nie spełnia wymagania	
Gładkość podłoża ¹⁾	<input type="checkbox"/> spełnia wymaganie <input type="checkbox"/> nie spełnia wymagania	
Szorstkość podłoża ¹⁾ (mm)	wyniki zawiera załącznik nr wartość średnia wartość maksymalna <input type="checkbox"/> w normie <input type="checkbox"/> poza normą	
Równość podłoża ¹⁾	<input type="checkbox"/> spełnia wymaganie <input type="checkbox"/> nie spełnia wymagania	
Wilgotność podłoża ¹⁾	<input type="checkbox"/> spełnia wymaganie <input type="checkbox"/> nie spełnia wymagania	
Data i godzina zakończenia prac przygotowania podłoża	Data	Godzina
Inne(w zależności od rodzaju metody zabezpieczenia powierzchniowego)		
Uwagi		
Jakość przygotowanego podłoża:	<input type="checkbox"/> spełnia wymagania <input type="checkbox"/> nie spełnia wymagań (kwalifikuje się do poprawy)	

¹⁾ – właściwą odpowiedź należy zaznaczyć krzyżykiem [x]

Miejscowość i data

Wykonawca

Inspektor Nadzoru

.....

.....

.....

ZAŁĄCZNIK NR 5

Kontrakt nr
 Nazwa kontraktu
 Umowa nr.....

**PROTOKÓŁ WYKONANIA ROBÓT Nr DZIAŁKA Nr
 PROTOKÓŁ KONTROLI JAKOŚCI ZAGRUNTOWANEGO PODŁOŻA BETONOWEGO
 ŚRODKAMI ASFALTOWYMI**

Obiekt:
 Element:
 Zakres robót:[m²] rysunek załącznik nr:
 Termin wykonania prac:

Nazwa materiału		
Producent		
Technika aplikacji		
Wygląd zewnętrzny ¹⁾		
- barwa czarna	<input type="checkbox"/> tak	<input type="checkbox"/> nie
- powierzchnia matowa	<input type="checkbox"/> tak	<input type="checkbox"/> nie
Brudzenie skóry przy dotyku ¹⁾	<input type="checkbox"/> tak	<input type="checkbox"/> nie
Inne np. przebarwienia, szkliste strefy	<input type="checkbox"/> tak	<input type="checkbox"/> nie
Jakość zagruntowanego podłoża:	<input type="checkbox"/> spełnia wymagania <input type="checkbox"/> nie spełnia wymagań (kwalifikuje się do poprawek)	

¹⁾ – właściwą odpowiedź należy zaznaczyć krzyżykiem [x]

Miejscowość i data Wykonawca Inspektor Nadzoru

ZAŁĄCZNIK NR 6

Kontrakt nr
 Nazwa kontraktu
 Umowa nr.....

**PROTOKÓŁ WYKONANIA ROBÓT Nr DZIAŁKA Nr
 PROTOKÓŁ KONTROLI JAKOŚCI ZAGRUNTOWANEGO PODŁOŻA BETONOWEGO
 ŚRODKAMI ŻYWICZNYMI**

Obiekt:
 Element:
 Zakres robót:[m²] rysunek załącznik nr:
 Termin wykonania prac:

Nazwa materiału	
Producent	
Technika aplikacji	
Wygląd zewnętrzny ¹⁾	
- powierzchnia lekko błyszcząca	[] tak [] nie
Brudzenie skóry przy dotyku ¹⁾	[] tak [] nie
Posypka piaskiem ¹⁾	
- rozłożenie	[] równomierne [] nierównomierne
- wklejenie	[] mocne [] słabe
Jakość zagruntowanego podłoża:	[] spełnia wymagania [] nie spełnia wymagań (kwalifikuje się do poprawek)

¹⁾ – właściwą odpowiedź należy zaznaczyć krzyżykiem [x]

Miejscowość i data Wykonawca Inspektor Nadzoru

ZAŁĄCZNIK NR 7

Kontrakt nr
 Nazwa kontraktu
 Umowa nr.....

PROTOKÓŁ WYKONANIA ROBÓT Nr DZIAŁKA
PROTOKÓŁ KONTROLI
WYKONANIA IZOLACJI ARKUSZOWYCH

Nr
JAKOŚCI

Obiekt:
 Element:
 Zakres robót:[m²] rysunek załącznik nr:
 Termin wykonania prac:

Nazwa materiału (rodzaj)	
Producent	
Przyczepność ¹⁾	wyniki wg załącznika nr
- metodą pull-off [MPa]	wartość średnia wartość minimalna
-	[] przy temp. 8°C [] przy temp. 22°C
-	[] spełnia wymaganie [] nie spełnia wymagania
- metodą odrywania paska	[] spełnia wymaganie [] nie spełnia wymagania
Technika aplikacji	
Wygląd zewnętrzny ¹⁾	
- barwa	[] jednolita [] niejednolita
- niedoklejenia	[] tak [] nie
- pęcherze	[] tak [] nie
- pęknięcia	[] tak [] nie
- fałdy	[] tak [] nie
- inne	
Szerokość zakładów wynosi ¹⁾	
- poprzeczny (równoległe do długości arkusza) 8 cm	[] tak [] nie
- podłużny (równoległe do szerokości arkusza) 15 cm	[] tak [] nie
Pomiar szerokości wypływu z zakładu ¹⁾	[] spełnia wymaganie [] nie spełnia wymagania
Jakość nałożonej powłoki:	[] spełnia wymagania [] nie spełnia wymagań (kwalifikuje się do poprawek)

¹⁾ – właściwą odpowiedź należy zaznaczyć krzyżykiem [x]

Miejscowość i data Wykonawca Inspektor Nadzoru

ZAŁĄCZNIK NR 8

Kontrakt nr
 Nazwa kontraktu
 Umowa nr.....

PROTOKÓŁ WYKONANIA ROBÓT Nr
PROTOKÓŁ POMIARÓW WARUNKÓW KLIMATYCZNYCH¹⁾

Obiekt:
 Element:
 Zakres robót:[m²] rysunek załącznik nr:
 Termin wykonania prac:

Nr działki (m ²)	Data i godzina	Silne promieniowanie słoneczne	Zachmurzenie	Opad atmosferyczny	Wilgotność względna [%]	Temp. powietrza [°C]	Temp. podłoża [°C]	Temp. punktu rosy [°C]
1	2	3	4	5	6	7	8	9
1 załącznik nr ²⁾								
1 załącznik nr ²⁾								
1 załącznik nr ²⁾								

Uwaga: Pomiary warunków klimatycznych należy przeprowadzać co 3-4 godziny i przy każdej odczuwalnej zmianie pogody

¹⁾ – protokół należy stosować do całości zabezpieczanej powierzchni

²⁾ – załącznik nr zawiera szkic działki

Miejscowość i data Wykonawca Inspektor Nadzoru

M.15.03.02 Nawierzchnia z asfaltu twardolanego

1. Wstęp

1.1. Przedmiot Specyfikacji Technicznej Wykonania i Odbioru Robót Budowlanych (STWiORB)

Przedmiotem niniejszej Specyfikacji Technicznej Wykonania i Odbioru Robót Budowlanych są wymagania dotyczące wykonania i odbioru Robót budowlanych w ramach realizacji zadania: „Przebudowa mostu JN131001097 w m. Piastowo w ciągu drogi powiatowej nr 3735W Piaski - Gozdowo wraz z drogami dojazdowymi”.

1.3. ZAKRES ROBÓT OBJĘTYCH SPECYFIKACJĄ

Ustalenia zawarte w niniejszej Specyfikacji dotyczą zasad prowadzenia robót związanych z zastosowaniem asfaltu twardolanego przy wykonywaniu warstwy wiążącej grubości 5,5 cm.

1.4. OKREŚLENIA PODSTAWOWE

1.4.1. Mieszanka mineralna (MM) – mieszanka kruszywa i wypełniacza mineralnego o określonym składzie i uziarnieniu.

1.4.2. Mieszanka mineralno-asfaltowa (MMA) – mieszanka mineralna z odpowiednią ilością asfaltu lub polimeroasfaltu, wytworzona na gorąco, w określony sposób, spełniająca określone wymagania.

1.4.3. Asfalt twardolany – wbudowana mechanicznie mieszanka mineralno-asfaltowa o dużej zawartości wypełniacza, wytworzona w otaczarce lub kotle produkcyjnym, nie wymagająca zagęszczenia w czasie wbudowywania, spełniająca wymagania wobec asfaltu lanego wg wytycznych WT-2 z 2010 r..

1.4.4. Pozostałe określenia podstawowe są zgodne z obowiązującymi, odpowiednimi polskimi normami i definicjami podanymi w ST D-M.00.00.00 „Wymagania ogólne” pkt 1.4.

1.5. OGÓLNE WYMAGANIA DOTYCZĄCE ROBÓT

Ogólne wymagania dotyczące robót podano w ST D-M.00.00.00 „Wymagania ogólne”, pkt 1.5.

2. Materiały

2.1 Ogólne wymagania dotyczące materiałów

Ogólne wymagania dotyczące materiałów, ich pozyskiwania i składowania, podano w ST D-M-00.00.00 „Wymagania ogólne” [1] pkt 2.

Należy stosować materiały, które są oznakowane znakiem CE lub B zgodnie z ustawą o wyrobach budowlanych [51].

2.2 Kruszywo

2.2.1. Kruszywo do mieszanki mineralnej

2.2.1.1. Uziarnienie

Kruszywo grube do warstwy wiążącej lub ścieralnej z asfaltu lanego, w zależności od kategorii obciążenia ruchem, powinno spełniać wymagania normy PN-EN 13043:2004 [37] podane w tablicy 1.

Tablica 1. Wymagane właściwości kruszywa grubego do warstwy wiążącej i ścieralnej z asfaltu lanego

Lp.	Właściwości kruszywa	KR1-KR2	KR3-KR4	KR5-KR6
1	Uziarnienie według PN-EN 933-1 [7]; kategoria nie niższa niż:	$G_{C85/20}$	$G_{C90/15}$	$G_{C90/15}$
2	Tolerancja uziarnienia; odchylenia nie większe niż według kategorii:	$G_{20/15}$	$G_{25/15}$	$G_{25/15}$
3	Zawartość pyłu według PN-EN 933-1 [7]; kategoria nie wyższa niż:	f_2	f_2	f_2
4	Kształt kruszywa według PN-EN 933-3[8] lub według PN-EN 933-4 [9]; kategoria nie wyższa niż:	FI_{25} lub SI_{25}	FI_{20} lub SI_{20}	FI_{20} lub SI_{20}
5	Procentowa zawartość ziaren o powierzchni przekruszonej i łamanej w kruszywie grubym	$C_{Deklarowana}$	$C_{95/1}$	$C_{95/1}$

Specyfikacje Techniczne Wykonania i Odbioru Robót Budowlanych

	według PN-EN 933-5 [10]; kategoria nie niższa niż:			
6	Odporność kruszywa na rozdrabnianie według normy PN-EN 1097-2 [14], badana na kruszywie o wymiarze 10/14, rozdział 5, kategoria nie wyższa niż:	LA_{30}	LA_{30}	LA_{25}
7	Odporność na polerowanie kruszyw badana na normowej frakcji kruszywa do mieszanki mineralno-asfaltowej według PN-EN 1097-8 [20], kategoria nie niższa niż:	$PSV_{\text{deklarowana}}$	PSV_{50}	PSV_{50}
8	Gęstość ziaren według PN-EN 1097-6 [18], rozdział 7, 8 lub 9:	deklarowana przez producenta	deklarowana przez producenta	deklarowana przez producenta
9	Gęstość nasypowa według normy PN-EN 1097-3 [15]:	deklarowana przez producenta	deklarowana przez producenta	deklarowana przez producenta
10	Nasiąkliwość według PN-EN 1097-6 [18], rozdział 7, 8 lub 9:	deklarowana przez producenta	deklarowana przez producenta	deklarowana przez producenta
11	Mrozoodporność według PN-EN 1367-6 [25], w 1 % NaCl; kategoria nie wyższa niż:	$F_{\text{NaCl } 7}$	$F_{\text{NaCl } 7}$	$F_{\text{NaCl } 7}$
12	„Zgorzel słoneczna” bazaltu według PN-EN 1367-3 [22]; wymagana kategoria:	SB_{LA}	SB_{LA}	SB_{LA}
13	Skład chemiczny – uproszczony opis petrograficzny według PN-EN 932-3 [6]	deklarowany przez producenta	deklarowany przez producenta	deklarowany przez producenta
14	Grube zanieczyszczenia lekkie według PN-EN 1744-1 [23], p. 14.2; kategoria nie wyższa niż:	$m_{LPC} 0,1$	$m_{LPC} 0,1$	$m_{LPC} 0,1$
15	Rozpad krzemianowy żuźla wielkopieczowego chłodzonego powietrzem według PN-EN 1744-1 [23], p. 19.1:	wymagana odporność	wymagana odporność	wymagana odporność
16	Rozpad żelazowy żuźla wielkopieczowego chłodzonego powietrzem według PN-EN 1744-1 [23], p. 19.2:	wymagana odporność	wymagana odporność	wymagana odporność
17	Stołość objętości kruszywa z żuźla stalowniczego według PN-EN 1744-1 [23] p. 19.3; kategoria nie wyższa niż:	$V_{3,5}$	$V_{3,5}$	$V_{3,5}$

Kruszywo drobne do warstwy wiążącej lub ścieralnej z asfaltu lanego, w zależności od kategorii obciążenia ruchem, powinno spełniać wymagania normy PN-EN 13043:2004 [37] podane w tablicach 2 i 3.

Tablica 2. Wymagane właściwości kruszywa niełamanego drobnego lub o ciągłym uziarnieniu do $D \leq 8$ mm do warstwy wiążącej i ścieralnej z asfaltu lanego

Właściwości kruszywa	Wymagania w zależności od kategorii ruchu		
	KR1 ÷ KR2	KR3 ÷ KR4	KR5 ÷ KR6
Uziarnienie według PN-EN 933-1 [7], wymagana kategoria:	G_{F85} i G_{A85}		
Tolerancja uziarnienia; odchylenie nie większe niż według kategorii:	G_{TCNR}	G_{TC20}	G_{TC20}
Zawartość pyłów według PN-EN	f_{10}		

933-1 [7], kategoria nie wyższa niż:	
Jakość pyłów według PN-EN 933-9 [12]; kategoria nie wyższa niż:	MB_F10
Kanciastość kruszywa drobnego lub kruszywa 0/2 wydzielonego z kruszywa o ciągłym uziarnieniu według PN-EN 933-6 [11], rozdz. 8, kategoria nie niższa niż:	$E_{csDeklarowana}$
Gęstość ziaren według PN-EN 1097-6 [18], rozdz. 7, 8 lub 9:	deklarowana przez producenta
Nasiąkliwość według PN-EN 1097-6 [18], rozdz. 7, 8 lub 9	deklarowana przez producenta
Grube zanieczyszczenia lekkie, według PN-EN 1744-1 [23]p. 14.2, kategoria nie wyższa niż:	$m_{LPC0,1}$

Tablica 3. Wymagane właściwości kruszywa łamanego drobnego lub o ciągłym uziarnieniu do $D \leq 8$ mm do warstwy wiążącej i ścieralnej z asfaltu lanego

Właściwości kruszywa	Wymagania w zależności od kategorii ruchu		
	KR1 ÷ KR2	KR3 ÷ KR4	KR5 ÷ KR6
Uziarnienie według PN-EN 933-1 [7], wymagana kategoria:	G_{F85} i G_{A85}		
Tolerancja uziarnienia; odchylenie nie większe niż według kategorii:	G_{TCNR}	G_{TC20}	G_{TC20}
Zawartość pyłów według PN-EN 933-1 [7], kategoria nie wyższa niż:	f_{16}		
Jakość pyłów według PN-EN 933-9 [12]; kategoria nie wyższa niż:	MB_F10		
Kanciastość kruszywa drobnego lub kruszywa 0/2 wydzielonego z kruszywa o ciągłym uziarnieniu według PN-EN 933-6 [11], rozdz. 8, kategoria nie niższa niż:	E_{cs30}		
Gęstość ziaren według PN-EN 1097-6 [18], rozdz. 7, 8 lub 9:	deklarowana przez producenta		
Nasiąkliwość według PN-EN 1097-6 [18], rozdz. 7, 8 lub 9	deklarowana przez producenta		
Grube zanieczyszczenia lekkie, według PN-EN 1744-1 [23] p. 14.2, kategoria nie wyższa niż:	$m_{LPC0,1}$		

2.2.1.2. Środek adhezyjny

Zastosowane kruszywo mineralne i lepiszcze asfaltowe powinny wykazywać powinowactwo fizykochemiczne, zapewniające odpowiednią przyczepność (adhezję) lepiszcza do kruszywa i odporność mieszanki mineralno-asfaltowej na działanie wody. W celu poprawy powinowactwa lepiszcza asfaltowego do kruszywa należy stosować środki poprawiające adhezję. Środek adhezyjny i jego ilość powinny być dostosowane do konkretnego kruszywa i lepiszcza. Ocenę przyczepności należy określić na podstawie badania według PN-EN 12697-11 [29], metoda A po 6 h obracania, kruszywo 8/11 jako podstawowe. Dopuszcza się inne wymiary w przypadku braku wymiaru podstawowego do tego badania. Przyczepność kruszywa powinna wynosić co najmniej 80%.

2.2.2. Kruszywo do uszorstnienia warstwy ścieralnej

W celu zwiększenia współczynnika tarcia wykonanej warstwy ścieralnej, w początkowym okresie jej użytkowania, należy gorącą warstwę posypać kruszywem mineralnym naturalnym lub sztucznym uzyskanym z przekruszenia i dokładnie przywałować

Kruszywo do uszorstnienia powinny spełniać wymagania podane w tablicy 4.

Tablica 4. Wymagania dotyczące kruszywa (naturalnego lub sztucznego) do uszorstnienia warstwy ścieralnej

Właściwości kruszywa	Metoda badania	Punkt WT-1 [50]	Wymagania dla kruszywa 2/4 lub 2/5 mm	Wymagania dla kruszywa drobnego
Uziarnienie	PN-EN 933-1 [7]	4.1.3	kat. G_C 90/10	Kat. G_F 85
Kanciastość kruszywa drobnego, kat. nie niższa niż			E_{CS} Deklarowana	
Zawartość pyłu	PN-EN 933-1 [7]	4.1.6	kat. $f_{0,5}$	f_3
Odporność na polerowanie kruszywa, kat. nie niższa niż	PN-EN 1097-8 [20]	4.2.3	kat. PSV_{50} tj. odporność ≥ 50	
Gęstość ziaren	PN-EN 1097-6, rozdz. 7, 8, 9 [18]	4.3.1	deklarowana przez producenta	
Grube zanieczyszczenia lekkie, kat. nie wyższa niż	PN-EN 1744-1 p. 14.2 [23]	4.5.3	kat. m_{LPC} 0,1, tj. zawartość zanieczyszczeń o wymiarze większym od 2 mm powinna wynosić $\leq 0,1$ % (m/m)	

2.3 Lepiszczce asfaltowe

Jako lepiszcze asfaltowe do warstwy wiążącej i ścieralnej z asfaltu lanego należy stosować asfalt 35/50 spełniający wymagania PN-EN 12591 [21] właściwości asfaltu podano w tabeli 5.

Tablica 5. Wymagania dla asfaltu 35/50

Właściwość	Jednostka	Wymagana wartość	Badanie wg normy
Penetracja w temp. 25°C	$\times 0,1$ mm	35-50	PN-EN 1426 [32]
Temperatura mięknięcia	°C	50-58	PN-EN 1427 [31]
Odporność na starzenie w temp 163°C -zmiana masy, maksimum \pm -pozostała penetracja, minimum	% %	0,5 53	PN-EN 12607-1 [33] lub PN-EN 12607-3 [34]
Wzrost temperatury mięknięcia, max	°C	8	PN-EN 1427 [31]
Temperatura zapłonu, minimum	°C	240	PN-EN 22592 (b) [35]
Rozpuszczalność, minimum	%(m/m)	≥ 99	PN-EN 12592 [35]
Temperatura łamliwości Fraassam, max	°C	-5	PN-EN 12593 [43]

a) i c) Na asfalcie wyjściowym, przed badaniem starzeniowym

b) Patrz pkt 4.1.1.3 w normie PN-EN 12591 [21]

2.4 Wypełniacz

Do warstwy wiążącej i ścieralnej z asfaltu lanego, w zależności od kategorii ruchu, należy stosować wypełniacz spełniający wymagania podane w tablicy 6.

Tablica 6. Wymagane właściwości wypełniacza do warstwy wiążącej z asfaltu lanego

Właściwości kruszywa	Wymagania w zależności od kategorii ruchu		
	KR1 ÷ KR2	KR3 ÷ KR4	KR5 ÷ KR6

Uziarnienie według PN-EN 933-10 [13]	zgodnie z tablicą 24 w PN-EN 13043[37]
Jakość pyłów według PN-EN 933-9 [12]; kategoria nie wyższa niż:	MB _F 10
Zawartość wody według PN-EN 1097-5 [17], nie wyższa niż:	1 % (m/m)
Gęstość ziaren według PN-EN 1097-7 [19]	deklarowana przez producenta
Wolne przestrzenie w suchym zagęszczonym wypełniaczu według PN-EN 1097-4 [16], wymagana kategoria:	V _{28/45}
Przyrost temperatury mięknięcia według PN-EN 13179-1 [38], wymagana kategoria:	Δ _{R&B} 8/25
Rozpuszczalność w wodzie według PN-EN 1744-1 [23], kategoria nie wyższa niż:	WS ₁₀
Zawartość CaCO ₃ w wypełniaczu wapiennym według PN-EN 196-2 [45], kategoria nie niższa niż:	CC ₇₀
Zawartość wodorotlenku wapnia w wypełniaczu mieszanym, wymagana kategoria:	K _a Deklarowana
„Liczba asfaltowa” według PN-EN 13179-2 [39], wymagana kategoria:	BN _{Deklarowana}

2.5 Materiały do uszczelniania połączeń i krawędzi

Do uszczelniania połączeń technologicznych należy stosować materiały termoplastyczne (taśmy, pasty itp.) wg norm lub aprobat technicznych.

2.6 Dodatki do mieszanki mineralno-asfaltowej

Mogą być stosowane dodatki stabilizujące lub modyfikujące. Pochodzenie, rodzaj i właściwości dodatków powinny być deklarowane. Skuteczność stosowanych dodatków i modyfikatorów powinna być udokumentowana lub sprawdzona. Zaleca się stosowanie do mieszanki mineralno-asfaltowej środka obniżającego temperaturę produkcji i układania.

Do asfaltu lanego może być stosowany dodatek asfaltu naturalnego wg PN-EN 13108-4[46], załącznik B.

2.7 Dostawa materiałów

Za dostawy materiałów odpowiedzialny jest Wykonawca robót, zgodnie z ustaleniami określonymi w OST DM.00.00.00 „Wymagania Ogólne” [1].

Wykonawca jest zobowiązany do prowadzenia ilościowego i jakościowego odbioru dostaw poszczególnych asortymentów materiałów oraz ustalonych badań kontrolnych.

Pochodzenie i jakość kruszywa powinny być wcześniej zaaprobowane przez Inżyniera na podstawie wyników badań kontrolnych wg pktu. 6.

Zmiana producenta lepiszcza, jak i zmiana źródła pozyskania kruszyw w trakcie trwania robót, wymaga akceptacji Inżyniera i wymaga opracowania nowej recepty na mieszankę betonu asfaltowego i jej zatwierdzenia.

2.8 Składowanie materiałów

2.8.1. Składowanie kruszyw

Sposób składowania kruszyw powinien je zabezpieczać przed zanieczyszczeniem i przemieszczeniem z innymi asortymentami materiału kamiennego. Powierzchnia składowania powinna zapewniać możliwość zgromadzenia materiałów w ilościach zabezpieczających ciągłość produkcji.

Warunki składowania, lokalizacja i parametry techniczne składowiska powinny uzyskać akceptację Inżyniera.

2.8.2. Składowanie wypełniacza

Warunki składowania, lokalizacja i parametry techniczne składowiska powinny uzyskać akceptację Inżyniera. Sposób składowania musi zabezpieczać przed zawilgoceniem, zbryleniem i zanieczyszczeniem. Wypełniacz należy przechowywać w silosach stalowych w ilościach zabezpieczających ciągłość produkcji.

3. Sprzęt

3.1 Wymagania ogólne

Ogólne wymagania dotyczące sprzętu podano w Specyfikacji DM.00.00.00. "Wymagania ogólne" pkt.

3.2 Sprzęt do wykonania nawierzchni z asfaltu twardolanego

Wykonawca przystępując do wykonania warstwy nawierzchni z asfaltu twardolanego powinien wykazać się możliwością korzystania z następującego sprzętu:

- otaczarek,
- kotłów transportowych,
- układarek do asfaltu lanego,
- sprzętu do ręcznego wykończenia przy krawężnikach i urządzeniach instalacyjnych (taczek, żelazek, gładzików, łopat, szczotek itp.).

Pożądaną jest aby układarka asfaltu twardolanego zawierała:

- podgrzewaną belkę profilującą nawierzchnię,
- zespół napędowy z systemem hydraulicznego sterowania profilu poprzecznego,

Przy układaniu warstwy z asfaltu twardolanego tylko na przeciwnośladkach przy krawężnikach możliwość korzystania z układarki nie jest konieczna.

4. Transport

4.1 Ogólne wymagania dotyczące transportu

Ogólne wymagania dotyczące transportu podano w ST D-M-00.00.00 „Wymagania ogólne” [1], pkt 4.

4.2 Transport materiałów

4.2.1. Wypełniacz

Wypełniacz luzem należy przewozić w cysternach przystosowanych do przewozu materiałów sypkich, umożliwiających rozładunek pneumatyczny.

Wypełniacz workowany można przewozić dowolnymi środkami transportu w sposób zabezpieczony przed zawilgoceniem.

Do każdej dostawy wypełniacza powinien być dołączony dokument zawierający co najmniej:

- oznaczenie,
- datę wysyłki,
- kolejny numer dokumentu dostawy,
- numer normy PN-EN 13043 [37].

4.2.2. Kruszywo

Składowanie kruszywa powinno odbywać się w warunkach zabezpieczających je przed zanieczyszczeniem i zmieszaniem z innymi asortymentami kruszywa lub jego frakcjami. Zaleca się, aby frakcje drobne kruszywa (poniżej 4 mm) były przechowywane pod zadaszeniem. Warunki składowania oraz lokalizacja powinny być wcześniej uzgodnione z Inżynierem. Powierzchnia składowania powinna zapewniać możliwość zgromadzenia materiałów w ilościach zabezpieczających ciągłość produkcji.

Warunki składowania, lokalizacja i parametry techniczne składowiska powinny uzyskać akceptację Inżyniera.

Do każdej dostawy kruszywa powinien być dołączony dokument zawierający co najmniej:

- oznaczenie,
- datę wysyłki,
- kolejny numer dokumentu dostawy,
- numer normy PN-EN 13043 [37].

4.2.3. Lepiszczce asfaltowe

Lepiszczce asfaltowe należy przechowywać w zbiorniku z pośrednim systemem ogrzewania, z układem termostatowania zapewniającym utrzymanie żądanej temperatury z dokładnością $\pm 5^{\circ}\text{C}$. Temperatura asfaltu 35/50 w zbiorniku magazynowym (roboczym) nie powinna przekraczać 190°C w czasie krótkotrwałym nie dłuższym niż 5 dni.

4.2.4. Transport mieszanki mineralno-asfaltowej

Mieszanka mineralno-asfaltowa powinna być dowożona na budowę w zależności od postępu robót. Mieszanka podczas transportu i postoju przed wbudowaniem powinna być zabezpieczona przed ostygnięciem i dopływem powietrza (przykrycie, pojemniki termoizolacyjne lub ogrzewane itp.). Asfalt lany powinien być przewożony w kotłach termo izolowanych z mieszadłem i cały czas mieszany.

Warunki i czas transportu mieszanki mineralno-asfaltowej, od produkcji do wbudowania, powinny zapewniać utrzymanie temperatury w wymaganym przedziale.

Czas transportu asfaltu lanego z asfaltem modyfikowanym w kotłach, od załadunku do załadunku, nie powinien przekraczać 8 h przy temperaturze do 230°C. Asphalt lany, który był ogrzewany przez dłuższy czas lub w wyższej temperaturze nie może być użyty do wbudowania. Podczas transportu mieszanki mineralno-asfaltowej muszą być zachowane dopuszczalne wartości temperatury. Nie dotyczy to wypadku stosowania dodatków obniżających temperaturę produkcji i wbudowania lub lepiszczy zawierających takie środki. Należy również się kierować informacjami podanymi przez producenta mieszanki.

Powierzchnie pojemników używanych do transportu mieszanki powinny być czyste, a do zwilżania tych powierzchni można używać tylko środki adhezyjne niewpływające szkodliwie na mieszankę mineralno-asfaltową.

5. Wykonanie robót

5.1 Ogólne zasady wykonywania robót

Ogólne zasady wykonywania robót podano w ST D-M-00.00.00 „Wymagania ogólne”[1], pkt 5. Roboty powinny być wykonane zgodnie z WT-2 2010 [49] i PN-EN 13108-6 [46].

5.2 Zasady wykonywania robót

Podstawowe czynności przy wykonywaniu robót obejmują:

- roboty przygotowawcze,
- projektowanie mieszanki mineralno-asfaltowej,
- wytworzenie asfaltu lanego,
- wbudowanie mieszanki,
- roboty wykończeniowe.

5.3 Roboty przygotowawcze

Przed przystąpieniem do robót należy, na podstawie dokumentacji projektowej, ST lub wskazań Inżyniera:

- ustalić materiały niezbędne do wykonania robót,
- określić kolejność, sposób i termin wykonania robót.

5.4 Projektowanie mieszanki mineralno-asfaltowej

5.4.1. Projekt mieszanki mineralno-asfaltowej

Przed przystąpieniem do robót, w terminie uzgodnionym z Inżynierem, Wykonawca dostarczy Inżynierowi do akceptacji projekt składu mieszanki mineralno-asfaltowej, wyniki badań laboratoryjnych oraz próbki materiałów pobrane w obecności Inżyniera do wykonania badań kontrolnych przez Zamawiającego.

Projekt mieszanki mineralno-asfaltowej powinien określać:

- źródło wszystkich zastosowanych materiałów,
- proporcje wszystkich składników mieszanki mineralnej,
- rzędne krzywych uziarnienia,
- wyniki badań przeprowadzonych w celu określenia właściwości mieszanki, i porównanie ich z wymaganiami specyfikacji,
- wyniki badań dotyczących fizycznych właściwości kruszywa,
- temperaturę wytwarzania i układania mieszanki.

Recepta powinna być zaprojektowana dla konkretnych materiałów zaakceptowanych przez Inżyniera do wbudowania i przy wykorzystaniu reprezentatywnych próbek tych materiałów

Jeżeli mieszanka mineralno-asfaltowa jest dostarczana z kilku wytwórni lub od kilku producentów, to należy zapewnić zgodność typu i wymiaru mieszanki oraz spełnienie wymaganej dokumentacji projektowej.

Każda zmiana składników mieszanki w czasie trwania robót wymaga akceptacji Inżyniera oraz opracowania nowej recepty i jej zatwierdzenia.

5.4.2. Mieszanka mineralna

Uziarnienie mieszanki mineralnej oraz zawartość lepiszcza w asfalcie lanym podano w tablicy 7.

Tablica 7. Uziarnienie mieszanki mineralnej i zawartości lepiszcza do asfaltu lanego do warstwy wiążącej i ścieralnej

Właściwość	Przesiew [% (m/m)]					
	MA 11 KR1-KR6		MA 8 KR1-KR6		MA 5 KR1-KR6	
Wymiar sita #, [mm]	od	do	od	do	od	do
16,0	100	-	-	-	-	-

11,2	90	100	100	-	-	-
8,0	70	85	90	100	100	-
5,6	-	-	70	90	90	100
2	45	55	50	60	55	65
0,125	22	35	25	40	27	42
0,063	20,0	28,0	22	30	24	32
zawartość lepiszcza	B _{min6.5}		B _{min6.8}		B _{min6.8}	

Minimalna zawartość lepiszcza (kategoria B_{min}) jest to najmniejsza ilość lepiszcza rozpuszczalnego i nierozpuszczalnego, określona dla danego typu mieszanki mineralno-asfaltowej (np. B_{min6.5}=6,5%) przy założonej gęstości mieszanki mineralnej 2,650 Mg/m³. Jeżeli stosowana mieszanka mineralna ma inną gęstość (ρ_a), to do wyznaczenia minimalnej zawartości lepiszcza podana wartość należy pomnożyć przez współczynnik α według równania:

$$A=2,650/ \rho_a$$

Gęstość mieszanki kruszyw wyznaczamy ze wzoru

$$\rho_a = \frac{P_1+P_2 + \dots + P_n}{\rho_1+\rho_2 + \dots + \rho_n}$$

Gdzie:

$P_1+P_2+\dots+P_n$ - procentowa zawartość poszczególnych frakcji kruszyw (składników mieszanki mineralnej)

$\rho_1 + \rho_2 + \dots + \rho_n$ - gęstość poszczególnych frakcji kruszyw (składników mieszanki mineralnej)

Minimalna zawartość lepiszcza w zaprojektowanej mieszance (receptie) powinna być wyższa od podanego B_{min} o wielkość dopuszczalnej odchyłki 0,3 zawierającej błąd dozowania składników i błąd badania.

Minimalna zawartość lepiszcza asfaltowego odzyskanego w ekstrakcji – jest to lepiszcze rozpuszczalne w projektowanej mieszance mineralno-asfaltowej (receptie), nie uwzględniająca lepiszcza zaabsorbowanego przez kruszywo.

Lepiszcz rozpuszczalne to lepiszcze tworzące błonkę lepiszcza na ziarnach kruszywa.

Lepiszcz nierozpuszczalne – lepiszcze absorbowane przez pory kruszywa mieszanki mineralnej.

5.4.3. Wymagania dla mieszanki mineralno-asfaltowej

Asfalt lany do warstwy ścieralnej oraz warstwy wiążącej powinien spełniać wymagania zależnie od obciążenia ruchem podane w tablicy 8. Asfalt lany MA5 do rozkładania ręcznego (np. w ścieku przykrawężnikowym) powinien spełniać wymagania jak dla KR1÷2.

Tablica 8. Wymagane właściwości asfaltu lanego do warstwy wiążącej i ścieralnej

Właściwość	Metoda badania	KR1-2	KR3-6
Odporność na deformacje trwałe	PN-EN 13108-20 [28]	I _{min1,0} I _{max4,0} I _{NC0,6}	I _{min1,0} I _{max3,0} I _{NC0,4} I _{NC0,6} ^{a)}

^{a)} dotyczy asfaltu lanego z lepiszczem elastomerowym

5.5 Produkcja i przechowywanie mieszanki mineralno-asfaltowej i jej składników

Mieszankę mineralno-asfaltową należy wytwarzać na gorąco w otaczarce (zespolu maszyn i urządzeń dozowania, podgrzewania i mieszania składników oraz przechowywania gotowej mieszanki).

Dozowanie składników mieszanki mineralno-asfaltowej w otaczarkach, w tym także wstępne, powinno być zautomatyzowane i zgodne z receptą roboczą, a urządzenia do dozowania składników oraz pomiaru temperatury powinny być okresowo sprawdzane. Kruszywo o różnym uziarnieniu lub pochodzeniu należy dodawać odmierzone oddzielnie.

Lepiszcz asfaltowe należy przechowywać w zbiorniku z pośrednim systemem ogrzewania, z układem termostatowania zapewniającym utrzymanie żądanej temperatury z dokładnością $\pm 5^\circ\text{C}$. Temperatura asfaltu 35/50 w zbiorniku magazynowym (roboczym) nie powinna przekraczać temperatury 190°C, w okresie krótkotrwałym nie dłuższym niż 5 dni.

Kruszywo (ewentualnie z wypełniaczem) powinno być wysuszone i podgrzane tak, aby mieszanka uzyskała temperaturę właściwą do otoczenia lepiszczem asfaltowym. Temperatura mieszanki mineralnej powinna wynosić od 200°C (mieszanka dostarczona na miejsce wbudowania) do 230°C (mieszanka bezpośrednio po wytworzeniu).

Podczas produkcji asfaltu lanego można oddzielnie podgrzewać wypełniacz w dodatkowej suszarce. W celu zapewnienia odpowiedniej urabialności asfaltu lanego może być wymagane zastosowanie dodatków zmniejszających lepkość lepiszcza asfaltowego.

Sposób i czas mieszania składników mieszanki mineralno-asfaltowej powinny zapewniać równomierne otoczenie kruszywa lepiszczem asfaltowym.

Dodatki modyfikujące lub stabilizujące do mieszanki mineralno-asfaltowej mogą być dodawane w postaci stałej lub ciekłej. System dozowania powinien zapewnić jednorodność dozowania dodatków do wytwarzanej mieszanki. Warunki wytwarzania i przechowywania mieszanki mineralno-asfaltowej na gorąco nie powinny istotnie wpływać na skuteczność działania tych dodatków.

Mieszankę mineralno-asfaltową należy stosować na podstawie deklarowania jej przydatności do przewidywanego celu. Dopuszcza się dostawy mieszanek mineralno-asfaltowych z kilku wytwórni, pod warunkiem skoordynowania między sobą deklarowanych przydatności mieszanek (m.in. typ, rodzaj składników, właściwości objętościowe) z zachowaniem braku różnic w ich właściwościach. Wykonawca powinien deklarować przydatność wszystkich materiałów stosowanych do wykonania nawierzchni asfaltowej. Odbywa się to przez:

- podanie informacji zawartych w badaniu typu wymaganych w odpowiednim dokumencie wyrobu (normie lub aprobatie technicznej),
- deklarowanie przydatności materiału do przewidywanego celu.

W przypadku zmiany rodzaju i właściwości materiałów budowlanych należy ponownie wykazać ich przydatność do przewidywanego celu.

5.6 Przygotowanie podłoża

Podłoże, pod warstwę wiążącą będzie stanowić izolacja gruba. Wymagania dotyczące wykonania i odbioru izolacji podano w OST M. 15.03.01 [2].

Podłoże pod warstwę ścieralną będzie stanowić warstwa wiążąca nawierzchni. Podłoże powinno posiadać projektowany profil, a powierzchnia jego musi być sucha i dokładnie oczyszczona z wszelkiego rodzaju zanieczyszczeń (piasek, błoto, kurz, rozlane paliwo, itp.). Do usuwania zanieczyszczeń należy stosować szczotki mechaniczne i ręczne oraz sprzęt pneumatyczny (dmuchawy, odkurzacze itp.).

Rzędne wysokościowe podłoża oraz urządzenia usytuowanych w nawierzchni lub ją ograniczających powinny być zgodne z dokumentacją projektową. Z podłoża powinien być zapewniony odpływ wody. Nie dopuszcza się, aby w podłożu były koleiny lub inne zagłębienia mogące powodować zwiększone zaleganie wody.

Nie należy stosować skropienia lepiszczem izolacji przeciwwodnej, ani podłoża pod asfalt lany. Podłoże pod warstwę ścieralną z SMA należy skropić w ilości $0,1 \div 0,3$ w przeliczeniu na pozostałe lepiszcze. Określenie ilości lepiszcza należy wykonać wg PN-EN 12272-1 [47]. Zaleca się stosowanie do skropienia emulsji modyfikowanej polimerem. Skrapianie podłoża należy wykonywać równomiernie stosując rampy do skrapiania, np. skraparki do lepiszczy asfaltowych. Dopuszcza się skrapianie ręczne łańcą w miejscach trudnodostępnych oraz przy urządzeniach usytuowanych w nawierzchni lub ją ograniczających. W razie potrzeby urządzenia te należy zabezpieczyć przed zabrudzeniem. Skropione podłoże należy wyłączyć z ruchu publicznego.

Brzegi krawężników oraz innych urządzeń instalacyjnych jak wpusty powinny być przed położeniem asfaltu lanego posmarowane asfaltem drogowym wg PN-EN 12591 [21] lub asfaltem modyfikowanym polimerami wg PN-EN 14023 [36] „metodą na gorąco”, albo inne lepiszcza wg norm lub aprobat technicznych.

5.7 Próba technologiczna i odcinek próbny

Ustalony skład wejściowy mieszanki mineralno-asfaltowej powinien przed ostatecznym zastosowaniem zostać sprawdzony w warunkach budowy poprzez wykonanie próby technologicznej lub odcinka próbnego. Próba technologiczna ma na celu sprawdzenie zgodności wyprodukowanej mieszanki mineralno-asfaltowej z receptą.

Odcinek próbny powinien być wykonany co najmniej na 3 dni przed rozpoczęciem robót, Wykonawca wykona odcinek próbny w celu:

- stwierdzenia czy użyty sprzęt jest właściwy,
- określenia grubości warstwy wbudowanej mieszanki koniecznej do uzyskania wymaganej grubości warstwy,
- określenia czasu mieszania składników asfaltu lanego koniecznego do uzyskania właściwej temperatury mieszanki,
- ustalenia ilości grysu otoczonego do uszorstnienia nawierzchni oraz ustalenia ilości przejść walca lekkiego celem wciśnięcia grysu.

Odcinek próbny o długości określonej przez Inżyniera powinien być wykonany przez Wykonawcę w warunkach zbliżonych do warunków budowy w celu sprawdzenia sprzętu i uzyskiwanych parametrów technicznych robót określonych w dokumentacji projektowej. Do takiej próby Wykonawca powinien użyć takich materiałów oraz takiego sprzętu, jakie będą stosowane do wykonania nawierzchni. Długość odcinka próbnego określi Inżynier. Odcinek próbny powinien być zlokalizowany w miejscu wskazanym przez Inżyniera. Jeżeli dokumentacja projektowa, ani ST nie precyzują inaczej do oceny zgodności z receptą właściwości próbek

(minimum 2 próbki) mieszanki mineralno-asfaltowej pobranej podczas odcinka próbnego można przyjąć następujące kryteria w zakresie dopuszczalnych odchyłek dla wartości średniej:

- zawartość lepiszcza rozpuszczalnego: $\pm 0,3\%$
- zawartość kruszywa $<0,063$:
 - mieszanki gruboziarniste: $\pm 2 \%$,
 - zawartość kruszywa przechodzącego przez sito charakterystyczne dla kruszywa drobnego: $\pm 2 \%$,
- zawartość kruszywa przechodzącego przez sito 2 mm: $\pm 3 \%$,
- zawartość kruszywa przechodzącego przez sito D/2 lub charakterystyczne dla kruszywa grubego: $\pm 4 \%$,
- zawartość kruszywa przechodzącego przez sito D:
 - mieszanki gruboziarniste: $\pm 5 \%$,
 - mieszanki drobnoziarniste: $\pm 4 \%$.

Wykonawca może przystąpić do wykonywania warstwy, po zaakceptowaniu odcinka próbnego przez Inżyniera.

5.8 Wbudowanie mieszanki mineralno-asfaltowej

Mieszankę mineralno-asfaltową można wbudowywać na podłożu przygotowanym jak wyżej. Podłoże musi być czyste, nie może być na nim śniegu lub lodu. Należy przestrzegać wymagań producenta izolacji oraz mieszanki mineralno-asfaltowej. Nie wolno wbudowywać mieszanki, gdy na podłożu tworzy się zamknięty film wodny.

Podczas budowy nawierzchni należy dążyć do jej ułożenia przed sezonem zimowym, aby zapewnić szczelność nawierzchni i jej odporność na działanie wody i mrozu. Mieszankę mineralno-asfaltową należy wbudowywać w sprzyjających warunkach atmosferycznych. Asfalt lany nie może być układany podczas deszczu oraz na wilgotnym podłożu. Temperatura otoczenia w ciągu doby nie powinna być niższa od -2°C przed przystąpieniem do robót i 0°C w czasie robót. Temperatura powietrza powinna być mierzona co najmniej 3 razy dziennie; przed przystąpieniem do robót oraz podczas ich wykonywania w okresach równomiernie rozłożonych w planowanym czasie realizacji dziennej działki roboczej. W przypadku stosowania mieszanek mineralno-asfaltowych z dodatkiem obniżającym temperaturę mieszania i wbudowania należy indywidualnie określić wymagane warunki otoczenia.

Mieszanka mineralno-asfaltowa powinna być wbudowywana rozkładarką wyposażoną w układ automatycznego sterowania grubości warstwy i utrzymywania niwelety zgodnie z dokumentacją projektową. Układanie ręczne jest dopuszczalne tylko w tych miejscach, gdzie nie jest możliwe wbudowanie jej przy pomocy układarki. Grubość wykonywanej warstwy powinna być sprawdzana co 10 m, lecz co najmniej 3 razy na obiekcie, w co najmniej trzech miejscach (w osi i przy brzegach warstwy).

W trakcie wykonywania warstwy wiążącej należy zwracać uwagę na niebezpieczeństwo mechanicznego uszkodzenia izolacji. Koło samochodu lub gąsienica rozścielacza może wcisnąć pojedyncze, grube ziarno w izolację i je przeciąć. Ponadto, nie można dopuszczać do gwałtownego hamowania pojazdów samochodowych oraz skręcania kół w miejscu.

Układanie mieszanki musi odbywać się w sposób ciągły, bez przestojów, z jednostajną prędkością. Grubość warstwy układanej w jednym cyklu technologicznym nie może być mniejsza niż 30 mm i większa niż 60 mm. W przypadku konieczności uzyskania większej grubości nawierzchni należy wykonać ją w dwóch warstwach.

Zaleca się układanie asfaltu lanego całą szerokością jezdni. Złącza podłużne warstwy wiążącej i ścieralnej powinny być przesunięte względem siebie o co najmniej 10 cm. Złącze należy dokładnie zatrzeć, aby otrzymać równą powierzchnię. W razie potrzeby do rozgrzania krawędzi można stosować promienniki podczerwieni. Złącze robocze powinno być równe, a powierzchnia krawędzi powinna być oklejona samoprzylepną taśmą asfaltowo-kauczukową. Sposób wykonywania złącz roboczych powinien być zaakceptowany przez Inżyniera.

Do układania warstwy ścieralnej można przystąpić po ostygnięciu warstwy wiążącej do temperatury otoczenia.

5.9 Połączenia technologiczne

W przypadku wszelkich połączeń technologicznych warstwy z asfaltu lanego, również połączeń warstwy wiążącej z urządzeniami w nawierzchni lub ją ograniczającymi należy wykonywać spoiny. Spoiny wykonuje się z materiałów termoplastycznych (taśmy, pasty itp.) zgodnych z pkt.2.5. Grubość materiału termoplastycznego do spoiny powinna wynosić:

- nie mniej niż 10 mm przy grubości warstwy technologicznej do 2,5 cm,
- nie mniej niż 15 mm przy grubości warstwy technologicznej większej niż 2,5 cm.

Asfalt lany w pobliżu dylatacji o szerokości ok. 0,5 m może być układany ręcznie, ale wówczas zaleca się jego uszorstnienie i zagęszczenie małym walcem, który będzie poruszał się równoległe do osi dylatacji.

Na krawędzi urządzenia dylatacyjnego oraz na krawędzi nawierzchni układanej mechanicznie, na grubości przyszłej warstwy ścieralnej, należy nakleić elastomerowo-asfaltową taśmę topliwą.

Sposób wykonania uszczelnienia między nawierzchnią i wpustami i sączkami został opisany w OST M-16.01.01 [3] i M.16.01.03 [4].

Przed ułożeniem nawierzchni na krawężniku na wysokości przyszłej warstwy ścieralnej należy nakleić elastomerowo-asfaltową taśmę topliwą.

Połączenie nawierzchni mostowej z nawierzchnią drogową powinno być wykonane w strefie płyty przejściowej. Połączenie warstw ścieralnej i wiążącej powinny być przesunięte o co najmniej 0,5 m. Krawędzie poprzeczne łączonych warstw wiążącej i ścieralnej nawierzchni powinny być odcięte piłą. Połączenia powinny być uszczelnione elastomerowo-asfaltową taśmą topliwą.

Na obiektach inżynierskich, na których zamontowane są modułowe urządzenia dylatacyjne (w tym jednomodułowe), nawierzchnia mostowa powinna być ułożona na przęsle do dylatacji. Za dylatacją (na przyczółku) powinna być wykonana nawierzchnia drogową.

5.10 Wykończenie powierzchni warstwy ścieralnej

Warstwa ścieralna powinna mieć jednorodną teksturę i strukturę dostosowaną do przeznaczenia, np. ze względu na właściwości przeciwpoślizgowe, hałas toczenia kół lub względy estetyczne. Do zwiększenia szorstkości warstwy konieczne może być jej uszorstnienie. Do warstw z asfaltu lanego należy stosować posypkę o wymiarze 2/4 lub 2/5 mm lub piasek drobny. Należy stosować wyłącznie posypkę lakierowaną.

Na obszarach, na których odbywa się ruch kołowy po nawierzchni z asfaltu lanego (pasy ruchu, pobocza) posypka powinna być z kruszywa grubego. W wypadku wykonywania ścieków przykrawężnikowych bądź innych elementów jezdni z asfaltu lanego, po których nie odbywa się zasadniczy ruch kołowy (obrzeża nawierzchni, przeciwwpadki) zaleca się stosowanie posypki z kruszywa drobnego.

Wyróżnia się trzy metody uszorstnienia warstwy z asfaltu lanego:

- metoda A: posypanie gorącej warstwy chłodną posypką z grysu o wymiarze 2/5 otoczonego lepiszczem i przywałowanie jej walcem drogowym ogumionym lub stalowym gładkim,
- metoda B: stosowana do warstw o grubości do 2,5 cm; posypanie gorącej warstwy ciepłym grysem świeżo otoczonym lepiszczem tak, aby posypka przykleiła się do jej powierzchni; w szczególnych wypadkach dopuszcza się przywałowanie posypki walcem stalowym gładkim o masie do 2 t, przy temperaturze warstwy od 80 do 120°C,
- metoda C: stosowana do poboczy, ścieków, przeciwwpadków; chłodna posypka (z kruszywa drobnego, o małej zawartości pyłów, otoczonego lepiszczem w ilości zapewniającej sytkość tego kruszywa) jest naniesiona na gorącą warstwę i wtarta w jej powierzchnię.

Zalecana ilość posypki do warstw z asfaltu lanego:

- metoda A: uziarnienie 2/5: od 12 do 15 kg/m²,
- metoda B: uziarnienie 2/4: od 11 do 13 kg/m²,
- metoda C: kruszywo drobne: od 2 do 3 kg/m².

5.11 Roboty wykończeniowe

Roboty wykończeniowe powinny być zgodne z dokumentacją projektową. Do robót wykończeniowych należą prace związane z dostosowaniem wykonanych robót do warunków budowy obiektu i roboty porządkujące.

6. Kontrola jakości robót

6.1 Ogólne zasady kontroli jakości robót

Ogólne zasady kontroli jakości robót podano w ST D-M-00.00.00 [1] „Wymagania ogólne”, pkt 6.

6.2 Badania Producenta i deklaracja zgodności

Producent mieszanki mineralno-asfaltowej musi prowadzić Zakładową kontrolę produkcji zgodnie z PN-EN 13108-21 [27].

Przed przystąpieniem do robót Wykonawca powinien uzyskać wymagane dokumenty, dopuszczające wyroby budowlane do obrotu i powszechnego stosowania (oznaczenie CE lub znakiem budowlanym, certyfikaty zgodności, deklaracje zgodności, aprobaty techniczne, ew. badania materiałów wykonane przez dostawców itp.) i na ich podstawie sprawdzić właściwości zastosowanych materiałów na zgodność z wymaganiami podanymi w ST,

Do oznakowania CE producent lub jego przedstawiciel jest zobowiązany dołączyć dodatkowe informacje zawierające:

- określenie, siedzibę i adres producenta oraz adres zakładu produkującego wyrób budowlany,
- określenie, siedzibę i adres upoważnionego przedstawiciela,
- ostatnie dwie cyfry roku w którym umieszczono znakowanie CE na wyrobie budowlanym,
- numer certyfikatu zgodności, jeśli taki certyfikat był wymagany,
- dane umożliwiające identyfikację cech i deklarowanych właściwości użytkowych wyrobu budowlanego, jeżeli wynika to ze zharmonizowanej specyfikacji technicznej wyrobu.

Do wyrobu budowlanego oznakowanego znakiem budowlanym producent zobowiązany jest dołączyć:

- określenie, siedzibę i adres producenta oraz adres zakładu produkującego wyrób budowlany,
- identyfikację wyrobu budowlanego zawierającą: nazwę, nazwę handlową, typ, odmianę, gatunek i klasę według specyfikacji technicznej,

- numer i rok publikacji Polskiej Normy wyrobu lub aprobaty technicznej, z którą potwierdzono zgodność wyrobu budowlanego,
- numer i datę wystawienia krajowej deklaracji zgodności,
- inne dane, jeżeli wynika to ze specyfikacji technicznej,
- nazwę jednostki certyfikującej, jeżeli taka jednostka brała udział w zastosowanym systemie oceny zgodności wyrobu budowlanego.

Deklaracja zgodności producenta powinna zawierać sprawozdanie z badania typu. Badanie typu powinno być przeprowadzone przy pierwszym wprowadzeniu mieszanek mineralno-asfaltowych do obrotu i powinno być powtórzone w wypadku:

- upływu trzech lat,
- zmiany złoża kruszywa,
- zmiany rodzaju kruszywa (typu petrograficznego),
- zmiany kategorii kruszywa grubego, jak zdefiniowano w PN-EN 13043 [42], jednej z następujących właściwości: kształtu, udziału ziaren częściowo przekuszonych, odporności na rozdrabnianie, odporności na ścieranie lub kanciastości kruszywa drobnego,
- zmiany gęstości ziaren (średnia ważona) o więcej niż 0,05 Mg/m³,
- zmiany rodzaju lepiszcza,
- zmiany typu mineralogicznego wypełniacza,
- przekroczenia granicy zakresu zawartości granulatu asfaltowego.

6.3 Badania Wykonawcy

Wykonawca jest zobowiązany do wykonania pełnego zakresu badań. Laboratorium Wykonawcy powinno być wyposażone w niezbędną aparaturę umożliwiającą przeprowadzenie badań kontrolnych przewidzianych w specyfikacji. Badania kontrolne obejmują cały proces budowy (produkcji i wbudowania mieszanek), aż do badań końcowych (jakości wykonanej nawierzchni).

Badania Wykonawcy są wykonywane przez Wykonawcę celem sprawdzenia, czy jakość mieszanki mineralno asfaltowej i jej składników oraz gotowej warstwy spełniają wymagania określone w dokumentacji projektowej. Wykonawca powinien zapisywać wyniki badań w protokołach. W razie stwierdzenia uchybień w stosunku do wymagań dokumentacji projektowej, ich przyczyny należy niezwłocznie usunąć.

Wyniki badań Wykonawcy należy przekazywać Inżynierowi na jego żądanie. Inżynier może zdecydować o dokonaniu odbioru na podstawie badań Wykonawcy. W razie zastrzeżeń Inżynier może przeprowadzić badania kontrolne według pktu 6.4.

Zakres badań Wykonawcy związany z wykonywaniem nawierzchni obejmuje:

- pomiar temperatury powietrza,
- pomiar temperatury mieszanki mineralno-asfaltowej podczas wykonywania nawierzchni,
- ocenę wizualną mieszanki mineralno-asfaltowej,
- wykaz ilości materiałów lub grubości wykonanej warstwy,
- pomiar spadku poprzecznego warstwy,
- pomiar równości warstwy,
- ocenę wizualną jednorodności powierzchni warstwy,
- ocenę wizualną jakości wykonania połączeń technologicznych.

Temperaturę oraz czas transportu (przechowywania w kotłach) i ułożenia asfaltu lanego należy udokumentować protokołem dotyczącym każdego kotła. Protokół należy przekazywać Inżynierowi w każdym dniu roboczym.

6.4 Badania kontrolne Inżyniera

Badania kontrolne są badaniami Inżyniera, których celem jest sprawdzenie, czy jakość materiałów budowlanych (mieszanek mineralno-asfaltowych i ich składników, lepiszczy i materiałów do uszczelnień itp.) oraz gotowej warstwy (wbudowane warstwy asfaltowe, połączenia itp.) spełniają wymagania określone w kontrakcie. Wyniki tych badań są podstawą odbioru. Pobieraniem próbek i wykonaniem badań na miejscu budowy zajmuje się Inżynier w obecności Wykonawcy. Badania odbywają się również wtedy, gdy Wykonawca zostanie w porę powiadomiony o ich terminie, jednak nie będzie przy nich obecny.

6.4.1. Kruszywa

Z kruszywa należy pobrać i zbadać średnie próbki. Wielkość pobranej średniej próbki nie może być mniejsza niż:

- wypełniacz 2 kg,
- kruszywa o uziarnieniu do 8 mm 5 kg,
- kruszywa o uziarnieniu powyżej 8 mm 15 kg.

6.4.2. Lepiszczce

Z lepiszcza należy pobrać próbkę średnią składającą się z 3 próbek częściowych po 2 kg. Z tego jedną próbkę częściową należy poddać badaniom. Ponadto należy zbadać kolejną próbkę, jeżeli wygląd zewnętrzny (jednolitość, kolor, zapach, zanieczyszczenia) może budzić obawy.

6.4.3. Materiały do uszczelniania połączeń

Z lepiszcza lub materiałów termoplastycznych należy pobrać próbki średnie składające się z 3 próbek częściowych po 6 kg. Z tego jedną próbkę częściową należy poddać badaniom. Ponadto należy pobrać i zbadać kolejną próbkę, jeżeli zewnętrzny wygląd (jednolitość, kolor, połysk, zapach, zanieczyszczenia) może budzić obawy.

6.4.4. Badania mieszanki mineralno-asfaltowej

Rodzaj badań kontrolnych mieszanki mineralno-asfaltowej i wykonanej z niej warstwy podano w tablicy 9

Tablica 9. Rodzaj badań kontrolnych

Lp.	Rodzaj badań
1	Mieszanka mineralno-asfaltowa ^{a), b)}
1.1	Uziarnienie
1.2	Zawartość lepiszcza
1.3	Temperatura mięknięcia lepiszcza odzyskanego
1.4	Gęstość
1.5	Zagłębienie trzpienia (włącznie z przyrostem po kolejnych 30 minutach badania)
2	Warstwa asfaltowa
2.1	Spadki poprzeczne
2.2	Równość
2.3	Grubość lub ilość materiału
2.4	Właściwości przeciwpoślizgowe
^{a)} do każdej warstwy próbka; w razie potrzeby liczba próbek może zostać zwiększona (np. nawierzchnie dróg w terenie zabudowy)	
^{b)} w razie potrzeby specjalne kruszywa i dodatki	

Na etapie oceny jakości wbudowanej mieszanki mineralno-asfaltowej podaje się wartości dopuszczalne i tolerancje, w których uwzględnia się: rozrzut występujący przy pobieraniu próbek, dokładność metod badań oraz odstępstwa uwarunkowane metodą pracy.

Właściwości materiałów należy oceniać na podstawie badań pobranych próbek mieszanki mineralno-asfaltowej przed wbudowaniem (wbudowanie oznacza wykonanie warstwy asfaltowej). Wyjątkowo dopuszcza się badania próbek pobranych z wykonanej warstwy asfaltowej).

6.4.4.1. Uziarnienie mieszanki mineralnej

Pojedynczy wynik i średnia z wielu oznaczeń uziarnienia wyekstrahowanej mineralnej z każdej próbki pobranej z mieszanki mineralno-asfaltowej lub wyjątkowo z warstwy nie może odbiegać od wartości projektowanej z uwzględnieniem niżej przedstawionych dopuszczalnych odchyłek:

MA

- zawartość kruszywa o wymiarze < 0,063 mm ± 2,2 %
- zawartość kruszywa o wymiarze < 0,125 mm ± 2,0 %
- zawartość kruszywa drobnego o wymiarze od 0,063 mm do 2 mm ± 3,0 %
- zawartość kruszywa grubego o wymiarze > 2 mm ± 3,0 %
- zawartość kruszywa o wymiarze >D/2 lub charakterystyczne dla kruszywa grubego: mieszanki drobnoziarniste (z wyłączeniem PA i MA) ± 4,0 %

6.4.4.2. Zawartość lepiszcza

Pojedynczy wynik i średnia z wielu oznaczeń w zakresie zawartości rozpuszczalnego lepiszcza z każdej próbki pobranej z mieszanki mineralno-asfaltowej lub wyjątkowo z warstwy nie może odbiegać od wartości projektowanej, z uwzględnieniem dopuszczalnej odchyłki ± 0,25%.

6.4.4.3. Temperatura mięknięcia lepiszcza

W asfalcie lanym zawierającym asfalt 35/50, oznaczona temperatura mięknięcia wyekstrahowanego lepiscza nie powinna przekroczyć 71°C.

6.4.4.4. Zagłębienie trzpienia (deformacja trwała)

Zagłębienia trzpienia podczas badania każdej próbki sześcienniej, sporządzonej z luźnej mieszanki mineralno-asfaltowej nie może przekroczyć wartości deklarowanej o więcej niż:

- +1,0 mm,
- 0,4 mm.

6.4.5. Badanie wykonanej warstwy asfaltowej

Zakres badań wykonanej warstwy wiążącej z asfaltu lanego obejmuje:

- spadki poprzeczne,
- równość,
- grubość warstwy lub ilość zużytego materiału,
- właściwości przeciwpoślizgowe.

6.4.5.1. Spadki poprzeczne

Należy wykonać badanie na każdym pasie ruchu co 10 m, co najmniej 5 razy dla obiektu Spadki poprzeczne warstwy być zgodne z dokumentacją projektową z tolerancją $\pm 0,5\%$ dla warstwy wiążącej i $\pm 0,2\%$ dla warstwy ścieralnej.

6.4.5.2. Równość podłużna warstwy

a) Warstwa ścieralna

Pomiary równości podłużnej należy wykonywać w środku każdego ocenianego pasa ruchu.

Do oceny równości podłużnej warstwy ścieralnej nawierzchni drogi klasy G i dróg wyższych klas należy stosować metodę pomiaru umożliwiającą obliczanie wskaźnika równości IRI.

Do profilometrycznych pomiarów równości podłużnej powinien być wykorzystywany sprzęt umożliwiający rejestrację, z błędem pomiaru nie większym niż 1,0 mm, profilu podłużnego o charakterystycznych długościach mieszczących się w przedziale od 0,5 m do 50 m. Wartość IRI oblicza się nie rzadziej niż co 10 m, chyba że Inżynier zdecyduje inaczej. Wymagana równość podłużna jest określona przez wartości wskaźnika, których nie można przekroczyć na 50 %, 80 % i 100 % długości badanego odcinka nawierzchni. Wartości wskaźnika, wyrażone w mm/m, określa tablica 12.

Tablica 12. Wartość wskaźnika IRI (w mm/m)

Klasa drogi	Rodzaj warstwy konstrukcyjnej	50 %	80 %	100 %
A, S, GP	Ścieralna	$\leq 1,2$	$\leq 2,0$	$\leq 3,3$
G	Ścieralna	$\leq 2,8$	$\leq 3,9$	$\leq 4,9$

Jeżeli na odcinku nie można wyznaczyć więcej niż 10 wartości IRI, to wartość miarodajna będąca sumą wartości średniej E (IRI) i odchylenia standardowego D: $E(IRI)+D$ nie powinna przekroczyć wartości odpowiedniej dla 80% długości badanego odcinka nawierzchni.

Do oceny równości podłużnej warstwy ścieralnej nawierzchni dróg klasy Z, L i D należy stosować metodę z wykorzystaniem łąty 4-metrowej i klina lub metody równoważnej użyciu łąty i klina, mierząc wysokość prześwitu w połowie długości łąty. Pomiar wykonuje się nie rzadziej niż co 5 m. Wymagana równość podłużna jest określona przez wartość odchylenia równości (prześwitu), które nie mogą przekroczyć 6 mm.

b) Warstwa wiążąca

Do oceny równości podłużnej warstwy wiążącej nawierzchni dróg wszystkich klas technicznych należy stosować metodę z wykorzystaniem łąty 4-metrowej i klina lub metody równoważnej użyciu łąty i klina, mierząc wysokość prześwitu w połowie długości łąty. Pomiar wykonuje się nie rzadziej niż co 5 m.

Przez odchylenie równości rozumie się największą odległość między łątą a mierzoną powierzchnią. Wymagana równość podłużna jest określona przez wartości odchylenia równości, które nie mogą być przekroczone w liczbie pomiarów stanowiących 95% oraz 100% liczby wszystkich pomiarów na badanym odcinku. Przez odchylenie równości rozumie się największą odległość między łątą a mierzoną powierzchnią. Wartości odchylenia, wyrażone w mm, określa tablica 13.

Tablica 13. Wartości odchylenia równości (w mm)

Klasa drogi	Rodzaj warstwy konstrukcyjnej	Procent liczby pomiarów	
		95 %	100 %

A,S,GP	Wiążąca	≤ 7	≤ 8
G,Z	Wiążąca	≤ 9	≤ 10

Dla dróg klasy L i D wymagana równość podłużna warstwy wiążącej jest określona przez wartość odchylenia równości (prześwitu), które nie mogą przekroczyć 12 mm.

Równość podłużna przed upływem okresu gwarancyjnego

Przed upływem okresu gwarancyjnego wartość wskaźnika IRI warstwy ścieralnej nawierzchni drogi klasy G i dróg wyższych klas nie powinny być większe niż podane w tablicy 14. Badanie wykonuje się wg procedury jak podczas odbioru nawierzchni, w prawym śladzie koła.

Tablica 14. Dopuszczalne wartości wskaźnika równości IRI warstwy ścieralnej wymagane przed upływem okresu gwarancyjnego

Klasa drogi	Wartość wskaźnika IRI[mm/m]
A, S, GP	$\leq 2,9$
G	$\leq 4,6$

Przed upływem okresu gwarancyjnego wartość odchylenia równości podłużnej warstwy ścieralnej nawierzchni dróg klasy Z i L nie powinna być większa niż 8 mm. Badanie wykonuje się wg procedury jak podczas odbioru nawierzchni.

6.4.5.3. Równość poprzeczna warstwy

Do oceny równości poprzecznej warstw nawierzchni dróg wszystkich klas technicznych należy stosować metodę z wykorzystaniem łaty 4-metrowej i klina lub metody równoważnej użyciu łaty i klina. Pomiar należy wykonywać w kierunku prostopadłym do osi jezdni, na każdym ocenianym pasie ruchu, nie rzadziej niż co 5 m, a liczba pomiarów nie może być mniejsza niż 20. Wymagana równość poprzeczna jest określona przez wartości odchylenia równości, które nie mogą być przekroczone w liczbie pomiarów stanowiących 90 % i 100 % albo 95 % i 100 % liczby wszystkich pomiarów na badanym odcinku. Odchylenie równości oznacza największą odległość między łatą a mierzoną powierzchnią w danym profilu. Wartości odchylenia, wyrażone w mm, określa tablica 15.

Tablica 15. Wartości odchylenia równości poprzecznej

Klasa drogi	Rodzaj warstwy konstrukcyjnej	Odchylenia równości poprzecznej w mm dla procentu liczby pomiarów		
		90 %	95 %	100 %
A, S, GP	Ścieralna	≤ 3	-	≤ 5
	Wiążąca	≤ 6	-	≤ 8
G, Z	Ścieralna	≤ 6	-	≤ 9
	Wiążąca	≤ 9	-	≤ 12

Dla dróg klasy L i D wymagana równość poprzeczna warstwy wiążącej jest określona przez wartość odchylenia równości (prześwitu), które nie mogą przekroczyć 12 mm.

Równość poprzeczna przed upływem okresu gwarancyjnego

Przed upływem okresu gwarancyjnego wartość odchylenia równości poprzecznej warstwy ścieralnej nawierzchni dróg wszystkich klas technicznych nie powinna być większa niż podana w tablicy 16. Badanie wykonuje się wg procedury jak podczas odbioru nawierzchni.

Tablica 16. Dopuszczalne wartości odchylenia równości poprzecznej warstwy ścieralnej wymagane przed upływem okresu gwarancyjnego

Klasa drogi	Wartość odchylenia równości poprzecznej[mm]
A, S, GP	≤ 6
G	≤ 8
Z, L, D	≤ 9

6.4.5.4. Grubość warstwy i ilość zużytego materiału

Grubość wykonanej warstwy, oznaczana wg PN-EN 12697-36[26], nie może odbiegać od projektowanej o więcej niż 10%.

Minimalna ilość materiału przypadającego na warstwę mieszanki o grubości 1 cm wynosi 25,0 kg.

6.5 Badania kontrolne dodatkowe

W wypadku uznania, że jeden z wyników badań kontrolnych nie jest reprezentatywny dla ocenianego odcinka budowy, Wykonawca ma prawo żądać przeprowadzenia badań kontrolnych dodatkowych.

Inżynier i Wykonawca decydują wspólnie o miejscach pobierania próbek i wyznaczeniu odcinków częściowych ocenianego odcinka budowy. Jeżeli odcinek częściowy przyporządkowany do badań kontrolnych nie może być jednoznacznie i zgodnie wyznaczony, to odcinek ten nie powinien być mniejszy niż 20% ocenianego odcinka budowy.

Do odbioru uwzględniane są wyniki badań kontrolnych i badań kontrolnych dodatkowych do wyznaczonych odcinków częściowych.

Koszty badań kontrolnych dodatkowych zażądanych przez Wykonawcę ponosi Wykonawca.

6.6 Badania arbitrażowe

Badania arbitrażowe są powtórzeniem badań kontrolnych, co do których istnieją uzasadnione wątpliwości ze strony Inżyniera lub Wykonawcy (np. na podstawie własnych badań).

Badania arbitrażowe wykonuje na wniosek strony kontraktu niezależne laboratorium, które nie wykonywało badań kontrolnych.

Koszty badań arbitrażowych wraz ze wszystkimi kosztami ubocznymi ponosi strona, na której niekorzyść przemawia wynik badania.

Wniosek o przeprowadzenie badań arbitrażowych dotyczących zawartości wolnych przestrzeni lub wskaźnika zagęszczenia należy złożyć w ciągu 2 miesięcy od wpływu reklamacji ze strony Zamawiającego.

7. OBMIAR ROBÓT

Jednostką obmiaru jest metr kwadratowy (m^2) wykonanej warstwy wiążącej o grubości określonej w dokumentacji projektowej.

8. Odbiór robót

8.1 Ogólne zasady odbioru robót

Ogólne zasady odbioru robót podano w ST D-M-00.00.00 „Wymagania ogólne” [1], pkt 8.

Roboty uznaje się za wykonane zgodnie z dokumentacją projektową, ST i wymaganiami Inżyniera, jeżeli wszystkie pomiary i badania z zachowaniem tolerancji wg punktu 6 dały wyniki pozytywne.

8.2 Dokumenty odbioru robót

Do odbioru częściowego lub końcowego robót Wykonawca przedłoży Inżynierowi następujące dokumenty:

- dokumentację projektową
- recepty mieszanek i ustalenia technologiczne
- księgi obmiaru robót i dziennik budowy
- wyniki badań kontrolnych i oznaczeń laboratoryjnych
- sprawozdanie techniczne (zakres i lokalizacja robót, wykaz zmian w stosunku do tych zmian, uwagi dotyczące warunków realizacji, termin rozpoczęcia i zakończenia robót)
- inne dokumenty wymagane w kontrakcie przez odbierającego
- dokumentację powykonawczą

8.3 Odstępstwo od wymagań

Inżynier ocenia jakość robót na podstawie przedłożonych dokumentów, wyników badań i pomiarów oraz po wnikliwej ocenie wizualnej wykonanych robót.

Jeżeli wg oceny Inżyniera, wykonane roboty pod względem przygotowania dokumentacyjnego lub zakresu robót nie są gotowe do odbioru, odbierający w porozumieniu z Wykonawcą wyznacza ponowny termin odbioru.

Podstawowym dokumentem dokonania odbioru jest protokół.

Wszystkie uzgodnione roboty poprawkowe i uzupełniające powinny zostać spisane i potwierdzone przez obie strony. Wszystkie zmiany dotyczące rodzaju, ilości i technologii mogą zostać uznane tylko po uprzedniej pisemnej zgodzie Inżyniera.

Inżynier w razie niedotrzymania wartości dopuszczalnych:

- grubości warstwy,
- ilości zużytego materiału,
- składu mieszanki mineralnej,
- zawartości lepiszcza,
- równości,

może dokonać potrąceń, o ile Wykonawca wyrazi na to zgodę. Jeżeli Wykonawca nie wyrazi na to zgody, to jest zobowiązany usunąć wady.

8.4 Odbiór robót zanikających i ulegających zakryciu

Odbiorowi robót zanikających i ulegających zakryciu podlegają:

- podłoże przygotowane do ułożenia warstwy wiążącej,
- ułożona warstwa wiążąca.

Odbiór tych robót powinien być zgodny z wymaganiami ST D-M-00.00.00 „Wymagania ogólne” [1] oraz ST.

9. PODSTAWA PŁATNOŚCI

Płaci się za metr kwadratowy (m²) wykonania warstwy wiążącej z asfaltu twardolanego o grubości określonej w dokumentacji projektowej. Cena jednostkowa jest ceną uśrednioną dla przyjętego sposobu wykonania i obejmuje:

- opracowanie recepty laboratoryjnej mieszanki mineralno-asfaltowej,
- zakup, załadunek, transport i składowanie na budowie niezbędnych materiałów,
- zakup i dostarczenie pozostałych czynników produkcji,
- prace pomiarowe,
- przygotowanie (oczyszczenie) podłoża (izolacji lub warstwy wiążącej),
- wykonanie warstwy wiążącej określonej grubości,
- wykonanie złączy,
- wykonanie badań kontrolnych wg pktu 6,
- oczyszczenie terenu robót.
- Wykonanie uszczelnień przy krawężnikach i wpustach,
- wykonanie wszystkich niezbędnych pomiarów, badań i sprawdzeń, w tym dodatkowo zleconych przez Inżyniera,
- oznakowanie Robót i jego utrzymanie,
- wykonanie innych czynności niezbędnych do realizacji Robót objętych niniejszą ST, zgodnie z Dokumentacją Projektową.

10. Przepisy związane

- | | |
|-----------------|----------------------|
| 1. D-M-00.00.00 | Wymagania ogólne |
| 2. M-15.03.01 | Izolacja gruba |
| 3. M-16.01.01 | Wpusty mostowe |
| 4. M-16.01.03 | Odwodnienie izolacji |
| 5. M-19.01.01 | Krawężniki kamienne |

10.2 Normy

- | | | |
|-----|-------------------|---|
| 6. | PN-EN 932-3:1999 | Badania podstawowych właściwości kruszyw – Procedura i terminologia uproszczonego opisu petrograficznego. |
| 7. | PN-EN 933-1:2000 | Badania geometryczne właściwości kruszyw – Oznaczanie składu ziarnowego – Metoda przesiewania. |
| 8. | PN-EN 933-3:1999 | Badania geometryczne właściwości kruszyw – Oznaczanie kształtu ziaren za pomocą wskaźnika płaskości. |
| 9. | PN-EN 933-4:2001 | Badania geometryczne właściwości kruszyw – Część 4: Oznaczanie kształtu ziaren – Wskaźnik kształtu. |
| 10. | PN-EN 933-5:2000 | Badania geometryczne właściwości kruszyw – Oznaczanie procentowej zawartości ziaren o powierzchniach powstałych w wyniku przekruszenia lub łamania kruszyw grubych. |
| 11. | PN-EN 933-6:2002 | Badania geometryczne właściwości kruszyw – Część 6: Ocena właściwości powierzchni – Wskaźnik przepływu kruszywa. |
| 12. | PN-EN 933-9:2002 | Badania geometryczne właściwości kruszyw – Ocena zawartości drobnych cząstek – Badania błękitem metylenowym. |
| 13. | PN-EN 933-10:2002 | Badania geometryczne właściwości kruszyw – Część 10: Ocena zawartości drobnych cząstek – Uziarnienie wypełniaczy (przesiewanie w strumieniu powietrza). |
| 14. | PN-EN 1097-2:2000 | Badania mechanicznych i fizycznych właściwości kruszyw – Metody oznaczania odporności na rozdrabnianie. |
| 15. | PN-EN 1097-3:2000 | Badania mechanicznych i fizycznych właściwości kruszyw – Oznaczanie gęstości nasypowej i jamistości. |
| 16. | PN-EN 1097-4:2002 | Badania mechanicznych i fizycznych właściwości kruszyw – Część 4: Oznaczanie pustych przestrzeni suchego, zagęszczonego wypełniacza. |
| 17. | PN-EN 1097-5:2001 | Badania mechanicznych i fizycznych właściwości kruszyw – Część 5: |

- | | | |
|-----|---------------------|--|
| 18. | PN-EN 1097-6:2002 | Oznaczanie zawartości wody przez suszenie w suszarce z wentylacją. Badania mechanicznych i fizycznych właściwości kruszyw – Część 6: Oznaczanie gęstości ziaren i nasiąkliwości. |
| 19. | PN-EN 1097-7:2001 | Badania mechanicznych i fizycznych właściwości kruszyw – Część 7: Oznaczanie gęstości wypełniacza – Metoda piknometryczna. |
| 20. | PN-EN 1097-8:2002 | Badania mechanicznych i fizycznych właściwości kruszyw – Część 8: Oznaczanie polerowalności kamienia. |
| 21. | PN-EN 12591:2010 | Asfalty i lepiszcza asfaltowe. Wymagania dla asfaltów drogowych |
| 22. | PN-EN 1367-3:2002 | Badania właściwości cieplnych i odporności kruszyw na działanie czynników atmosferycznych – Część 3: Badanie bazaltowej zgorzeli słonecznej metodą gotowania. |
| 23. | PN-EN 1744-1:2000 | Badania chemicznych właściwości kruszyw – Analiza chemiczna. |
| 24. | PN-EN 12697-1:2005 | Mieszanki mineralno-asfaltowe – Metody badań mieszanek mineralno-asfaltowych na gorąco – Część 1: Zawartość lepiszcza rozpuszczalnego |
| 25. | PN-EN 1367-6:2008 | Badania właściwości cieplnych i odporności kruszyw na działania czynników atmosferycznych – Część 6: Mrozoodporność w obecności soli |
| 26. | PN-EN 12697-36:2005 | Mieszanki mineralno-asfaltowe_Metody badań mieszanek mineralno-asfaltowych na gorąco - Część 36: Oznaczanie grubości nawierzchni asfaltowych |
| 27. | PN-EN 13108-21:2008 | Mieszanki mineralno-asfaltowe-Wymagania-Część 21:Zakładowa Kontrola Produkcji |
| 28. | PN-EN 13108-20:2008 | Mieszanki mineralno-asfaltowe-Wymagania-Część 20:Badanie typu |
| 29. | PN-EN 12697-11:2009 | Mieszanki mineralno-asfaltowe – Metody badań mieszanek mineralno-asfaltowych na gorąco – Część 11: Oznaczanie powinowactwa pomiędzy kruszywem i asfaltem |
| 30. | PN-EN 13808:2010 | Asfalty i lepiszcza asfaltowe – Zasady klasyfikacji kationowych emulsji asfaltowych |
| 31. | PN-EN 1427:2009 | Asfalty i lepiszcza asfaltowe – Oznaczanie temperatury mięknięcia – Metoda Pierścien i Kula |
| 32. | PN-EN 1426:2009 | Asfalty i lepiszcza asfaltowe – Oznaczanie penetracji igłą |
| 33. | PN-EN 12607-1:2009 | Asfalty i lepiszcza asfaltowe – Oznaczanie odporności na twardnienie pod wpływem ciepła i powietrza – Część 1: Metoda RTFOT |
| 34. | PN-EN 12607-3:2010 | Asfalty i lepiszcza asfaltowe – Oznaczanie odporności na starzenie pod wpływem ciepła i powietrza – Część 3: Metoda RFT |
| 35. | PN-EN ISO 2592:2008 | Oznaczanie temperatury zapłonu i palenia – Metoda otwartego tygla Clevelanda |
| 36. | PN-EN 14023:2009 | Asfalty i lepiszcza asfaltowe – Zasady klasyfikacji asfaltów modyfikowanych polimerami |
| 37. | PN-EN 13043:2004 | Kruszywa do mieszanek bitumicznych i powierzchniowych utrwaleń stosowanych na drogach, lotniskach i innych powierzchniach przeznaczonych do ruchu. |
| 38. | PN-EN 13179-1:2002 | Badania kruszyw wypełniających stosowanych do mieszanek bitumicznych – Część 1: Badanie metodą pierścienia delta i kuli. |
| 39. | PN-EN 13179-2:2002 | Badania kruszyw wypełniających stosowanych do mieszanek bitumicznych – Część 2: Liczba bitumiczna. |
| 40. | PN-EN 12606-1:2009 | Asfalty i lepiszcza asfaltowe-Oznaczanie zawartości parafiny-Część 1: Metoda destylacyjna |
| 41. | PN-EN 12606-2:2002 | Asfalty i produkty asfaltowe-Oznaczanie zawartości parafiny-Część 2: Metoda ekstrakcyjna (oryg.) |
| 42. | PN-EN 12596:2009 | Asfalty i lepiszcza asfaltowe – Oznaczanie lepkości dynamicznej metodą próżniowej kapilary |
| 43. | PN-EN 12593:2009 | Asfalty i lepiszcza asfaltowe – Oznaczanie temperatury łamliwości Fraassa |
| 44. | PN-EN 1427:2009 | Asfalty i produkty asfaltowe – Oznaczanie temperatury pięknięcia. Metoda Pierścien i Kula |
| 45. | PN-EN 196-2:2006 | Metody badania cementu – Część 2: Analiza chemiczna cementu |
| 46. | PN-EN 13108-4:2008 | Mieszanki mineralno-asfaltowe – Wymagania – Część 4: Mieszanka HRA (oryg.) |
| 47. | PN-EN 12272-1:2005 | Powierzchniowe utrwalenie – Metody badań – Część 1: Dozowanie i poprzeczny rozkład lepiszcza i kruszywa |

10.3 Inne dokumenty

48. Rozporządzenie Ministra Transportu i Gospodarki Morskiej z dnia 2 marca 1999 w sprawie warunków technicznych, jakim powinny odpowiadać drogi publiczne i ich usytuowanie, Dz.U. nr 43, poz. 430
49. Wymagania techniczne WT-2 2010 Nawierzchnie asfaltowe na drogach krajowych, GDDKiA, Warszawa
50. Wymagania techniczne WT-1 2010 Kruszywa do mieszanek mineralno-asfaltowych i powierzchniowych utrwaleń na drogach krajowych, GDDKiA, Warszawa
51. Ustawa z dnia 16 kwietnia 2004 r. o wyrobach budowlanych, Dz.U. nr 92, poz. 881

M.15.03.08 Nawierzchnia na bazie żywicy epoksydowej i poliuretanu - typ podatny

1. Wstęp

1.1. Przedmiot Specyfikacji Technicznej Wykonania i Odbioru Robót Budowlanych (STWiORB)

Przedmiotem niniejszej Specyfikacji Technicznej Wykonania i Odbioru Robót Budowlanych są wymagania dotyczące wykonania i odbioru Robót budowlanych w ramach realizacji zadania: „Przebudowa mostu JN131001097 w m. Piastowo w ciągu drogi powiatowej nr 3735W Piaski - Gozdowo wraz z drogami dojazdowymi”.

1.2. Zakres stosowania STWiORB

Specyfikacja Techniczna Wykonania i Odbioru Robót Budowlanych jest stosowana jako dokument przetargowy i kontraktowy przy zleceniu i realizacji Robót wymienionych w punkcie 1.1.

1.3. Zakres Robót objętych STWiORB

Ustalenia zawarte w niniejszej STWiORB mają zastosowanie przy wykonywaniu nawierzchni z materiałów nawierzchniowych na bazie żywicy epoksydowych i poliuretanu wykonywanych na powierzchniach betonowych bez zastosowania izolacji. Zakres Robót obejmuje wykonanie nawierzchni z warstwą „pływającą” na betonowych zabudowach szczególnie chodnikowych i górnych powierzchniach gzymsów mostu. Grubość warstwy nawierzchni nie mniej niż 5 mm.

1.4. Określenia podstawowe.

Określenia podane w niniejszej STWiORB są zgodne z obowiązującymi normami i przepisami zawartymi w pkt.10 niniejszej STWiORB oraz z określeniami podanymi w STWiORB DM.00.00.00. „Wymagania Ogólne”.

1.4.1. Powłoka nawierzchniowo-izolacyjna betonowego chodnika pomostu – powłoka spełniająca rolę izolacji, a także jako wykończenie wierzchnie kolorowe, obciążalne ruchem pieszym.

1.5. Ogólne wymagania dotyczące Robót

Ogólne wymagania dotyczące robót podano w STWiORB DM.00.00.00 „Wymagania Ogólne”.

Wykonawca Robót jest odpowiedzialny za jakość ich wykonania oraz za zgodność z Dokumentacją Projektową, STWiORB i poleceniami Inżyniera.

Niezbędne dane istotne z punktu widzenia:

- organizacji robót budowlanych;
- zabezpieczenia interesu osób trzecich;
- ochrony środowiska;
- warunków bezpieczeństwa pracy;
- zaplecza dla potrzeb Wykonawcy;
- warunków organizacji ruchu;
- zabezpieczenia chodników i jezdni

podano w STWiORB DM. 00.00.00 „Wymagania Ogólne”.

1.6. Wspólny Słownik Zamówień (CPV)

Kod grup, klas i kategorii robót Wspólnego Słownika Zamówień (CPV) dotyczących przedmiotu zamówienia: 45221000-2.

2. Materiały

Ogólne wymagania dotyczące materiałów, ich pozyskiwania i składowania, podano w STWiORB DM.00.00.00 "Wymagania Ogólne".

Materiał nawierzchniowy powinien być chemoutwardzalny na bazie żywicy epoksydowej i poliuretanu. Musi nadawać się do układania na powierzchniach z betonu.

Materiał ten po chemoutwardzeniu winien posiadać następujące cechy wymienione w tablicy 1

Tablica 1

Właściwości	Jednostki	Wymagania	Metody badań według
1	2	3	4
Przyczepność powłoki do podłoża betonowego - wartość średnia - wartość pojedynczego wyniku	MPa MPa	$\geq 2,0$ $\geq 1,5$	Procedura IBDiM PB-TM-X3
Wskaźnik ograniczenia chłonności wody	%	≥ 90	Procedura IBDiM PB-TM-X3
Stan powłoki po 150 cyklach zamrażania i odmrażania w 2% roztworze soli (NaCl)	-	Powłoka bez zmian	Procedura IBDiM PO-2
Przyczepność powłoki do podłoża betonowego po badaniu mrozoodporności F150	MPa	$\geq 1,8$	Procedura IBDiM PB-TM-X3
Ścieralność badana na tarczy Böhme	mm	$\leq 2,5$	PN-B-04111
Wskaźnik szorstkości	SRT	≥ 65	PN-EN 1436:2000

Grubość warstwy nawierzchni powinna wynosić minimum 5 mm.

Dobór materiału nawierzchniowego należy do Wykonawcy i podlega uzgodnieniu z Inżynierem.

Stosować można tylko taki materiał, który posiada atest producenta i Aprobata Techniczną wydaną przez IBDM. Piaski kwarcowe stosowane do wykonywania izolacjonawierzchni powinny spełniać wymagania klasy 6 według BN-80/6811-01. Wymagania dla innych kruszyw zestawiono w tablicy 2

Tablica 2

Właściwości	Jednostki	Wymagania	Metody badań według
1	2	3	4
Zawartość nadziarna	% (m/m)	≤ 5	PN-EN 933-1:2000
Zawartość podziarna	% (m/m)	≤ 1	PN-EN 933-1:2000
Zawartość zanieczyszczeń obcych	% (m/m)	0,1	PN-B-06714.12:1976
Mrozoodporność według zmodyfikowanej metody bezpośredniej	% (m/m)	≤ 2	PN-B-11112:1996
Ścieralność w bębnie Los Angeles	% (m/m)	≤ 25	PN-B-06714.42:1979
Wskaźnik jednorodności	%	≤ 25	PN-B-06714.42:1979

2.1. Składowanie materiałów.

Preparaty należy przechowywać w oryginalnych, szczelnie zamkniętych opakowaniach w pozycji stojącej, najwyżej w dwóch warstwach, w pomieszczeniach zamkniętych i suchych, w temperaturze powyżej + 10°C (niższa temperatura może spowodować krystalizację żywicy epoksydowej). Magazyn powinien być

zamkniętym, wydzielonym budynkiem lub pomieszczeniem, odpowiadający przepisom dotyczącym materiałów łatwopalnych zgodnie z normą PN-89/C-81400.

3. Sprzęt

Ogólne wymagania dotyczące sprzętu podano w STWiORB DM.00.00.00. „Wymagania ogólne” pkt.3. Stosowany sprzęt powinien odpowiadać warunkom określonym w instrukcji wykonania nawierzchni opracowanej przez producenta. Sprzęt powinien być zaakceptowany przez Inżyniera.

4. Transport

Ogólne wymagania dotyczące transportu podano w STWiORB DM.00.00.00 „Wymagania ogólne” pkt.4. Transport materiałów chemicznych w szczelnych opakowaniach zabezpieczonych przed uszkodzeniem.

5. Wykonanie robót.

Ogólne warunki wykonania robót podano w STWiORB DM.00.00.00.00. "Wymagania Ogólne". Wykonawca przed przystąpieniem do Robót przedstawi Inżynierowi do akceptacji, Projekt Technologii i Organizacji Robót oraz Program Zapewnienia Jakości uwzględniający wszystkie warunki, w jakich będą wykonywane roboty. Projekt Technologii i Organizacji Robót powinien zawierać czasookresy schnięcia powłok. Roboty związane z wykonywaniem izolacjonawierzchni powinny być wykonywane przez specjalistyczne firmy. Przy wykonywaniu robót należy bezwzględnie przestrzegać zaleceń technologicznych określonych przez producenta materiału. Zalecenia te zawarte są w Kartach Technicznych materiałów i opracowane przez jego producenta.

5.1. Warunki atmosferyczne

Prace należy wykonywać w sprzyjających warunkach atmosferycznych, przy dobrej i suchej pogodzie. Należy bezwzględnie przestrzegać wymagań producenta odnośnie temperatury powietrza i podłoża, w których prowadzone są roboty oraz wilgotności podłoża i powietrza w czasie prowadzenia robót. Materiał można układać, gdy temperatura powietrza i podłoża mieści się w granicach +10 do + 30°C. Nie należy prowadzić robót podczas silnego wiatru, ze względu na możliwość zapylenia podłoża. Nie wolno także prowadzić robót podczas opadów deszczu oraz bezpośrednio przed opadami lub przed prognozowanym spadkiem temperatury poniżej +10 °C. Temperatura powietrza i podłoża w czasie wykonywania robót powinna być co najmniej o 3°C wyższa od temperatury punktu rosy. Podczas wykonywania prac Wykonawca zobowiązany jest kontrolować wilgotność i temperaturę powietrza i podłoża. Pomiary warunków klimatycznych należy przeprowadzać co 3-4 godziny i przy każdej zmianie pogody.

5.2. Przygotowanie podłoża

Powierzchnia pod izolacjonawierzchnię powinna być oczyszczona ze wszystkich części pylistych i złuszczeń, mlecza cementowego i zanieczyszczeń naniesionych podczas budowy. Oczyszczenie powierzchni wykonać należy przez śrutowanie lub przez piaskowanie. Następnie oczyszczoną powierzchnię należy odpylić odkurzaczem przemysłowym lub przez zdmuchnięcie pyłu sprężonym powietrzem (sprężarka śrubowa). Kryteria oceny jakości podłoża z betonu cementowego, na którym dopuszcza się układanie izolacjonawierzchnię są następujące :

- wytrzymałość na ściskanie nie mniejsza niż wytrzymałość gwarantowana wynikająca z przyjętej klasy betonu
- wytrzymałość na odrywanie wg normy PN-EN 1542:2000 średnio niemniej niż 2,0 MPa na chodniku, (Należy wyznaczyć 2 pola badawcze i na każdym polu należy wykonać badania w 5 punktach pomiarowych)
- podłoże suche - beton w stanie powietrzno suchym, bez widocznych śladów wilgoci i spowodowanych wilgocią zaciemnień; przy pomiarze wilgotności wilgotnościomierzem elektronicznym za podłoże suche należy przyjąć beton o wilgotności mniejszej od 4 %; pomiarów wilgotności betonu konstrukcyjnego (kapy chodnikowej) należy dokonywać przyrządem wycechowanym do pomiaru wilgotności materiałów o porowatości nie przekraczającej 10%,
- podłoże czyste - powierzchnia betonu wolna od luźnych frakcji, pyłów, plam oleju, smarów i innych zanieczyszczeń; ocenę czystości podłoża wykonuje się wizualnie,

podłoże gładkie - za podłoże gładkie uznaje się powierzchnie nie wykazujące lokalnych nierówności:

- w przypadku wybrzuszeń - większych niż 1 mm,
- w przypadku zagłębień - większych niż 1 mm,

- szorstkość podłoża badana metodą wypełnienia piaskiem nie powinna przekraczać 1,0 mm,
- podłoże równe - za podłoże równe uznaje się powierzchnię chodnika, która na dowolnie wybranych odcinkach o długości 4 m nie wykazuje zagłębień:
 - większych niż 3 mm,

miar równości podłoża wykonuje się mierząc cechowanym klinem prześwity pod aluminiową łatą o długości 4 m, ułożoną na badanej powierzchni.

* Wszystkie uszkodzenia powierzchni powinny być naprawione.

W przypadku drobnych nierówności (o głębokości do 5 mm) podłoże betonowe należy wyrównać zaprawą typu PCC lub PC kompatybilną do stosowanych materiałów.

Rysy występujące w podłożu betonowym powinny być wypełnione iniekcyjnie. Natomiast w przypadku, gdy beton jest uszkodzony albo zawiera substancje chemiczne o stężeniu przekraczającym dopuszczalne normy, należy go usunąć lub zneutralizować substancje szkodliwe, a następnie naprawić np. zaprawami typu PCC, Nierówności podłoża, przekraczające podane wyżej wielkości dopuszczalne należy naprawić. Wystające fragmenty należy odkuć lub zeszlifować, zagłębienia wypełnić zaprawami typu PC lub PCC.

Powierzchnie naprawiane (podłoże ubytków), przed wypełnieniem zaprawami, należy przygotować zgodnie z wymaganiami zapisanymi w odpowiednich Kartach Technicznych, aprobatkach technicznych opracowanych dla zapraw naprawczych lub szpachlowych.

* Wiek betonu podłoża - min. 21 dni

5.3. Wykonanie izolacionawierzchni

Wymieszanie komponentów materiałów dwuskładnikowych należy wykonać zgodnie z zaleceniami i instrukcją Producenta. Mieszanie składników należy wykonać mieszadłem elektrycznym, wolnoobrotowym.

Materiały nawierzchniowo-izolacyjne należy nanosić w czasie ich przydatności do użycia, po zmieszaniu, zgodnie z instrukcją Producenta. Nie można mieszać materiału z rozpuszczalnikami.

Nawierzchnię z warstwą „pływającą” wykonywaną na podłożach betonowych układać w dwóch cyklach roboczych:

5.3.1. Warstwa pływająca (o podwyższonej elastyczności)

Zagruntowanie należy wykonać bezpośrednio po oczyszczeniu powierzchni podłoża.

Natychmiast po ułożeniu warstw należy posypać je kruszywem dopóki są świeże i klejące.

Następnego dnia po zagruntowaniu podłoża należy usunąć z warstwy gruntującej niezwiązane kruszywo poprzez szczotkowanie powierzchni szczotką drucianą i przedmuchiwanie sprężonym powietrzem.

Następnie nanieść materiał zaakceptowany przez Inżyniera, bez wypełnienia za pomocą rakli, szpachli zębatej lub wycieraczki grubości gumy. Ułożoną warstwę żywicy należy odpowietrzyć wałkiem kolczastym.

Zalecana grubość warstwy „pływającej” wynosi co najmniej 1,5 mm.

5.3.2. Warstwa wierzchnia

Po okresie 12 godzin, ale nie więcej niż 24 godzin utwardzania warstwy „pływającej”, nanieść warstwę wierzchnią. Zalecana grubość warstwy wierzchniej wynosi min. 5 mm. Całą powierzchnię wykonanej warstwy wierzchniej należy posypać wyprażonym piaskiem kwarcowym o uziarnieniu 0,6/1,2 mm.

5.4. Uszczelnienie styku z krawężnikiem

Wg dokumentacji projektowej.

5.5. Warunki BHP

Podczas pracy należy stosować się do przepisów i wskazówek podawanych przez producenta. Nie wolno zbliżać się z otwartym ogniem ani spawać.

6. Kontrola jakości robót

Ogólne zasady kontroli jakości robót podano w STTWIORB DM.00.00.00 „Wymagania ogólne”.

6.1. Kontrola jakości.

Sprawdzeniu jakości Robót przy wykonywaniu izolacionawierzchni podlegają wszystkie fazy i procesy technologiczne w trakcie ich prowadzenia.

Wykonawca podczas prac związanych z wykonywaniem izolacionawierzchni prowadzi wewnętrzną kontrolę jakości prac, dokumentuje zrealizowane roboty poprzez wykonane badania kontrolne.

Wewnętrzna kontrola jakości uwzględnia:

- kontrolę wykonywania prac zgodnie z projektem,
- kontrolę jakości materiałów,
- kontrolę wykonywania robót przeprowadzaną przez Wykonawcę,
- kontrolę zużycia materiałów.

Kontrola jakości materiałów

Kontrolę wytwarzania materiałów prowadzi producent w ramach nadzoru wewnętrznego. Za sprawdzenie przydatności materiałów oraz jakości wbudowania, odpowiada Wykonawca robót. Przed przystąpieniem do prac przy izolacji Wykonawca zobowiązany jest przedstawić Inżynierowi:

- aktualne aprobaty techniczne dla stosowanych materiałów,

- certyfikat zgodności lub deklarację zgodności danej partii materiału z Polską Normą lub w przypadku jej braku aprobatą techniczną,
- Karty Techniczne stosowanych materiałów.

Na żądanie Inżyniera Wykonawca powinien przedstawić aktualne wyniki badań materiałów wykonywanych w ramach nadzoru wewnętrznego przez producenta.

Przed zastosowaniem materiałów wykonawca zobowiązany jest sprawdzić:

- nr produktu,
- stan opakowań materiału,
- warunki przechowywania materiału,
- datę produkcji i datę przydatności do stosowania.

Dodatkowo po otwarciu pojemnika z materiałem Wykonawca powinien ocenić wygląd materiału.

W trakcie wykonywania Robót oraz po ich zakończeniu należy dokonywać kontroli zwracając szczególną uwagę na: sprawdzenie materiałów na podstawie zapisów w Dzienniku Budowy i innych dokumentów stwierdzających zgodność użytych materiałów z powołanymi normami i niniejszą STWIORB. Materiały nie mające dokumentów stwierdzających ich jakość i budzące pod tym względem wątpliwości, powinny być poddane badaniom przed ich zastosowaniem, a wynik badań odnotowany Dzienniku Budowy.

6.2. Kontrola wykonywania robót

Podczas robót Wykonawca zobowiązany jest prowadzić protokół wykonania izolacionawierzchni, w którym w formie tabelarycznej podaje wszystkie niezbędne informacje o warunkach atmosferycznych, stanie używanych materiałów, parametrach technologicznych wbudowania materiałów, ilości zastosowanych materiałów oraz wyniki badań wykonanych izolacionawierzchni.

Kontrola wykonania robót obejmuje:

- badanie przygotowania podłoża,
- sprawdzenie wyglądu zewnętrznego materiałów,
- kontrolę wykonania warstwy gruntującej,
- kontrolę wykonania izolacionawierzchni.

Przed przystąpieniem do układania izolacji niezbędny jest odbiór podłoża. Podłoże powinno spełniać wymagania wg p. 5.2.

Należy skontrolować sposób uszczelnienia kapy chodnikowej betonowej na styku z krawężnikiem kamiennym. Podczas przygotowania materiałów do użycia należy sprawdzić zachowanie proporcji mieszania składników i zachowanie mieszania czasu składników.

Należy też kontrolować zachowanie czasu nakładania materiałów i odstępy czasowe pomiędzy układaniem kolejnych warstw.

Po zagruntowaniu podłoża stan powłoki gruntującej należy ocenić wizualnie - przy stosowaniu żywicznych środków gruntujących – prawidłowo zagruntowana powierzchnia powinna być sucha i lekko błyszcząca. Przy dotyku dłonią nie powinna brudzić skóry.

Kontrola grubości układanej powłoki gruntującej powinna być wykonywana na bieżąco przez sprawdzenie ilości zużytych materiałów.

Podczas wykonywania izolacionawierzchni należy kontrolować:

- grubość nakładanej izolacionawierzchni - kontrolę zużycia materiału w kg/m²
- wygląd zewnętrzny – powierzchnia powłoki powinna mieć wygląd jednolity bez smug, widocznych szwów, przerw roboczych, rys pęknięć, spłynieć, sfaldowań, pęcherzy i łat; barwa powłoki powinna być jednolita i zgodna ze specyfikacją; posypka uszorstniająca powinna być mocno wklejona w podłoże oraz równomiernie rozłożona.

Po wykonaniu izolacionawierzchni należy wykonać badanie jej przyczepności do podłoża. Badanie przyczepności izolacionawierzchni do podłoża powinno być wykonane na dwóch polach, wybranych losowo przez Inżyniera. Na każdym polu należy wykonać badania w 5 punktach pomiarowych. Badanie przyczepności do podłoża wykonuje się metodą „pull-off”, która polega na odrywaniu metalowych krążków średnicy \varnothing 50mm naklejonych na powierzchni izolacionawierzchni, przy zastosowaniu specjalnego aparatu i zmierzeniu siły zrywającej. Przed naklejeniem krążka izolacionawierzchnię naciąć specjalną koronką o średnicy rdzenia równej średnicy krążka. Nacięcie należy wykonać przez całą grubość izolacionawierzchni, w taki sposób, aby naciąć także beton podłoża na głębokość od 1 do 3 mm. Na każdym polu należy nakleić po 5 krążków, oderwać aparatem „pull-off” i obliczyć średnią arytmetyczną z pomiarów. Zmierzona średnia i pojedyncza wartość nie może być niższa niż:

- wartość średnia $\geq 2,0$ MPa
- wartość pojedynczego wyniku $\geq 1,5$ MPa

Jeżeli powyższy warunek zostanie spełniony to można uznać, że izolacionawierzchnia spełnia wymagania przyczepności do podłoża.

Miejsca uszkodzone podczas badań należy naprawić przy użyciu tych samych materiałów, które były stosowane do wykonania izolacionawierzchni.

7. Obmiar robót

Ogólne zasady obmiaru Robót podano w STWiORB DM.00.00.00 „Wymagania ogólne” pkt.7.

7.1. Jednostka obmiarowa

Jednostką obmiaru jest 1 m² (metr kwadratowy) powierzchni, na którą naniesiono nawierzchnię określonej grubości.

8. Odbiór robót.

Ogólne zasady odbioru Robót podano w STWiORB DM.00.00.00 „Wymagania ogólne” pkt.8.

Na podstawie wyników przeprowadzonych badań i kontroli należy sporządzić protokoły odbioru Robót końcowych. Jeżeli wszystkie badania i odbiory dały wyniki pozytywne, wykonane Roboty należy uznać za zgodne z wymaganiami.

Wykonawca powinien posiadać atesty zastosowanych materiałów. Odbiorowi podlega także wizualna ocena jakości wykonanej izolacji.

Jeżeli choć jedno badanie lub odbiór dało wynik ujemny, wykonane Roboty należy uznać za niezgodne z wymaganiami STWiORB.

W przypadku niezgodności choć jednego elementu Robót z wymaganiami, Roboty uznaje się za niezgodne z Dokumentacją Projektową i Wykonawca zobowiązany jest do ich poprawy na własny koszt.

9. Podstawa płatności

Ogólne ustalenia dotyczące podstawy płatności podano w STWiORBDM.00.00.00 "Wymagania ogólne" pkt.9.

9.1. Cena jednostkowa

Cena jednostkowa uwzględnia:

- opracowanie wszystkich opracowań wymienionych w pkt.5 niniejszej STWiORB wraz z niezbędnymi uzgodnieniami;
- wykonanie wszystkich czynności określonych w niniejszej STWiORB oraz wynikających z opracowań wykonanych przez Wykonawcę, wymienionych w pkt. 5 niniejszej STWiORB;
- zakup i dostarczenie wszystkich niezbędnych czynników produkcji,
- zastosowanie materiałów pomocniczych koniecznych do prawidłowego wykonania robót lub wynikających z przyjętej technologii robót,
- przygotowanie podłoża,
- uszczelnienie kapy chodnikowej betonowej na styku z krawężnikiem,
- ułożenie nawierzchni i jej pielęgnacja,
- wykonanie wszystkich niezbędnych pomiarów, badań i sprawdzeń,
- oczyszczenie terenu robót
- oznakowanie miejsca robót i jego utrzymanie

10. Przepisy związane

10.1. Normy

1. PN-84/B-04111 Materiały kamienne - Oznaczenie ścieralności na tarczy Boehmego,
2. PN-76/B-06714.12 Kruszywa mineralne - Badania - Oznaczenie zawartości zanieczyszczeń,
3. PN-78/C-04019 Oznaczenie lepkości dynamicznej lepkościerzem Höpplera,
4. PN-82/C-81551 Oznaczenie gęstości wyrobów lakierowych i farb graficznych,
5. PN-EN 933-1:2000 Badania geometrycznych właściwości kruszyw - Oznaczenie składu ziarnowego – Metoda przesiewania,
6. PN-EN 1097-3:2000 Badania mechanicznych i fizycznych właściwości kruszyw - Oznaczenie gęstości nasypowej i jamistości,
7. BN-80/6811-01 Szklarskie surowce - Piaski szklarskie - Wymagania i metody badań

10.2 Procedury

1. Procedura badawcza IBDiM Nr PB-TM-X3 Oznaczenie przyczepności powłoki ochronnej do betonu metodą „pull-off”,
2. Procedura badawcza IBDiM Nr PO-2 Badanie i ocena stanu powłok po 150 cyklach zamrażania i odmrażania,
3. Procedura badawcza IBDiM Nr TWm-24/97 Badanie czasu zachowania właściwości roboczych dla materiału z żywic epoksydowych.

M.18.00.00 Dylatacje

M.18.01.01 URZĄDZENIA DYLATACYJNE SZCZELNE BITUMICZNE

1. Wstęp

1.1. Przedmiot specyfikacji

Przedmiotem niniejszej Specyfikacji Technicznej są wymagania dotyczące wykonania i odbioru robót związanych z wykonaniem bitumicznych przekryć dylatacyjnych dla zadania: „Przebudowa mostu JN131001097 w m. Piastowo w ciągu drogi powiatowej nr 3735W Piaski - Gozdowo wraz z drogami dojazdowymi”.

1.2. Zakres stosowania ST

Specyfikacja Techniczna jest stosowana jako dokument przetargowy i kontraktowy przy zlecaniu i realizacji Robót wymienionych w punkcie 1.1.

1.3. Zakres robót objętych ST

Ustalenia zawarte w niniejszej specyfikacji dotyczą zasad prowadzenia robót związanych z:

- wykonaniem dylatacji 50/30x10 cm w jezdni.

Zakresem swym obejmuje wymagania stawiane materiałom i wykonywanej pracy.

1.4. Określenia podstawowe

Bitumiczne przekrycie dylatacyjne – bitumiczne, szczelne uciąglenie jezdni i chodnika obiektu mostowego w obrębie szczeliny dylatacyjnej..

1.5. Ogólne wymagania dotyczące robót

Wykonawca jest odpowiedzialny za jakość stosowanych materiałów i wykonywanych robót oraz za ich zgodność z Dokumentacją Projektową, Specyfikacją Techniczną oraz zaleceniami Inżyniera.

Roboty powinny być wykonane zgodnie z projektem i ST.

2. Materiały

2.1. Stabilizator

Stabilizator należy wykonać z blachy aluminiowej o grubości i szerokości wynikającej z instrukcje montażu dylatacji wydane przez producenta.

2.2. Membrana

Membrana jest wykonana z tworzywa sztucznego charakteryzującego się małym współczynnikiem tarcia, odpornością na temperaturę do 200°C. Szerokość membrany powinna być większa o 10 cm od szerokości stabilizatora.

2.3. Kruszywo

Należy stosować kruszywo o uziarnieniu 16 ÷ 24 mm, łamane granitowe lub bazaltowe z kamieniołomów wytypowanych przez IBDiM TW - Wrocław.

Grysy powinny odpowiadać następującym wymaganiom, zaleconym przez producenta urządzenia dylatacyjnego, z których najistotniejsze to:

nasiąkliwość I kl. wg BN-84/6774-02

mrozoodporność I kl. wg BN-84/6774-02

mrozoodporność soli I kl. wg BN-84/6774-02

zawartość ziaren nieforemnych max do 15 %

zawartość frakcji podstawowej powyżej 85 %

2.4. Masa zalewowa

Masa zalewowa musi posiadać Aprobatację Techniczną IBDiM.

3. Sprzęt

Zgodnie z instrukcją montażu.

4. Transport

Transport powinien zapewnić dostarczenie elementów dylatacji na budowę w dobrym stanie technicznym

5. Wykonanie robót

5.1. Warunki atmosferyczne

Wypełnienia bitumiczne można wykonywać przy temperaturze otoczenia powyżej 0 °C w dni bezdeszczowe. Dopuszczalne jest wykonanie wypełnień w temperaturze do -5 °C pod warunkiem starannego wygrzania koryta dylatacyjnego, utrzymania temperatur masy zalewowej i kruszywa w górnym dopuszczalnym zakresie oraz przy osłonięciu miejsca robót namiotami brezentowymi.

5.2. Przygotowanie materiałów

5.2.1. Masa zalewowa.

Masa zalewowa powinna być rozgrzana do temperatury $170 \div 190$ °C i wymieszana w celu uzyskania jednakowej temperatury. Temperaturę masy należy sprawdzić bezpośrednio przed wbudowaniem termometrem zewnętrznym w różnej odległości od ścian kotła.

5.2.2. Kruszywo.

Kruszywo należy wysuszyć i podgrzać w przewoźnej suszarce (opalanej gazem propan-butan). Temperatura kruszywa powinna być w granicach $110 \div 150$ °C (przy wykonywaniu wypełnień w niskiej temperaturze otoczenia należy podgrzewać kruszywo do temperatury wyższej). Temperatura kruszywa w żadnym wypadku nie może być niższa niż 105 °C i wyższa niż 190 °C. Kruszywo należy przechowywać w uprzednio wygrzanych wózkach-termosach.

5.3. Wykonanie koryta w nawierzchni pod dylatację

Koryto do wykonania dylatacji wycina się w ułożonej i przestygniętej nawierzchni. W czasie wykonywania nacięć należy tak ustawić głębokość cięcia, aby nie uszkodzić izolacji. Masę bitumiczną w korycie należy odspajać młotkami pneumatycznymi, tak, aby uzyskać projektowany kształt koryta. W czasie tej operacji należy zwracać szczególną uwagę, aby nie uszkodzić izolacji. W przypadku stwierdzenia wykruszeń, luźne fragmenty nawierzchni należy usunąć, a koryto w tym miejscu poszerzyć. Koryto powinno być wykonane z dokładnością ± 2 cm. Odsadzki powinny być na poziomie połączenia warstwy ścieralnej i ochronnej. Dopuszcza się wykonanie koryta metodą frezowania. Na dnie koryta należy pozostawić pasek wystającej izolacji szerokości 5cm. Przed wykonaniem dylatacji należy powierzchnię styku nawierzchni i dylatacji dokładnie oczyścić narzędziami ręcznymi oraz przez czyszczenie strumieniowo-ścierne i opalenie palnikami gazowymi, a następnie przedmuchiwanie sprężonym powietrzem. Czyszczeniu strumieniowo-ściernemu podlegają również pasy jezdni o szerokości 10 cm po obu stronach koryta.

5.4. Wykonanie dylatacji szczelnej bitumicznej

Dylatację wykonuje się w następujących etapach:

Powierzchnię styku nawierzchni i wypełnienia pokrywa się masą zalewową.

W koryto wlewa się pierwszą warstwę masy zalewowej i układa się symetrycznie w stosunku do szczeliny stabilizator dokładnie dociskając go do masy zalewowej.

Na stabilizator wylewa się drugą warstwę masy zalewowej i układa się membranę symetrycznie względem szczeliny dokładnie dociskając ją do masy na całej długości.

Koryto wypełnia się na przemian masą zalewową o temperaturze $170 \div 190$ °C i kruszywem kamiennym podgrzanym do temperatury $110 \div 150$ °C. Grubość warstw kruszywa powinna być tak dobrana, aby masa bitumiczna dokładnie wypełniła wszystkie przestrzenie w kruszywie, a równocześnie zespoła się z poprzednią warstwą. Grubość warstw nie może przekraczać $2 \div 3$ cm. Ostatnia warstwa kruszywa powinna być ułożona na równo z powierzchnią nawierzchni i starannie zawałowana w celu prawidłowego ułożenia się kruszywa.

Równość należy sprawdzić opierając łatę na krawędziach pionowych koryta. Ostatnią warstwę kruszywa należy zalać masą zalewową i pozostawić do wystygnięcia.

Po całkowitym ostygnięciu (do temperatury otoczenia) wykonuje się warstwę wykańczającą. W tym celu należy oczyścić przekrycie dylatacyjne sprężonym powietrzem, podgrzać palnikami gazowymi, przekryć cienką warstwą masy zalewowej i posypać drobną frakcją kruszywa łamanego granitowego lub bazaltowego. Górna powierzchnia masy zalewowej powinna wystawać kilka milimetrów ponad poziomem nawierzchni i zachodzić na nią $2 \div 3$ cm. Całkowite wykończenie przekrycia następuje pod wpływem obciążenia ruchem drogowym w czasie zależnym od temperatury i natężenia ruchu (zwykle $2 \div 7$ dni).

6. Kontrola jakości robót

Należy kontrolować jakość prowadzonych prac - zgodnie z instrukcją montażu i punktem 5 ST.

7. Obmiar

Jednostką obmiaru jest 1 mb urządzenia dylatacyjnego o określonych w dokumentacji projektowej parametrach tj. $50/30 \times 10$ cm w jezdni.

Płatność obejmuje wykonanie i odebranie przekrycia urządzenia dylatacyjnego o określonej długości. Długość przekrycia mierzy się w świetle zewnętrznych ścianek gzymsów wzdłuż urządzenia dylatacyjnego, wg kształtu górnej krawędzi przekroju poprzecznego pomostu. Do długości nie wlicza się osłon pionowych dylatacji na gzymsach.

8. Odbiór końcowy

8.1. Koryto

Odbiorowi podlega koryto. Należy sprawdzić wymiary gabarytowe koryta (szerokość, głębokość) oraz jego stan techniczny.

8.2. Równość przekrycia

W trakcie odbioru końcowego należy sprawdzić równość przekrycia. Powierzchnia tego przekrycia powinna być równoległa do powierzchni nawierzchni i znajdować się ponad nią od $0 \div 3$ mm. Powierzchnia wykończeniowa powinna zachodzić na powierzchnię nawierzchni od $2 \div 5$ cm. Wypełnienie powinno mieć regularny kształt.

9. Płatność

Podstawą płatności jest ilość wykonanych i odebranych jednostek obmiarowych pomnożona przez cenę jednostkową ujętą w kosztorysie ofertowym Wykonawcy.

Cena jednostkowa za 1 mb urządzenia dylatacyjnego o określonych w dokumentacji projektowej parametrach tj. 50/30x10 cm w jezdni obejmuje:

- dostarczenie wszystkich czynników produkcji,
- przygotowanie, zamocowanie przekrycia w konstrukcji obiektu,
- dostarczenie i montaż osłon bocznych szczeliny dylatacyjnej gzymsów,
- wmontowanie uszczelnienia dylatacji.

10. Przepisy związane

Instrukcje montażu dylatacji wydane przez producenta.

M.16.01.11 Odwodnienie izolacji płyty pomostu

1. Wstęp

1.1. Przedmiot Specyfikacji Technicznej Wykonania i Odbioru Robót Budowlanych (STWiORB)

Przedmiotem niniejszej Specyfikacji Technicznej Wykonania i Odbioru Robót Budowlanych są wymagania dotyczące wykonania i odbioru Robót budowlanych w ramach realizacji zadania: „Przebudowa mostu JN131001097 w m. Piastowo w ciągu drogi powiatowej nr 3735W Piaski - Gozdowo wraz z drogami dojazdowymi”.

1.2. ZAKRES STOSOWANIA ST

Specyfikacja Techniczna jest stosowana jako dokument przetargowy i kontraktowy przy zleceniu i realizacji robót wymienionych w punkcie 1.1.

1.3. ZAKRES ROBÓT OBJĘTYCH ST

Ustalenia zawarte w niniejszej ST mają zastosowanie przy konstrukcji następujących elementów odwodnienia izolacji na płycie ustroju niosącego mostu.

Lokalizacja elementów odwodnienia – zgodnie z Dokumentacją Projektową.

1.4. OKREŚLENIA PODSTAWOWE

Określenia podane w niniejszej ST są zgodne z obowiązującymi polskimi normami i ST D-M-00.00.00 “Wymagania ogólne”, pkt 1.

1.5. OGÓLNE WYMAGANIA DOTYCZĄCE ROBÓT

Ogólne wymagania dotyczące robót podano w ST D-M-00.00.00 “Wymagania ogólne”, pkt 1.

Wykonawca robót jest odpowiedzialny za jakość ich wykonania oraz za zgodność z Dokumentacją Projektową, ST i poleceniami Inżyniera.

2. MATERIAŁY

2.1. OGÓLNE WYMAGANIA DOTYCZĄCE MATERIAŁÓW

Ogólne wymagania dotyczące materiałów podano w ST D-M-00.00.00 “Wymagania ogólne”, pkt 2. Wykonawca przedstawi Aprobaty Techniczne wydane przez IBDiM dla zastosowanych materiałów.

2.2. ZASTOSOWANE MATERIAŁY

a) Sączki

Sączki powinny być wykonane z tworzywa sztucznego zaaprobowanego przez Inżyniera.

Zastosowany materiał powinien być odporny na działanie temperatur z zakresu -35 do 240°C.

Sączek powinien zawierać elementy:

- kołnierz z tworzywa o promieniu 100mm,
- sitko z tworzywa o promieniu 60mm, z otworami o średnicy 6mm,
- grys bazaltowy 8/16 wg PN- 86/B-06712, otoczony kompozycją epoksydową lub asfaltem,
- rura z polietylenu HDPE Ø63/5.8mm,
- kształtki wg Dokumentacji Projektowej.

b) Materiały do konstrukcji drenażu podłużnego i poprzecznego:

- dren prefabrykowany składający się z:
 - szkieletu wykonanego z polietylenu o wysokiej gęstości (PEHD) metodą kształtowania termicznego. Szkielet powinien mieć szerokość 60mm i wysokość ok. 10mm i powinien mieć zdolność szybkiego odprowadzania wody,
 - grubego filtru owijającego szkielet, wykonanego z włókniny poliestrowej o gramaturze 150 g/m². Filtr powinien chronić szkielet przed zamulaniem drenu i zapewniać wystarczającą ilość wolnych przestrzeni wokół szkieletu, niezbędną do szybkiego odprowadzenia wody.
- grys bazaltowy 8/16 otoczony kompozycją epoksydową lub asfaltową szerokości 15cm i grubości równej grubości warstwy wiążącej nawierzchni (dotyczy drenażu podłużnego w osi odwodnienia).

Specyfikacje Techniczne Wykonania i Odbioru Robót Budowlanych

Elementy tworzące dren powinny być odporne na wysoką temperaturę i substancje występujące na drogach, jak benzyna, oleje, sól odladzająca.

Dren powinien charakteryzować się dużą przepustowością wody, która dla spadku hydraulicznego $i=0,1$ powinna wynosić:

- przy ciśnieniu 200 kPa – 0,3 l/s
- przy ciśnieniu 400 kPa – 0,15 l/s.

Wymagania dla drenu przedstawiono w tabeli 1:

Tabela 1

L.p.	Właściwości	Jednostka	Wymagania	Metoda badań wg
1	Odporność na wysoką temperaturę	$^{\circ}\text{C}$	≥ 190	Procedura IBDiM Nr PB-TM-23
2	Wytrzymałość na ściskanie	kPa	≥ 750	Procedura IBDiM Nr PB-TM-24

2.3. SKŁADOWANIE MATERIAŁÓW

Warunki przechowywania materiałów nie mogą powodować utraty ich cech lub obniżenia ich jakości. Składniki kompozycji żywic należy przechowywać w opakowaniach oryginalnych, szczelnie zamkniętych, w pomieszczeniach suchych i przewiewnych. Rurki z PCV powinny być składowane w stosach o wysokości do 1,5m, powiązane w pakiety o masie nie większej niż 50kg.

Dren prefabrykowany powinien być dostarczany w zwojach. Na każdym zwoju drenu powinna być umieszczona etykieta zawierająca dane:

- nazwę wyrobu
- nazwę i adres producenta
- datę produkcji
- informację o uzyskaniu przez wyrób Aprobaty Technicznej IBDiM

3. SPRZĘT

3.1. OGÓLNE WYMAGANIA DOTYCZĄCE SPRZĘTU

Ogólne wymagania dotyczące sprzętu podano w ST D-M-00.00.00 “Wymagania ogólne”, pkt 3.

Jakikolwiek sprzęt, maszyny lub narzędzia nie gwarantujące zachowania wymagań jakościowych robót zostaną przez Inżyniera zdyskwalifikowane i nie dopuszczone do robót. Roboty montażowe powinny być wykonywane ręcznie.

4. TRANSPORT

4.1. OGÓLNE WYMAGANIA DOTYCZĄCE TRANSPORTU

Ogólne wymagania dotyczące transportu podano w ST D-M-00.00.00 “Wymagania ogólne”, pkt 4.

a) Materiały do wykonania sączków

Materiały mogą być przewożone dowolnymi środkami transportu tak dobranymi, aby nie powodować obniżenia jakości materiałów.

Żywice powinny być pakowane do butelek w ilości 1 kg, powinny być transportowane w transporterach z tworzywa sztucznego zgodnie z wymaganiami Producenta. Należy je przewozić krytymi środkami transportowymi zgodnie z odpowiednimi przepisami o przewozie materiałów i przedmiotów i chronić od światła.

b) Materiały do wykonania drenażu podłużnego i poprzecznego

Dren należy przechowywać oryginalnie zapakowany, w pomieszczeniach suchych i przewiewnych, osłonięty przed działaniem promieni słonecznych. Dren nie powinien być narażony na bezpośrednie działanie promieni słonecznych dłużej niż przez okres 2 miesięcy.

Dreny należy przewozić środkami transportowymi w warunkach zabezpieczających je przed opadami atmosferycznymi, zawilgoceniem, zanieczyszczeniem i uszkodzeniem opakowań.

5. WYKONANIE ROBÓT

5.1. OGÓLNE ZASADY WYKONANIA ROBÓT

Ogólne zasady wykonania robót podano w ST D-M-00.00.00 "Wymagania ogólne", pkt 5. Montaż systemu odwodnienia izolacji powinien przebiegać zgodnie z projektem roboczym odwodnienia dostarczonym przez Wykonawcę, przy zachowaniu szczególnej dokładności i staranności wykonania.

5.2. SĄCZKI ODWADNIAJĄCE IZOLACJĘ

Sączki należy umieścić przed betonowaniem płyty pomostu i tak ustabilizować, by w czasie betonowania i wibrowania betonu nie zmieniły swego położenia. Należy zwrócić uwagę, aby sączki w czasie betonowania płyty pomostu nie wystawały ponad płytę, lecz były nieco poniżej wierzchu płyty. Przed osadzeniem sączka korzystne jest wywiercenie w skrzydełkach stabilizujących otworów o średnicy co najmniej $\varnothing 10\text{mm}$. Otwory te służą do stabilizacji sączka przez przywiązanie go do zbrojenia płyty lub zwiększenia przyczepności do betonu.

Sączek z rurką PCV powinny być połączone za pomocą kleju. Po ułożeniu betonu należy sprawdzić drożność rurki, usunąć ewentualne zanieczyszczenia. Izolację płyty pomostu należy ułożyć na górnej powierzchni kołnierza sączka, ale pod sitkiem. Przed wykonaniem warstwy wiążącej nawierzchni należy wypełnić kołnierz sączka grysem 8/16 otoczonym kompozycją epoksydową, który należy przykryć geowłókniną.

Wszystkie sączki należy podłączyć do kolektora. Sposób podłączenia do kolektora przedstawi Wykonawca w zależności od przyjętego rozwiązania kolektora. Sposób włączenia sączków do kolektora powinien uniemożliwiać wypływ wody na teren pod obiektem.

5.3. WYKONANIE DRENAŻU PODŁUŻNEGO I POPRZECZNEGO

Ułożenie drenu polega na rozwinięciu go wzdłuż przewidzianej Dokumentacją Projektową linii i zaznaczeniu na drenie lokalizacji urządzeń odwadniających (sączki, wpusty). Następnie dren trzeba przeciąć, tak aby długości poszczególnych odcinków były równe odległości pomiędzy sączkami i wpustami. Końcowe odcinki drenu należy zagiąć i umocować wewnątrz sączka lub wpustu.

Dren powinien być na całej długości przyklejany do podłoża za pomocą środków stosowanych do klejenia izolacji (środków gruntujących do podłoża).

W celu uniemożliwienia przedostania się do wnętrza drenu cząstek gruntu należy odciąć ok. 10cm początkowych szkieletu, filtr poliestrowy odgiąć, zawinąć i przykleić do dolnej powierzchni drenu. Łączenie podłużne poszczególnych odcinków drenu polega na wycięciu ok. 10cm szkieletu, nasadzeniu jednego odcinka szkieletu na drugi na długości około 3cm i nasunięciu filtra pozostałego po wycięciu odcinka szkieletu na drugi z łączonych elementów.

Na drenie ułożonym w osi odwodnienia należy wykonać obsypkę szerokości 15cm i grubości równej grubości warstwy wiążącej nawierzchni, z grysu bazaltowego 8/16 otoczonego kompozycją epoksydową lub asfaltową. Warstwę grysu należy układać w deskowaniu wyrównując jej górną powierzchnię do poziomu wierzchu warstwy wiążącej nawierzchni. Warstwa grysu otoczonego masą epoksydową lub asfaltową uzyskuje pełną wytrzymałość po 7 dniach. Po 24 godzinach, przy temperaturze $+20^{\circ}\text{C}$ osiąga ona 85% pełnej wytrzymałości i może być przykryta nawierzchnią bitumiczną.

6. KONTROLA JAKOŚCI ROBÓT

6.1. OGÓLNE ZASADY KONTROLI JAKOŚCI ROBÓT

Ogólne zasady kontroli jakości robót podano w ST D-M-00.00.00 "Wymagania ogólne", pkt 6.

6.2. KONTROLA ROBÓT

Kontrola robót powinna obejmować:

- sprawdzenie zgodności robót z Dokumentacją Projektową i projektem roboczym odwodnienia,
- sprawdzenie materiałów,
- sprawdzenie prawidłowości osadzenia sączków,
- sprawdzenie wywinięcia izolacji na kołnierzach sączków i jej prawidłowe zgrzanie,
- sprawdzenie prawidłowości ułożenia drenażu,
- sprawdzenie sprawności całego odwodnienia izolacji.

6.3. OPIS BADAŃ

6.3.1. Sprawdzenie zgodności z Dokumentacją Projektową

Sprawdzenie zgodności z Dokumentacją Projektową polega na porównaniu wykonanych elementów odwodnienia z Dokumentacją Projektową i TS.

6.3.2. Sprawdzenie materiałów

Kontrola materiałów powinna być oparta na atestach producenta potwierdzających zgodność ich właściwości z Aprobatami Technicznymi i TS, pkt. 2.

6.3.3. Sprawdzenie prawidłowości osadzenia sączków

Rzędne sączków nie powinny różnić się od projektowanych o więcej niż 2mm.

6.3.4. Sprawdzenie prawidłowości ułożenia drenażu

Odchylenia ułożenia drenażu podłużnego i poprzecznego w planie od projektowanego nie powinny przekraczać 1%.

6.3.5. Sprawdzenie sprawności systemu odwodnienia

Sprawdzenie sprawności systemu odwodnienia odbywa się przez wylanie wody w drenie podłużnym. Czynność ta umożliwi sprawdzenie drożności drenu i sączków.

7. OBMIAR ROBÓT

7.1. OGÓLNE ZASADY OBMIARU ROBÓT

Ogólne zasady obmiaru robót podano w ST D-M-00.00.00 "Wymagania ogólne", pkt 7.

7.2. JEDNOSTKA OBMIAROWA

Jednostkami obmiarowymi są:

- 1 szt. (sztuka) sączka,
- 1m (metr) drenażu podłużnego i poprzecznego na podstawie Dokumentacji Projektowej, projektu wykonawczego odwodnienia i pomiaru w terenie.

8. ODBIÓR ROBÓT

8.1. OGÓLNE ZASADY ODBIORU ROBÓT

Ogólne zasady odbioru robót podano w ST D-M-00.00.00. „Wymagania ogólne”.

Roboty objęte niniejszą Specyfikacją podlegają odbiorowi robót zanikających i ulegających zakryciu, który jest dokonywany na podstawie wyników pomiarów, badań i oceny wizualnej.

Jeżeli wszystkie badania przewidziane w pkt. 6 dały wynik pozytywny, wykonane roboty należy uznać za wykonane zgodnie z wymaganiami ST. Jeżeli choć jedno badanie dało wynik ujemny wykonane roboty należy uznać za niezgodne z wymaganiami. W tym wypadku Wykonawca jest zobowiązany doprowadzić roboty do zgodności z ST i przedstawić je do ponownego odbioru.

9. PODSTAWA PŁATNOŚCI

9.1. OGÓLNE USTALENIA DOTYCZĄCE PODSTAWY PŁATNOŚCI

Ogólne ustalenia dotyczące podstawy płatności podano w ST D-M-00.00.00 "Wymagania ogólne", pkt 9.

9.2. CENA JEDNOSTKI OBMIAROWEJ

Cena jednostkowa osadzenia sączka obejmuje:

- zakup sączków,
- montaż i ustabilizowanie sączków w ustroju niosącym,
- wykonanie badań przewidzianych w Specyfikacji.

Cena jednostkowa wykonania drenażu obejmuje:

Specyfikacje Techniczne Wykonania i Odbioru Robót Budowlanych

- zakup potrzebnych materiałów,
- przygotowanie drenów do ułożenia,
- oczyszczenie powierzchni izolacji,
- przyklejenie drenu do izolacji,
- łączenie odcinków drenu i umocowanie końców drenu w sączkach z wypuszczeniem drenu na 5 cm poniżej końców rurek sączków lub wpustach,
- wykonanie obsypki z gysu bazaltowego lakierowanego żywicą,
- wykonanie badań przewidzianych w ST.

W skład ceny jednostkowej każdego z elementów wchodzi również wykonanie projektu roboczego odwodnienia i uporządkowanie miejsca robót.

10. PRZEPISY ZWIĄZANE

10.1. NORMY

- | | | |
|-----|--|---|
| 1. | PN-C-89034:1981
przy | Tworzywa sztuczne. Oznaczanie cech wytrzymałościowych statycznym rozciąganiu. |
| 2. | PN-C-89035:1992 | Tworzywa sztuczne. Metody oznaczania gęstości i gęstości względnej tworzyw nieporowatych. |
| 3. | PN-ISO 960:1994
zawartości | Tworzywa sztuczne. Poliamidy (PA). Oznaczanie wody. |
| 4. | PN-EN ISO 179-2:2001 | Tworzywa sztuczne. Oznaczanie udarności metodą Charpy'ego. Instrumentalne badanie udarności. |
| 5. | PN-C-89021:1982 | Tworzywa sztuczne. Oznaczanie współczynnika liniowe rozszerzalności cieplnej. |
| 6. | PN-EN ISO 62:2000 | Tworzywa sztuczne. Oznaczanie chłonności wody. |
| 7. | PN-C-89005:1976 | Tworzywa sztuczne. Oznaczanie skurczu termicznego kształte z tworzyw termoplastycznych. |
| 8. | PN-EN ISO 604:2000 | Tworzywa sztuczne. Oznaczanie właściwości podczas ściskania. |
| 9. | PN-86/B-06712 | Kruszywa mineralne do betonu. |
| 10. | PN-EN 197-1:2002 | Cement. Część 1: Skład, wymagania i kryteria zgodności dotyczące cementów powszechnego użytku. |
| 11. | PN-EN 12200-1:2002
ponad
winyłu (PVC-U).
rur, kształtek i systemu.. | Systemy przewodów rurowych z tworzyw sztucznych do wody deszczowej do zewnętrznego zastosowania ziemią. Nieplastyfikowany polichlorek
Część 1: Wymagania dotyczące |

M.19.00.00 ELEMENTY ZABEZPIECZAJĄCE

M.19.01.00 Bezpieczeństwo ruchu

M.19.01.01 Krawężnik kamienny

1. Wstęp

1.1. Przedmiot Specyfikacji Technicznej Wykonania i Odbioru Robót Budowlanych (STWiORB)

Przedmiotem niniejszej Specyfikacji Technicznej Wykonania i Odbioru Robót Budowlanych są wymagania dotyczące wykonania i odbioru Robót budowlanych w ramach realizacji zadania: „Przebudowa mostu JN131001097 w m. Piastowo w ciągu drogi powiatowej nr 3735W Piaski - Gozdowo wraz z drogami dojazdowymi”.

1.2. Zakres stosowania STWiORB

Specyfikacja Techniczna Wykonania i Odbioru Robót Budowlanych jest stosowana jako dokument przetargowy i kontraktowy przy zleceniu i realizacji robót wymienionych w punkcie 1.1.

1.3. Zakres robót objętych STWiORB

Ustalenia zawarte w niniejszej STWiORB mają zastosowanie przy ułożeniu krawężnika kamiennego na obiekcie mostowym i jego dojazdach w zakresie zgodnym z Dokumentacją Projektową.

W zakres Robót wchodzi:

- zakup i montażna płyce nośnej krawężników kamiennych mostowych 20x20cm,

1.4. Określenia podstawowe

1.4.1. Krawężniki kamienne – bloki materiału kamiennego ze skał magmowych lub metamorficznych rozgraniczające chodniki dla pieszych od jezdni.

1.4.2. Ława – warstwa nośna służąca do umocnienia krawężnika oraz przenosząca obciążenie krawężnika.

1.4.3. Podlewka – warstwa wyrównawcza ułożona bezpośrednio na podłożu lub ławie.

1.4.4. Obrabianie mechaniczne – wykończenie powierzchni z widocznymi śladami narzędzi, uzyskane z zastosowaniem obróbki mechanicznej. Pozostałe określenia są zgodne z obowiązującymi odpowiednimi normami i z definicjami podanymi w STWiORB DM.00.00.00. „Wymagania ogólne”.

1.5. Ogólne wymagania dotyczące robót

Ogólne wymagania dotyczące robót podano w STWiORB DM.00.00.00.00 "Wymagania Ogólne".

Wykonawca robót jest odpowiedzialny za jakość wykonania robót i ich zgodność z Dokumentacją Projektową, STWiORB i poleceniami Inżyniera.

Niezbędne dane istotne z punktu widzenia:

- organizacji robót budowlanych;
- zabezpieczenia interesu osób trzecich;
- ochrony środowiska;
- warunków bezpieczeństwa pracy;
- zaplecza dla potrzeb Wykonawcy;
- warunków organizacji ruchu;
- zabezpieczenia chodników i jezdni

podano w STWiORB DM.00.00.00.00 „Wymagania Ogólne”

1.6. Wspólny Słownik Zamówień (CPV)

Kod grup, klas i kategorii robót Wspólnego Słownika Zamówień (CPV) dotyczących przedmiotu zamówienia: 45221000-2.

2. Materiały

Ogólne wymagania dotyczące materiałów podano w STWiORB DM.00.00.00 „Wymagania ogólne”, pkt.2.

2.1. Krawężniki kamienne

Na obiekcie należy zastosować krawężniki mostowe (M) rodzaj A, o wysokości 200mm, odmiany prostej (UP), klasy I, wg PN-B-11213.

2.1.1. Wymagania dotyczące materiału kamiennego

Krawężniki należy wykonać z bloku materiału kamiennego ze skał magmowych lub metamorficznych. Należy zastosować elementy granitowe.

Wymagane cechy fizyczne bloku kamiennego, z którego należy wykonać krawężniki:

Specyfikacje Techniczne Wykonania i Odbioru Robót Budowlanych

- wytrzymałość na ściskanie w stanie powietrzno suchym ≥ 130 MPa,
- ścieralność na tarczy Boehme $\leq 0,25$ cm,
- wytrzymałość na uderzenie ≥ 13 udrzeń,
- nasiąkliwość wodą $\leq 0,5$ %,
- odporności na zamrażanie nie bada się.

Cała powierzchnia górna i licowa oraz tylna na wysokości 5cm od góry powinna mieć fakturę średnio groszkowaną. Pozostała część powierzchni tylnej wykonana w fakturze krzesanej, a powierzchnia spodu surowa.

2.1.2. Wygląd zewnętrzny krawężników

Wygląd zewnętrzny krawężników powinien odpowiadać następującym wymaganiom:

- krawężnik powinien mieć ścięcie od strony jezdni powyżej poziomu nawierzchni, o pochyleniu nie większym niż 2,5:1 i nie mniejszym niż 4:1,
- zastosowany krawężnik powinien spełniać wymagania normy PN-B-11213:1997 dla krawężników mostowych, bądź aprobaty technicznej wydanej przez IBDiM,
- wymiary krawężnika ze ścięciem wg normy PN-B-11213:1997 (rysunek w załączniku 1) zostały podane w tabelicy 2,

Tablica 2. Wymiary krawężnika mostowego rodzaju A (ze ścięciem)

Lp.	Oznaczenie wymiaru (wg rysunku)	Wymiary, mm		Dopuszczalna odchyłka wymiaru, mm
1	h	230	180	± 20
2	b	200	200	± 3
3	c	40	40	± 2
4	d	120	100	± 2
5	l	Od 800	do 2000	-

- w krawężniku mostowym, wg PN-B-11213:1997, powierzchnie licowe, tj. powierzchnia górna, powierzchnia skosu, powierzchnia przednia na szer. 50 mm i tylna na szer. 70 mm powinny odpowiadać fakturze średniogroszkowanej wg BN-84/6740-02; pozostałe fragmenty powierzchni przedniej i tylnej powinny być wykonane w fakturze krzesanej,
- powierzchnie stykowe powinny być dłutowane (szlakowane) wzdłuż krawędzi widocznych na szerokości pasa co najmniej 30 mm, na pozostałej szerokości średniogrotowane,
- powierzchnia spodu powinna być surowa i spełniać wymagania dotyczące faktury łupanej lub krzesanej,
- kąty pomiędzy powierzchnią stykową (czołową) a wszystkimi przecinającymi się z nią powierzchniami licowymi oraz pomiędzy górną a tylną licową powinny być proste,
- kąty pomiędzy powierzchnią górną a przednią powinny być rozwarte tak, aby uzyskane było odpowiednie pochylenie, określone wyżej.

2.1.3. Wady i uszkodzenia

Dopuszczalne wady i uszkodzenia dla krawężników mostowych kamiennych, wg PN-B-11213:1997, podano w tabelicy 3.

Tablica 3. Dopuszczalne wady i uszkodzenia krawężnika

Rodzaj uszkodzeń		Dopuszczalne odchyłki
Skrzywienie (wichrowatość powierzchni)	licowych	3 mm
	bocznych	Nie sprawdza się
	stykowych	-
	spodu	Nie sprawdza się
Wady obróbki powierzchni (wgłębienia i wypukłości)	licowych	Dopuszcza się na długości 1000 mm danej powierzchni jedno wgłębienie wielkości do 500 mm ² nie głębsze niż 5 mm, nie wynikające z techniki wykonania faktury
	bocznych	Wgłębienie do 15 mm dopuszcza się bez ograniczeń, wypukłości poza lico pasa obrobionego na powierzchni przedniej (od strony jezdni) niedopuszczalne, na powierzchni tylnej (od strony chodnika) dopuszcza się wypukłości poza lico pasa obrobionego do 30 mm

	stykowych	W obrębie pasa dłutowanego wgłębienia niedopuszczalne, pozostała część powierzchni nie podlega sprawdzeniu
	spodu	Nie sprawdza się
Szczeryb i uszkodzenia krawędzi i naroży	liczba w przeliczeniu na 1000 mm	3
	długość	5 mm
	głębokość	3 mm
Odchyłka od kąta prostego na długości powierzchni		2 mm

2.2. Podlewka pod krawężniki

Należy stosować zaprawę przygotowywaną w wytwórni i dostarczaną na budowę w postaci proszku, gotową do użycia po rozmieszaniu z wodą w odpowiedniej proporcji. Zastosowana zaprawa powinna być przez producenta przewidziana do stosowania na podlewki o grubości zgodnej z dokumentacją projektową.

Świeża zaprawa powinna mieć konsystencję około 11 do 12 cm, zgodnie z PN-85/B-04500, a czas zachowania jej właściwości roboczych powinien wynosić min. 30 minut. Wymagania dotyczące zaprawy na podlewkę podano w tablicy 4.

Tablica 4. Wymagania dotyczące zaprawy na podlewkę

Lp.	Właściwości	Jednostka	Wymagania	Metoda badań wg
1	Wytrzymałość na zginanie po 28 dniach	MPa	≥ 9	PN-85/B-04500
2	Wytrzymałość na ściskanie po 28 dniach	MPa	≥ 45	PN-85/B-04500
3	Wytrzymałość na odrywanie od podłoża - wartość średnia - wartość pojedynczego wyniku	MPa MPa	$\geq 2,0$ $\geq 1,5$	Procedura badawcza IBDiM nr PB-TM-X3
4	Skurcz po okresie twardnienia 90 dni	%	$\leq 1,0$	Procedura badawcza IBDiM nr TWm-31/97
5	Pęcznienie po okresie twardnienia 90 dni	%	$\leq 0,3$	Procedura badawcza IBDiM nr TWm-31/97
6	Mrozoodporność badana w 2% roztworze soli (NaCl) po 150 cyklach - ubytek masy - wytrzymałość na zginanie - wytrzymałość na ściskanie	% % %	≤ 5 ≤ 20 ≤ 20	Procedura badawcza IBDiM Nr SO-3
7	Wytrzymałość na odrywanie od podłoża po badaniu mrozoodporności	MPa	$\geq 1,5$	Procedura badawcza IBDiM nr PB-TM-X3

Osadzenie krawężników na zaprawie wymaga wykonania drenaży za krawężnikami od strony chodnika i odprowadzenia z niego wody za pomocą drenów poprzecznych do systemu odwodnienia obiektu.

Krawężniki na obiekcie należy ustawiać na ławie z grysów frakcji 8/16, marki 20 wg PN-86/B-06712, otoczonych kompozycją z żywicy epoksydowej. Ilość lepiszcza powinna zapewnić tylko całkowite otoczenie ziaren kruszywa bez wypełnienia pustek między ziarnami.

2.4. Materiał do wypełnienia spoin

Do wypełniania spoin należy stosować materiały, dla których Wykonawca przedstawi aprobatę techniczną wydaną przez IBDiM.

Jeżeli dokumentacja projektowa nie przewiduje inaczej, do uszczelniania styków poprzecznych między krawężnikami oraz krawężnikiem i betonem płyty chodnikowej można stosować kit poliuretanowy, jednoskładnikowy, sieciujący pod wpływem wilgoci z atmosfery, w procesie sieciowania przechodzący do postaci elastycznej gumy. Powinien być odporny na działanie wody, rozcieńczonych soli, kwasów i zasad oraz paliw i smarów. Kit powinien zachowywać właściwości elastyczne w szerokim zakresie temperatur (w tym ujemnych do -30°C) i wykazywać odporność na starzenie w warunkach eksploatacji. Powinien, przy zastosowaniu odpowiednich środków gruntujących, zachowywać bardzo dobrą przyczepność do betonu i granitu.

Do uszczelniania styku nawierzchni asfaltowej z krawężnikiem można stosować samoprzylepną taśmę z asfaltu modyfikowanego polimerem wraz z wypełniaczem i dodatkami. Taśma powinna być przeznaczona do uszczelniania styków w nawierzchniach drogowych wykonywanych na gorąco (temperatura układania rzędu od 140°C do 250°C). Materiał taśmy powinien charakteryzować się dużą elastycznością w szerokim zakresie temperatur (nie powinien stawać się kruchy w temperaturze - 30°C, a w podwyższonych temperaturach – do 100°C, nie powinien spływać ze szczelin pionowych), powinien wykazywać bardzo dobrą przyczepność do uszczelnianych elementów (betonowych, kamiennych i asfaltowych). Materiał powinien ponadto wykazywać odporność na roztwory soli mineralnych, kwasów i zasad organicznych oraz posiadać dobrą odporność na starzenie się w warunkach eksploatacji i niezmienną przyczepność do krawędzi szczelin. Można stosować taśmę o właściwościach podanych w tablicy 5.

Tablica 5. Wymagania dla asfaltowej taśmy uszczelniającej

Lp.	Właściwości	Jednostka	Wymagania	Metoda badań wg
1	Penetracja stożkiem w 25°C	0,1 mm	od 40 do 70	PN-EN 13880-2:2004 (U)
2	Temperatura mięknięcia wg PiK	°C	≥ 90	PN-EN 1427:2001
3	Mrozoodporność (upadek kuli z 2,5 m, temperatura -20°C)	-	min. 3 kule całe	PB/TN-2/3
4	Wydłużenie taśmy w szczelinie, w temperaturze -20°C	mm	≥ 4,0	PB/TN-2/4
5	Rodzaj zerwania taśmy w szczelinie, w temperaturze -20°C	-	brak zerwania przy wydłużeniu 4,0 mm	PB/TN-2/5

2.5. Przechowywanie i składowanie materiałów

Krawężniki powinny być składowane w pozycji wbudowania na otwartej przestrzeni, na podłożu wyrównanym i odwodnionym z zastosowaniem podkładek i przekładek lub na paletach transportowych. Cement można przechowywać nie dłużej niż 3 miesiące. Przechowywanie i transport cementu wg BN-88/6731-08. Kruszywa należy gromadzić w przyzmacz na dobrze odwodnionym placu w warunkach zabezpieczających przed zanieczyszczeniem i przed wymieszaniem różnych rodzajów i frakcji.

3. Sprzęt

Ogólne wymagania dotyczące sprzętu podano w STWiORB DM.00.00.00. „Wymagania ogólne”. Sprzęt do wykonania robót wymaga akceptacji przez Inżyniera.

3.1. Roboty można wykonywać ręcznie przy pomocy drobnego sprzętu z zastosowaniem:

- betoniarek do wytwarzania zapraw oraz przygotowania podlewki,
- wibratorów płytowych, ubijaków ręcznych lub mechanicznych.

3.2. Do wytwarzania betonu na ławy:

- wytwórnia stacjonarna do wytwarzania mieszanki betonowej wyposażona w urządzenia do wagowego dozowania składników,
- samochody samowyladowcze do transportu wyprodukowanej mieszanki betonowej.

Do przygotowania żywicy do wklejania kotew należy stosować wolnoobrotowe mieszadło mechaniczne (około 300 ÷ 400 obr/min). Do wiercenia otworów na kotwy Wykonawca powinien dysponować wiertarką do betonu. Przewiduje się ręczne układanie krawężników oraz uszczelnianie styków.

4. Transport

Ogólne wymagania dotyczące transportu podano w STWiORB DM.00.00.00 “Wymagania ogólne”, pkt.4.

4.1. Transport krawężników

Krawężniki kamienne można przewozić dowolnymi środkami transportu. Należy je układać obok siebie, na drewnianych podkładkach, długością w kierunku jazdy a wysokością pionowo. Krawężniki mogą być przewożone tylko w jednej warstwie. W celu zabezpieczenia powierzchni obrobionych przed bezpośrednim stykiem należy je do transportu zabezpieczyć przekładkami splecionymi ze słomy lub wełny drzewnej o grubości nie mniejszej niż 5 cm.

Krawężniki z materiałów kamiennych można przechowywać na składowiskach otwartych, posegregowane wg typów, rodzajów, odmian i wielkości w sposób zabezpieczających przed uszkodzeniem.

Z krawężnikami powinno być dostarczone zaświadczenie o wynikach przeprowadzonych badań, zawierające:

- nazwę i adres producenta,

- nazwę instytucji przeprowadzającej badania,
- datę pobrania próbek,
- sposób pobrania próbek,
- datę badań,
- wyniki badań.

4.2. Transport zaprawy niskoskurczowej

Sucha zaprawa powinna być pakowana w worki foliowe. Na każdym opakowaniu powinna być umieszczona etykieta zawierająca dane:

- a) nazwę wyrobu,
- b) nazwę rodzaju i odmiany zaprawy,
- c) nazwę i adres producenta,
- d) datę produkcji,
- e) masę netto,
- f) trwałość,
- g) informację o proporcji składników,
- h) informację o uzyskaniu przez wyrób aprobaty technicznej.

Suche zaprawy należy składować w oryginalnych, zamkniętych opakowaniach, w suchych i zadaszonych pomieszczeniach, które nadają się do przechowywania cementu. Maksymalny czas składowania zaprawy powinien być zgodny z zaleceniami producenta.

Suche zaprawy należy przewozić krytymi środkami transportowymi w warunkach zabezpieczających je przed mrozem, opadami atmosferycznymi, zawilgoceniem, zanieczyszczeniem i uszkodzeniem opakowań.

4.3. Transport i przechowywanie żywicy epoksydowej

Żywica powinna być pakowana w opakowania firmowe producenta (np. plastikowe puszki lub beczki). Na każdym opakowaniu należy umieścić etykietę zawierającą co najmniej następujące dane:

- nazwę i adres producenta,
- nazwę wyrobu,
- oznaczenie,
- datę produkcji i okres przydatności do stosowania,
- masę netto,
- stosunek mieszania,
- numer aprobaty technicznej,
- sposób przechowywania i stosowania materiałów i zachowania przy tym niezbędnych środków ostrożności, bhp i ochrony środowiska,
- oznaczenie, że wyrób zawiera substancje szkodliwe dla zdrowia.

Żywicę należy przechowywać w suchych, chłodnych pomieszczeniach, w oryginalnych, szczelnie zamkniętych opakowaniach, zabezpieczonych przed działaniem ciepła i bezpośredniego promieniowania słonecznego, z dala od źródeł zapalnych. Okres przydatności do stosowania, w zamkniętych fabrycznie pojemnikach wynosi zwykle 12 miesięcy. Żywicę należy przewozić zgodnie z przepisami dotyczącymi materiałów łatwopalnych.

4.4. Transport i składowanie materiału do uszczelniania spoin

Materiały uszczelniające należy przewozić i składować w oryginalnych opakowaniach producenta. Transport opakowań z materiałami może się odbywać dowolnym środkiem transportu pod warunkiem zachowania warunków określonych przez producenta. Podczas transportu opakowania należy zabezpieczyć przed presowaniem i uszkodzeniem.

Materiały należy składować w odpowiedniej (podanej przez producenta) temperaturze, chronić przed wpływem działania promieniowania cieplnego, nasłonecznieniem, zawilgoceniem i zamoczeniem. Należy przestrzegać terminu ważności produktu. Niespełnienie warunków przechowywania i transportu może spowodować utratę właściwości materiałów uszczelniających, w szczególności przedwczesną utratę kształtu taśmy asfaltowej, zlepianie się zwojów, zmniejszenia właściwości lepiących, zbytnią kruchość papieru przekładkowego, usztywnienie taśmy.

Na każdym opakowaniu należy umieścić etykietę zawierającą co najmniej następujące dane:

- nazwę i adres producenta,
- nazwę wyrobu,
- oznaczenie,
- datę produkcji i okres przydatności do stosowania,
- masę netto,
- wymiary (w przypadku taśmy),
- numer aprobaty technicznej,
- sposób przechowywania i stosowania materiałów i zachowania przy tym niezbędnych środków ostrożności, bhp i ochrony środowiska.

4.5. TRANSPORT MATERIAŁÓW DO WYKONANIA ŁAWY Z GRYSU OTOCZONEGO ŻYWICĄ

Żywice epoksydowe powinny być transportowane wg przepisów przyjętych dla materiałów toksycznych i łatwopalnych. Warunki przechowywania materiałów nie mogą powodować utraty ich cech lub obniżenia ich jakości. Składniki kompozycji żywic należy przechowywać w opakowaniach oryginalnych, szczelnie zamkniętych, w pomieszczeniach suchych i przewiewnych. Pakowane do butelek, powinny być transportowane w transporterach z tworzywa sztucznego zgodnie z wymaganiami producenta. Należy je przewozić krytymi środkami transportowymi zgodnie z odpowiednimi przepisami o przewozie materiałów i przedmiotów i chronić od światła.

Kruszywa (grysy) można przewozić dowolnym środkiem transportu, w warunkach zabezpieczających je przed zanieczyszczeniem i zmieszaniem z innymi materiałami. Podczas transportu kruszywa powinny być zabezpieczone przed wysypaniem i rozpyleniem. Składowanie kruszywa, nie przeznaczonego do bezpośredniego wbudowania po dostarczeniu na budowę, powinno odbywać się na podłożu równym, utwardzonym i dobrze odwodnionym, przy zabezpieczeniu kruszywa przed zanieczyszczeniem i zmieszaniem z innymi materiałami kamiennymi.

5. Wykonanie robót

Ogólne zasady wykonywania robót podano w STWiORB DM.00.00.00 "Wymagania ogólne", pkt.5.

Wykonawca przed przystąpieniem do Robót przedstawi Inżynierowi do akceptacji Projekt Technologii i Organizacji Robót oraz Program Zapewnienia Jakości uwzględniający wszystkie warunki, w jakich wykonywane będą roboty.

5.1. Zasady wykonywania robót

Sposób wykonania robót powinien być zgodny z dokumentacją projektową i STWiORB. W przypadku braku wystarczających danych można korzystać z ustaleń podanych w niniejszej STWiORB.

Podstawowe czynności przy wykonywaniu robót obejmują:

- roboty przygotowawcze,
- wykonanie podlewki pod krawężnik,
- wykonanie ławy betonowej,
- montaż krawężników mostowych,
- montaż krawężników ulicznych,
- wypełnienie spoin,
- roboty wykończeniowe.

5.2. Roboty przygotowawcze

Przed przystąpieniem do robót należy, na podstawie dokumentacji projektowej, STWiORB lub wskazań Inżyniera:

- ustalić lokalizację robót,
- ustalić dane niezbędne do szczegółowego wytyczenia robót oraz ustalenia danych wysokościowych,
- oczyścić podłoże (powierzchnię izolacji),
- ustalić materiały niezbędne do wykonania robót,
- określić kolejność, sposób i termin wykonania robót.

5.3. Wykonanie podlewki pod krawężnik

Krawężnik należy ustawiać na zaprawie niskoskurczowej. Ułożenie podlewki wymaga tymczasowego ustawienia elementów oporowych z listew lub płyt, między które wlewa się materiał podlewki. Materiał podlewki należy układać z niewielkim nadmiarem na nieznaczne dogęszczenie mieszanki w czasie jej uderzenia podstawą krawężnika. Ustawienie krawężnika winno uwzględniać poprawki na trwałe ugięcie konstrukcji pod ciężarem nawierzchni. Ostateczna grubość podlewki pod krawężnikiem powinna być zgodna z dokumentacją projektową.

Polewkę pod krawężnik należy wykonać na warstwie izolacji dodatkowo wzmocnionej w paśmie krawężnika, np. w postaci dodatkowej warstwy hydroizolacji. Wzmocnienie izolacji mogą stanowić przyklejone taśmy ze stali nierdzewnej lub dodatkowe warstwy izolacji. Powierzchnia izolacji, na której układa się zaprawę powinna być czysta, wolna od luźnych frakcji i pyłów, kurzu, oleju.

Podczas wykonywania robót należy przestrzegać zalecanych przez producenta proporcji mieszania suchej zaprawy z wodą zarobową spełniającą wymagania PN-EN 1008:2004 oraz przepisów bhp:

- podczas pracy należy stosować buty, rękawice i okulary ochronne,
- jakiegokolwiek zanieczyszczenia skóry lub oczu należy natychmiast przemyć dużą ilością wody.

Zaprawę należy układać warstwami o grubości podanej przez producenta. Świeżo nałożoną zaprawę należy chronić przed działaniem wody przez pierwsze 8 h zgodnie z zaleceniami producenta.

5.4. Ława betonowa

Ławę betonową z oporem należy wykonać w szalowaniu.

Beton rozścielony w szalowaniu powinien być wyrównywany warstwami. Betonowanie należy wykonywać zgodnie z PN-B-06251 z betonu B15(C12/15), przy czym należy stosować minimum, co 50 m szczeliny dylatacyjne wypełnione bitumiczną masą zalewową wg 2.6.

Ława betonowa nie może być wykonywana wtedy, gdy temperatura powietrza spadła poniżej 2°C oraz wtedy, gdy podłoże jest zamrożone i podczas opadów deszczu. Natychmiast po rozłożeniu mieszanki należy przystąpić do jej zagęszczania. Operacja ta powinna zakończyć się po upływie dwóch godzin od chwili dodania wody do suchej mieszanki. Bezpośrednio po zagęszczeniu beton należy zabezpieczyć przed wyparowaniem wody. Pielęgnację należy rozpocząć przed upływem 90 min. Poprzez kilkakrotne zwilżanie wodą w ciągu dnia w czasie, co najmniej 3 dni do 7 dni w czasie suchej pogody.

5.5. Ustawienie krawężników mostowych

Krawężnik należy ustawiać na ławie z grysu lakierowanego i wyregulować ich położenie.

5.9. Uszczelnienie spoin

Wszystkie uszczelniane powierzchnie powinny być czyste, twarde, wolne od zanieczyszczeń olejami, smarami, wolne od pyłu cementowego i innych nie związanych z podłożem elementów. Jeżeli producent tego wymaga, powierzchnie należy zagruntować przed wypełnieniem szczeliny środkiem uszczelniającym.

Szczeliny między sąsiadującymi elementami krawężników oraz między krawężnikiem i płytą chodnika (szczelinę należy uformować przez pozostawienie deski przed zabetonowaniem chodnika) powinny być oczyszczone, osuszone i zagruntowane, następnie należy je wypełnić masą uszczelniającą za pomocą pistoletów automatycznych. W celu zapewnienia właściwej głębokości wypełnienia należy wstępnie szczelinę uszczelnić sznurem ze spienionej pianki poliuretanowej. Uszczelnień tych dokonuje się przed ułożeniem warstwy ścieralnej.

Szczelinę między krawężnikiem i warstwą ścieralną nawierzchni należy uszczelnić taśmą asfaltową. Taśmy nie należy stosować w trakcie opadów atmosferycznych i temperaturze otoczenia niższej niż +5°C. Powierzchnia uszczelniania powinna być sucha, odpylona i odłuszczona. Wbudowanie taśmy polega na jej rozwinięciu z kręgu wzdłuż krawędzi krawężnika i odcięciu odpowiedniej długości odcinka. Następnie należy ją przykleić, stroną z klejem do powierzchni uszczelnianej, dociskając poprzez papier przekładkowy. Zaleca się przyklejenie taśmy tak, aby jej górna krawędź wystawała około 5 mm ponad nawierzchnię. Po przyklejeniu taśmy należy zerwać papier przekładkowy. Wystająca krawędź taśmy musi być przywalowana podczas zagęszczania warstwy ścieralnej nawierzchni.

6. Kontrola jakości robót

Ogólne zasady kontroli jakości robót podano w STWiORB DM.00.00.00 "Wymagania ogólne", pkt.6.

6.1. Badania przed przystąpieniem do robót

Przed przystąpieniem do robót Wykonawca powinien:

- uzyskać wymagane dokumenty, dopuszczające wyroby budowlane do obrotu i powszechnego stosowania (certyfikaty zgodności, deklaracje zgodności, aprobaty techniczne, protokoły kontroli i odbioru w wytwórni itp.), potwierdzające zgodność materiałów z wymaganiami pktu 2 niniejszej STWiORB,
- ew. wykonać własne badania właściwości materiałów przeznaczonych do wykonania robót, określone w pkcie 2 lub przez Inżyniera,
- skontrolować stan płyty pomostu i izolacji na obiekcie mostowym przed przystąpieniem do układania krawężnika.

Wszystkie dokumenty oraz wyniki badań Wykonawca przedstawi Inżynierowi do akceptacji.

6.2. Kontrola krawężnika

Zakres kontroli obejmuje:

- sprawdzenie cech zewnętrznych krawężnika,
- badania laboratoryjne krawężnika,
- ułożenie podlewki pod krawężnikiem,
- uszczelnienie spoin,
- sprawdzenie prawidłowości ułożenia krawężnika.

6.2.1. Sprawdzenie cech zewnętrznych krawężnika

Sprawdzenie cech zewnętrznych krawężnika należy przeprowadzić wg PN-B-11215:1998, dopuszczalne odchyłki wymiarowe podano w tablicy 2. Dopuszczalne uszkodzenia powierzchni podano w tablicy 3. Próbkę do badań wyglądu zewnętrznego należy pobrać losowo wg PN-83/N-03010.

6.2.2. Badania laboratoryjne krawężnika

W wytwórni powinny być przeprowadzone następujące badania laboratoryjne:

- badanie wytrzymałości skały, z której zostały wyprodukowane krawężniki wg PN-84/B-04110,

- badanie nasiąkliwości wg PN-85/B-04101,
- badanie odporności na zamrażanie wg PN-85/B-04102,
- badanie ścieralności na tarczy Boehmego wg PN-84/B-04111,
- badanie wytrzymałości na uderzenie wg PN-67/B-04115.

Krawężniki powinny być dostarczane z zaświadczeniem o badania, w którym podaje się:

- nazwę i adres producenta,
- nazwę instytucji przeprowadzającej badania,
- datę pobrania próbek,
- sposób pobrania próbek,
- datę badań,
- wyniki badań.

6.3.5. Ułożenie podlewki pod krawężnikiem

Materiały na polewkę powinny spełniać wymagania pktu 2.2. niniejszej STWiORB.

Dopuszczalne tolerancje dla ułożonej podlewki wynoszą:

- dla rzędnej góry podlewki: ± 1 cm,
- dla szerokości podlewki: ± 2 cm.

Prawidłowo wykonana podlewka z grysu powinna charakteryzować się dużą ilością wolnych przestrzeni umożliwiających szybkie odprowadzenie wody i pary wodnej. Poszczególne ziarna kruszywa powinny być sklejone żywicą w stopniu uniemożliwiającym ich rozdzielenie przy użyciu siły rąk. Niedopuszczalny jest jakiegokolwiek wyciek żywicy z masy drenażowej

Należy skontrolować wykonanie ławy z grysu otoczonego żywicą – ziarna kruszywa powinny być całkowicie otoczone lepiszczem, bez wypełnienia pustek między ziarnami. Lakierowane grysy powinny wypełniać całą przestrzeń pod krawężnikiem i łączyć się z warstwą filtracyjną otaczającą dren podłużny w linii ścieku, która przylega do warstwy wiążącej.

6.3.6. Uszczelnienie spoin

Materiały do uszczelnienia spoin powinny spełniać wymagania pktu 2.5.

Należy skontrolować powierzchnie szczelin przed wypełnieniem: powinny być dokładnie oczyszczone. Wszystkie spoiny powinny być wypełnione na pełną głębokość.

6.3.7. Kontrola ustawienia krawężnika

Przy ustawianiu krawężnika należy sprawdzić:

- dopuszczalne odchylenie linii krawężnika w poziomie od linii projektowanej, które powinno wynosić ± 1 cm na każde 100 m ustawionego krawężnika,
- dopuszczalne odchylenie niwelety górnej płaszczyzny krawężnika od niwelety projektowanej, które powinno wynosić ± 1 cm na każde 100 m ustawionego krawężnika,
- równość górnej powierzchni krawężników, przez przyłożenie w dwóch punktach na każde 100 m krawężnika trzymetrowej łaty: prześwit pomiędzy górną powierzchnią krawężnika i przyłożoną łatą nie może przekraczać 1 cm,
- odchylenia linii krawężnika w poziomie od linii projektowanej, które nie powinno przekraczać $\pm 0,5$ cm.

7. Obmiar robót

Ogólne zasady obmiaru robót podano w STWiORB DM.00.00.00 “Wymagania ogólne”, pkt.7.

7.1. Jednostka obmiarowa

Jednostką obmiarową jest 1 m (metr) krawężnika podanego typu ustawionego i odebranego na obiekcie na podstawie Dokumentacji Projektowej i pomiaru w terenie.

8. Odbiór robót

Ogólne zasady odbioru robót podano w STWiORB DM.00.00.00 “Wymagania ogólne”, pkt.8.

Roboty objęte niniejszą Specyfikacją podlegają odbiorowi robót zanikających, który jest dokonywany na podstawie wyników pomiarów, badań i oceny wizualnej.

Dokonuje się następujących odbiorów:

- odbiór krawężników przed ich wbudowaniem na podstawie badań podanych w pkt. 6.2 i 6.3 STWiORB,
- odbiór ostateczny poprzez sprawdzenie prawidłowości ułożenia krawężnika na podstawie badań podanych w pkt.6.4 i 6.5 niniejszej STWiORB.
- wykonanie ławy z grysu lakierowanego żywicą,

W przypadku niezgodności, choć jednego elementu Robót z wymaganiami, Roboty uznaje się za niezgodne z Dokumentacją Projektową i Wykonawca zobowiązany jest do ich poprawy na własny koszt.

9. Podstawa płatności

Ogólne ustalenia dotyczące podstawy płatności podano w STWiORB DM.00.00.00 "Wymagania ogólne", pkt.9.

9.1. Cena jednostki obmiarowej

Cena jednostkowa obejmuje:

- opracowanie wszystkich opracowań wymienionych w pkt.5 niniejszej STWiORB wraz z niezbędnymi uzgodnieniami;
- wykonanie wszystkich czynności określonych w niniejszej STWiORB oraz wynikających z opracowań wykonanych przez Wykonawcę, wymienionych w pkt. 5 niniejszej STWiORB;
- zakup i dostarczenie niezbędnych czynników produkcji,
- zastosowanie materiałów pomocniczych koniecznych do prawidłowego wykonania robót lub wynikających z przyjętej technologii robót,
- wyznaczenie linii prowadzącej,
- ustawienie krawężnika na ławie z grysu lakierowanego żywicą,
- wypełnienie spoin,
- wykonanie badań i pomiarów,
- oczyszczenie miejsca robót.

W cenie jednostkowej mieszczą się również ubytki i odpady.

10. Przepisy związane

10.1. STWiORB

1. DM00.00.00 Wymagania ogólne

10.2. Normy

2. PN-B-11213:1997 Materiały kamienne. Elementy kamienne; krawężniki uliczne, mostowe i drogowe
3. BN-84/6740-02 Obróbka kamienia. Terminologia. Pojęcia podstawowe, nazwy, określenia, czynności i rodzaje faktur
4. PN-85/B-04500 Zaprawy budowlane – Badania cech fizycznych i wytrzymałościowych
5. PN-86/B-06712 Kruszywa mineralne do betonu
6. PN-89/H-84023.06 Stal określonego zastosowania. Stal do zbrojenia betonu. Gatunki
7. PN-EN 13880-2:2004 (U) Zalewy szczelin na gorąco – Część 2: Metoda badania dla określenia penetracji stożka w temperaturze 25°C
8. PN-EN 1427:2001 Asfalty i produkty asfaltowe – Oznaczenie temperatury mięknięcia – Metoda pierścieni i kula
9. PN-EN 1008:2004 Woda zarobowa do betonu. Specyfikacja pobierania próbek, badanie i ocena przydatności wody zarobowej do betonu, w tym wody odzyskanej z procesów produkcji betonu
10. PN-B-11215:1998 Materiały kamienne. Metody pomiaru cech geometrycznych i właściwości fizycznych wyrobów z kamienia
11. PN-83/N-03010 Statystyczna kontrola jakości. Losowy wybór jednostek produktu do próbki
12. PN-84/B-04110 Materiały kamienne. Oznaczanie wytrzymałości na ściskanie (lub PN-EN 1926:2001 Metody badań kamienia naturalnego. Oznaczanie wytrzymałości na ściskanie)
13. PN-85/B-04101 Materiały kamienne. Oznaczanie nasiąkliwości wody (lub PN-EN 13755:2002 Metody badań kamienia naturalnego. Oznaczanie nasiąkliwości przy ciśnieniu atmosferycznym)
14. PN-85/B-04102 Materiały kamienne. Oznaczanie mrozoodporności metodą bezpośrednią (lub PN-EN 12371:2002 Metody badań kamienia naturalnego. Oznaczanie mrozoodporności)
15. PN-84/B-04111 Materiały kamienne. Oznaczanie ścieralności na tarczy Boehmego
16. PN-67/B-04115 Materiały kamienne. Oznaczanie wytrzymałości kamienia na uderzenie (zwięzłość)
17. ISO 527-2 Plastics – Determination of tensile properties – Part 2: Test conditions for moulding and extrusion plastics (Tworzywa sztuczne – Określenie własności wytrzymałościowych przy rozciąganiu. Część 2: Warunki przeprowadzania badań prasowanych i wyciskanych tworzyw sztucznych)
18. DIN 53505 Prüfung von Kautschuk und Elastomerem – Härteprüfung nach Shore A und Shore D (Badania gumy i elastomerów – Badanie twardości metodą Shore A i D)

10.3. Inne

Rozporządzenie Ministra Transportu i Gospodarki Morskiej z dnia 30 maja 2000 r. w sprawie warunków technicznych, jakim powinny odpowiadać obiekty inżynierskie i ich usytuowanie (Dz.U. nr 63, poz. 735)

Procedura badawcza nr PB/TN-2/3 – Termoplastyczne zalewy drogowe. Odporność na zamrażanie

Procedura badawcza nr PB/TN-2/4 – Termoplastyczne zalewy drogowe. Wydłużenie

Procedura badawcza nr PB/TN-2/5 – Termoplastyczne zalewy drogowe. Rodzaj zerwania

Procedura badawcza IBDiM nr PB-TM-X3 – Badanie przyczepności powłoki (lub wyprawy) ochronnej do betonu – Metoda „pull-off”

Procedura badawcza IBDiM nr TWm-31/97 – Badanie skurczu i pęcznienia zapraw modyfikowanych

Procedura badawcza IBDiM nr SO-3 – Badanie mrozoodporności zapraw modyfikowanych

Katalog detali mostowych. GDDKiA-BPBDiM „Transprojekt”, Warszawa 2002

M.19.01.03 BARIERY OCHRONNE NA OBIEKTACH MOSTOWYCH

1. Wstęp

1.1. Przedmiot Specyfikacji Technicznej Wykonania i Odbioru Robót Budowlanych (STWiORB)

Przedmiotem niniejszej Specyfikacji Technicznej Wykonania i Odbioru Robót Budowlanych są wymagania dotyczące wykonania i odbioru Robót budowlanych w ramach realizacji zadania: „Przebudowa mostu JN131001097 w m. Piastowo w ciągu drogi powiatowej nr 3735W Piaski - Gozdowo wraz z drogami dojazdowymi”.

1.2. Zakres stosowania Specyfikacji Technicznych (STWiORB)

Specyfikacja Techniczna jest stosowana, jako dokument przetargowy i kontraktowy przy zleceniu i realizacji Robót wymienionych w p. 1.1.

1.3. Zakres Robót objętych Specyfikacją Techniczną (STWiORB)

Ustalenia zawarte w niniejszej Specyfikacji Technicznej dotyczą zasad prowadzenia robót związanych z wykonaniem bariery o typie wg. PN-EN 1317-1 i PN-EN 1317-2.

1.4. Określenia podstawowe

1.4.1. Bariera ochronna stalowa

Bariery ochronne powinny odpowiadać wymaganiom określonym w PN-EN 1317-1 Systemy ograniczające drogę.

Część 1: Terminologia i ogólne kryteria metod badań oraz PN-EN 1317-2 Systemy ograniczające drogę.

Część 2: Klasy działania, kryteria przyjęcia badań zderzeniowych i metody badań barier ochronnych.

Poziom powstrzymywania barier –H1,

Poziom intensywności zderzenia - B,

Szerokości pracująca – min. W8,

Ugięcie dynamiczne D – maks. 0,6 m,

1.5. Ogólne wymagania dotyczące robót

Ogólne wymagania dotyczące robót podano w ST „Wymagania ogólne”.

2. MATERIAŁY

2.1. Ogólne wymagania dotyczące materiałów

Bariery ochronne powinny odpowiadać wymaganiom określonym w PN-EN 1317-1 Systemy ograniczające drogę.

Część 1: Terminologia i ogólne kryteria metod badań oraz PN-EN 1317-2 Systemy ograniczające drogę.

Część 2: Klasy działania, kryteria przyjęcia badań zderzeniowych i metody badań barier ochronnych.

Ogólne wymagania dotyczące materiałów podano w ST „Wymagania ogólne”.

2.2. Materiały do wykonania bariery

Bariery ochronne powinny odpowiadać wymaganiom określonym w PN-EN 1317-1 Systemy ograniczające drogę.

Część 1: Terminologia i ogólne kryteria metod badań oraz PN-EN 1317-2 Systemy ograniczające drogę.

Część 2: Klasy działania, kryteria przyjęcia badań zderzeniowych i metody badań barier ochronnych.

2.2.1. Elementy montażowe i połączeniowe

Elementy montażowe barier jak np. przekładki, wsporniki, łączniki, śruby, nakrętki itp. powinny być zgodne z ofertą producenta barier w zakresie wymiarów, odchyłek wymiarów, rozmieszczenia otworów, rodzaju materiałów i powinny być zabezpieczone przed korozją.

2.2.2. Elementy odblaskowe

Na barierze - zgodnie z Dokumentacją Projektową, powinny być umieszczone elementy odblaskowe U-1c: czerwone - po prawej stronie jezdni, białe - po lewej stronie jezdni. Odległość pomiędzy kolejnymi elementami odblaskowymi powinna być zgodna z Rozporządzeniem Ministra Infrastruktury z dnia 3 lipca 2003 w sprawie szczegółowych warunków technicznych dla znaków i sygnałów drogowych oraz urządzeń bezpieczeństwa ruchu drogowego i warunków ich umieszczania na drogach, nie rzadziej niż 50 m. Sposób zamocowania elementów odblaskowych proponuje Wykonawca i uzyska akceptację Inżyniera.

2.3. Ochrona antykorozyjna

Sposób zabezpieczenia metalowych elementów bariery przed korozją ustala producent w taki sposób, aby zapewnić trwałość powłoki antykorozyjnej przez okres 5 do 10 lat w warunkach normalnych lub 3 do 5 lat w warunkach środowiskowych o zwiększonej korozyjności. W przypadku braku wystarczających danych minimalna grubość powłoki cynkowej powinna być zgodna z normą PN-EN ISO 1461

2.4. Składowanie materiałów

Elementy dłuższe barier mogą być składowane pod zadaszeniem lub na otwartej przestrzeni, na podłożu

wyrównanym i odwodnionym, przy czym elementy poszczególnych typów należy układać oddzielnie z ewentualnym zastosowaniem podkładek. Elementy montażowe i połączeniowe można składować w pojemnikach handlowych producenta.

3. SPRZĘT

3.1. Ogólne wymagania dotyczące sprzętu

Ogólne wymagania dotyczące sprzętu podano w ST „Wymagania ogólne”.

3.2. Sprzęt do wykonywania bariery

Roboty mogą być wykonane ręcznie lub mechanicznie.

4. TRANSPORT

4.1. Ogólne wymagania dotyczące transportu

Ogólne wymagania dotyczące transportu podano w ST „Wymagania ogólne”.

4.2. Transport barier

Transport konstrukcji barier stalowych może się odbywać dowolnymi środkami transportu. Elementy konstrukcji barier nie powinny wystawać poza gabaryt środka transportu i powinny być zabezpieczone przed przemieszczaniem się oraz ew. uszkodzeniem. Elementy montażowe i połączeniowe zaleca się przewozić w pojemnikach handlowych producenta.

5. WYKONANIE ROBÓT

5.1. Ogólne zasady wykonania robót

Ogólne zasady wykonania robót podano w ST „Wymagania ogólne”.

5.2. Zakres wykonania robót

5.2.1. Roboty przygotowawcze

Przed wykonaniem właściwych robót należy zgodnie z Dokumentacją Projektową wykonać następujące roboty przygotowawcze:

- wytyczyć trasę bariery,
- ustalić lokalizację słupków,
- ustalić lokalizację zejść do gruntu i/lub zakotwień barier linowych,
- określić wysokość prowadnicy/liny bariery,

5.2.2. Montaż bariery

Sposób montażu bariery proponuje Wykonawca i przedstawi do akceptacji Inżyniera. Montaż bariery, w ramach dopuszczalnych odchyłek umożliwionych wielkością otworów w elementach bariery, powinien doprowadzić do zapewnienia równej i płynnej linii prowadnic bariery w planie i profilu. Przy montażu bariery niedopuszczalne jest wykonywanie jakichkolwiek otworów lub cięć naruszających powłokę cynkową poszczególnych elementów bariery.

Zakładki barier powinny być umieszczone tak, aby odsłonięte końcówki były zwrócone w stronę przeciwną niż kierunek jazdy.

5.2.3. Bariery ochronne stalowe

Na barierze powinny być umieszczone elementy odblaskowe:

- a) czerwone – po prawej stronie jezdni,
- b) białe – po lewej stronie jezdni.

Odległości pomiędzy kolejnymi elementami odblaskowymi powinny być zgodne z obowiązującymi przepisami. Elementy odblaskowe należy umocować do bariery w sposób trwały, zgodny z wytycznymi producenta barier.

6. KONTROLA JAKOŚCI ROBÓT

6.1. Ogólne zasady kontroli jakości robót

Ogólne zasady kontroli jakości robót podano w ST „Wymagania ogólne”.

6.2. Kontrola w czasie wykonywania robót

W czasie wykonywania robót należy zbadać:

- a) zgodność wykonania bariery z Dokumentacją Projektową (lokalizacja, wymiary, wysokość prowadnicy lub liny nad terenem),
- b) zachowanie dopuszczalnych odchyłek wymiarów, (informacją) producenta barier,
- c) poprawność ustawienia słupków,
- d) prawidłowość montażu bariery ochronnej,
- e) poprawność umieszczenia elementów odblaskowych,

7. OBMIAR ROBÓT

7.1. Ogólne zasady obmiaru robót

Ogólne zasady obmiaru robót podano w ST „Wymagania ogólne”.

7.2. Jednostka obmiarowa

Jednostką obmiarową jest:

- a) 1 m (metr) bariery stalowej o typie i rozstawie słupków określonych w Dokumentacji Projektowej

8. ODBIÓR ROBÓT

8.1. Ogólne zasady odbioru robót

Ogólne zasady odbioru robót podano w ST „Wymagania ogólne”.

Roboty uznaje się za wykonane zgodnie z Dokumentacją Projektową i wymaganiami Kierownika Projektu, jeżeli wszystkie pomiary i badania z zachowaniem tolerancji według pkt. 6 dały wyniki pozytywne.

Roboty wykonane niezgodnie z Dokumentacją Projektową i SST podlegają rozbiórce i ponownemu wykonaniu na koszt i staraniem Wykonawcy. Stosowanie obniżek ceny za niewłaściwą jakość Robót jest niedopuszczalne.

9. PODSTAWA PŁATNOŚCI

9.1. Ogólne ustalenia dotyczące podstawy płatności

Ogólne ustalenia dotyczące podstawy płatności podano w ST „Wymagania ogólne”.

9.2. Cena jednostki obmiarowej

Cena wykonania 1 m bariery stalowej o typie i rozstawie słupków określonych w Dokumentacji Projektowej obejmuje:

- koszt zapewnienia niezbędnych czynników produkcji,
- wytyczenie i prace pomiarowe,
- prace przygotowawcze,
- zakup i dostarczenie materiałów,
- osadzenie kotew,
- montaż bariery wraz z umocowaniem elementów odblaskowych,
- regulacja wysokości bariery,
- uporządkowanie terenu,

10. PRZEPISY ZWIĄZANE

10.1. Normy

1. PN-EN 1317-1 Systemy ograniczające drogę. Część 1: Terminologia i ogólna charakterystyka badań.
2. PN-EN 1317-2 Systemy ograniczające drogę. Część 2: Klasy działania, kryteria przyjęcia badań zderzeniowych i metody badań barier ochronnych.
3. PN-EN ISO 1461 Powłoki cynkowe nanoszone na stal metodą zanurzeniową (cynkowanie jednostkowe)

10.2. Inne dokumenty

Zarządzenie nr 31 GDDKiA z dnia 23.04.2010 w sprawie wytycznych stosowania drogowych barier ochronnych nadrogach krajowych

M.13.06.00 Naprawa ubytków betonu zaprawą niskoskurczową

M.13.06.01 Naprawa ubytków betonu zaprawą niskoskurczową typu PCC

1 Wstęp

1.1 Przedmiot specyfikacji.

Przedmiotem niniejszej specyfikacji technicznej są wymagania dotyczące wykonania i odbioru robót polegających na uzupełnieniu i naprawie ubytków betonu zaprawami PCC realizowanych w ramach zadania inwestycyjnego pn.: „Przebudowa mostu JN131001097 w m. Piastowo w ciągu drogi powiatowej nr 3735W Piaski - Gozdowo wraz z drogami dojazdowymi”.

1.2 Zakres stosowania ST

Specyfikacja techniczna jest stosowana jako dokument przy zleceniu i realizacji robót wymienionych w punkcie 1.1.

1.3 Zakres robót objętych SST

Ustalenia zawarte w niniejszej specyfikacji dotyczą zasad prowadzenia robót związanych z naprawami ubytków betonu z użyciem zaprawy PCC :

- naprawami ubytków w ścianach przyczółków oraz reprofilacja płyty pomostu do głębokości 5 cm.

Przed wykonaniem warstwy reprofilacyjnej z materiałów PCC płytę pomostu należy nasączyć wodą i przedmuchać sprężonym powietrzem. Warstwę reprofilacyjną wykonać z zapraw PCC posiadających aktualne aprobaty techniczne. Roboty prowadzić zgodnie z kartami technicznymi stosowanego materiału.

1.4 Określenia podstawowe

Określenia podane w niniejszej SST są zgodne z obowiązującymi polskimi normami i definicjami podanymi w ST DM.00.00.00 „Wytczne ogólne”

1.4.1 PCC - zaprawa cementowa z dodatkiem żywicy syntetycznej, szlam PCC - jw. lecz o uziarnieniu szkieletu mineralnego do 0,5 mm i zawartości cementu 50%.

1.4.2 Warstwa szczepna (podkładowa) warstwa zwiększająca przyczepność zaprawy naprawczej do podłoża betonowego.

1.4.3 Warstwa pośrednia- warstwa wykonywana w celu osiągnięcia projektowej grubości wyprawy antykorozyjnej.

1.4.4 Warstwa zewnętrzna - warstwa zamykająca wyprawę antykorozyjną umożliwiającą uzyskanie różnych faktur i odcienie wyprawy.

1.4.5 NPCC - natryskiwana zaprawa cementowa z dodatkiem żywicy syntetycznej.

1.5 Ogólne wymagania dotyczące robót

Ogólne wymagania dotyczące robót podano w ST DM.00.00.00 „Wymagania ogólne”, pkt. 2.

Naprawę betonu należy wykonywać poprzez wymianę uszkodzonego betonu lub uzupełnienie jego ubytków zaprawą PCC, z ewentualnym uzupełnieniem prętów zbrojenia, celem przywrócenia pierwotnego przekroju.

Wykonawca robót jest odpowiedzialny za jakość ich wykonania oraz za ich zgodność z Dokumentacją Projektową, ST i poleceniami Inżyniera.

2 Materiały

2.1. Ogólne wymagania dotyczące materiałów

Ogólne wymagania dotyczące materiałów, ich pozyskiwania i składowania, podano w ST DM.00.00.00 „Wymagania ogólne”.

Za sprawdzenie przydatności materiałów oraz jakość wbudowania odpowiada Wykonawca. Przed przystąpieniem do wbudowania materiałów Wykonawca zobowiązany jest do przedstawienia dla każdej dostawy deklaracji zgodności lub certyfikatu zgodności materiału z Polską Normą lub w przypadku jej braku z aprobatą techniczną.

2.2. Ogólne wymagania dla materiałów stosowanych do napraw powierzchni betonowych

Materiały do naprawy betonu powinny być dobrane pod kątem kompatybilności betonu naprawianego i materiału naprawczego oraz wzajemnej kompatybilności różnych materiałów naprawczych. Z tego względu zaleca się stosowanie materiałów naprawczych należących do jednego systemu zawierającego, w zależności od zakresu robót, materiał do wykonania zabezpieczenia antykorozyjnego stali zbrojeniowej, warstwę szczepną, zaprawę naprawczą, szpachlówkę itp.

Do naprawy ubytków za pomocą niskoskurczowych zapraw typu PCC należy stosować materiały konfekcjonowane, tzn. wytwarzane przez producenta poza obiektem i dostarczane jako gotowy produkt do stosowania na obiekcie. W przypadku stosowania płynów zarobowych opartych na koncentratkach, przygotowanie płynu zarobowego powinno również przebiegać poza obiektem.

2.3. Materiał do ochrony antykorozyjnej zbrojenia i warstwy szpempnej

Zaleca się stosowanie środka, który jednocześnie spełnia rolę zabezpieczenia antykorozyjnego zbrojenia i warstwy szpempnej. Jeżeli dokumentacja projektowa nie podaje inaczej, można stosować materiał jednoskładnikowy na bazie cementu modyfikowanego polimerem, spełniający wymagania podane w tabelicy 1.

Tablica 1. Właściwości środka antykorozyjnego i warstwy szpempnej

Lp.	Właściwości	Jednostka	Wymagania	Metoda badania wg
1	Wytrzymałość na odrywanie - wartość średnia - wartość pojedynczego odczytu	MPa	$\geq 2,0$	Procedura IBDiM PB-TM-X1
		MPa	$\geq 1,5$	
2	Przyczepność do zbrojenia - wartość średnia - wartość pojedynczego odczytu	MPa	$\geq 2,0$	Procedura IBDiM IBDiM-TWm-18/97
		MPa	$\geq 1,5$	

2.4. Stal

Stal do naprawy skorodowanego zbrojenia powinna spełniać wymagania podane w ST M.12.01.00. Klasa i gatunek stali powinny być zgodne z dokumentacją projektową.

2.5. Wymagania dla zapraw niskoskurczowych typu PCC (o spoiwie polimerowo-cementowym)

Należy stosować jednokomponentową drobnoziarnistą zaprawę naprawczą typu PCC (na bazie cementu, modyfikowaną polimerami). Zaprawa powinna mieć przeznaczenie do napraw konstrukcji betonowych i żelbetowych, powinna nadawać się do nanoszenia w pozycji sufitowej i do wypełniania nieregularnych rozkuć. Powinna również nadawać się do napraw dynamicznie obciążonych elementów konstrukcji mostowych.

Jeżeli dokumentacja projektowa ani ST nie przewidują inaczej, można stosować zaprawę, która po stwardnieniu spełnia wymagania podane w tabelicy 2.

Tablica 2. Wymagania dla stwardniałej zaprawy PCC

Lp.	Właściwości	Jednostka	Wymagania	Metoda badania wg
1	Wytrzymałość na zginanie po 28 dniach	MPa	$\geq 9,0$	PN-EN 196-1:2006
2	Wytrzymałość na ścislenie po 28 dniach	MPa	$\geq 45,0$	PN-EN 196-1:2006
3	Wytrzymałość na odrywanie: - wartość średnia - wartość pojedynczego wyniku	MPa	$\geq 2,0$	Procedura IBDiM PB-TM-X1 lub PN-EN 1542:2000
		MPa	$\geq 1,5$	
4	Współczynnik liniowej rozszerzalności cieplnej	K ⁻¹	$< 15 \times 10^{-6}$	Procedura IBDiM SO-1 lub PN-EN 1770:2000
5	Dynamiczny moduł sprężystości	GPa	od 25 do 40	Procedura IBDiM SO-2
6	Skurcz w okresie 1÷90 dni	‰	$\leq 1,2$	Procedura IBDiM TWm-31/97 lub PN-EN 12617-4:2004
7	Pęcznienie w okresie 1÷90 dni	‰	$\leq 0,3$	Procedura IBDiM TWm-31/97 lub

Specyfikacje Techniczne Wykonania i Odbioru Robót Budowlanych

				PN-EN 12617-4:2004
8	Mrozoodporność badana w wodzie i roztworze soli (2% NaCl): - ubytek masy - wytrzymałość na zginanie - wytrzymałość na ściskanie - wytrzymałość na odrywanie	% MPa MPa MPa	F150 ≤ 5 ≥ 7,0 ≥ 35 ≥ 1,6	Procedura IBDiM PBTM-1/12 i Procedura IBDiM SO-3
9	Stopień wodoprzepuszczalności	-	W 8	PN-B-06250:1988

Grubość nakładanej warstwy zaprawy PCC nie może być mniejsza niż 3-krotna grubość ziaren najgrubszej frakcji kruszywa, ale nie mniejsza niż 1 cm oraz powinna zawierać się w granicach grubości podanych przez producenta. Maksymalne uziarnienie kruszywa nie może być większe niż 1/3 planowanej grubości warstwy zaprawy i powinno być mniejsze niż 8 mm.

2.6. Wymagania dla zaprawy do szpachlowania naprawionych ubytków (warstwy wyrównawczej)

Należy stosować jednoskładnikową zaprawę cementową o uziarnieniu do 0,5 mm modyfikowaną polimerami. Zaprawa powinna mieć przeznaczenie do napraw konstrukcji betonowych i żelbetowych, powinna nadawać się do nanoszenia w pozycji sufitowej i do wyrównywania powierzchni betonowych, szpachlowania i uszczelniania powierzchni przez zamykanie porów, rys i raków. Powinna również nadawać się do napraw dynamicznie obciążonych elementów konstrukcji mostowych.

Jeżeli dokumentacja projektowa ani ST nie przewidują inaczej można stosować zaprawę, która po stwardnieniu spełnia wymagania podane w tablicy 3.

Tablica 3. Wymagania dla stwardniałej zaprawy szpachlowej

Lp.	Właściwości	Jednostka	Wymagania	Metoda badania wg
1	Wytrzymałość na zginanie po 28 dniach	MPa	≥ 6,0	PN-EN 196-1:2006
2	Wytrzymałość na ściskanie po 28 dniach	MPa	≥ 30,0	PN-EN 196-1:2006
3	Wytrzymałość na odrywanie: - wartość średnia - wartość pojedynczego wyniku	MPa MPa	≥ 2,0 ≥ 1,5	Procedura IBDiM PB-TM-X1 lub PN-EN 1542:2000
4	Skurcz w okresie 1÷90 dni	‰	≤ 1,2	Procedura IBDiM TWm-31/97 lub PN-EN 12617-4:2004
5	Mrozoodporność badana w wodzie i roztworze soli (2% NaCl): - ubytek masy - wytrzymałość na zginanie - wytrzymałość na ściskanie - wytrzymałość na odrywanie	% MPa MPa MPa	F150 ≤ 5 ≥ 7,0 ≥ 20 ≥ 1,6	Procedura IBDiM PBTM-1/12 i Procedura IBDiM SO-3
6	Stopień wodoprzepuszczalności	-	W8	PN-B-06250:1988

3 Sprzęt

Ogólne wymagania dotyczące sprzętu

Ogólne wymagania dotyczące sprzętu podano w ST DM.00.00.00 „Wymagania ogólne”, pkt. 3.

Do czyszczenia podłoża Wykonawca może zastosować:

- piaskownicę,
- śrutownicę (śrutownica powinna być wyposażona w odkurzacz przemysłowy, który zbiera śrut i pył powstający podczas czyszczenia. Śrut oddzielany jest od pyłu i może być używany ponownie),
- sprężarkę śrubową z filtrem olejowym (filtr olejowy przy sprężarce jest bezwzględnie wymagany z uwagi na możliwość zanieczyszczonej odpylonej powierzchni olejem, zanieczyszczenie podłoża olejem zmniejsza przyczepność izolacionawierzchni do podłoża),
- odkurzacz przemysłowy.

Do wykonania napraw Wykonawca zobowiązany jest posiadać niezbędny, specjalistyczny sprzęt przewidziany przez producenta preparatów zgodnie z Wytycznymi Stosowania oraz konieczny sprzęt laboratoryjny dla kontroli stosowania tych materiałów, np.:

- piaskownicę,
- betoniarkę o wymuszonym działaniu,
- wolnoobrotowe mieszadło,
- urządzenie do natrysku materiałów SPCC,
- sztywne pędzle do malowania zbrojenia i nanoszenia warstwy szpempnej,
- kielnie, drewniane packi, listwy wyrównujące,

Do wykonywania badań i pomiarów używany jest sprzęt jak niżej:

- piaskownicę,
- termometr elektroniczny do pomiaru temperatury powietrza i podłoża betonowego,
- przyrządy do badania wytrzymałości na odrywaniu,
- higrometr.

Jakikolwiek sprzęt, maszyny lub narzędzia nie gwarantujące zachowania wymagań jakościowych robót i bezpieczeństwa zostaną przez Inżyniera zdyskwalifikowane i niedopuszczone do robót.

4. Transport

4.1. Ogólne wymagania dotyczące transportu

Ogólne wymagania dotyczące transportu podano w ST DM.00.00.00 „Wymagania ogólne”.

Materiały należy transportować i przechowywać zgodnie z zaleceniami producenta podanymi w kartach technicznych materiałów. Jeżeli producent nie podaje inaczej, materiały należy transportować i przechowywać zgodnie z zaleceniami podanymi poniżej.

4.2. Transport i przechowywanie materiału do wykonania warstwy szpempnej i środka antykorozyjnego

Materiał powinien być pakowany, transportowany i przechowywany w oryginalnych opakowaniach producenta (plastikowych pojemnikach lub workach papierowych). Na każdym opakowaniu powinna być umieszczona etykieta zawierająca dane:

- nazwę i adres producenta,
- nazwę wyrobu,
- masę netto,
- datę produkcji i okres przydatności do stosowania,
- warunki przechowywania,
- ogólne zasady stosowania,
- nr PN lub aprobaty technicznej.

Materiał należy przechowywać w pomieszczeniach zadaszonych, suchych, zabezpieczonych przed działaniem mrozu. Okres przydatności dostosowania materiałów przechowywanych w oryginalnie zapakowanych, nieuszkodzonych opakowaniach, w temperaturze od +5°C do +25°C wynosi zwykle ok. 12 miesięcy od daty produkcji.

Materiał należy przewozić krytymi środkami transportu chroniąc opakowania przed uszkodzeniami mechanicznymi i wilgocią.

4.3. Transport stali

Transport stali do naprawy skorodowanych prętów powinien odbywać się wg zasad podanych w ST M.12.01.00.

4.4. Transport i przechowywanie zapraw naprawczych

Zaprawy do napraw betonu należy przechowywać w pomieszczeniach zadaszonych, suchych, zabezpieczonych przed działaniem mrozu, w temperaturach od +5°C do +25°C. Okres przydatności do stosowania materiałów przechowywanych w oryginalnie zapakowanych nieuszkodzonych opakowaniach wynosi zwykle od 9 do 12 miesięcy.

Zaprawy należy przewozić w oryginalnych opakowaniach producenta krytymi środkami transportu, chroniąc opakowania przed uszkodzeniem mechanicznym, wilgocią i mrozem.

Na każdym opakowaniu powinna znajdować się etykieta zawierająca następujące dane:

- nazwę i adres producenta,
- nazwę wyrobu,
- masę netto,
- datę produkcji i okres przydatności do stosowania,
- warunki przechowywania,
- ogólne zasady stosowania,
- nr PN lub aprobaty technicznej,
- nr i datę deklaracji zgodności.

5. Wykonanie robót

5.1 Ogólne zasady wykonania robót

Ogólne zasady wykonywania robót podano w ST DM.00.00.00 „Wymagania ogólne”

Wykonanie naprawy powierzchni betonowej za pomocą zapraw PCC wraz z przygotowaniem powierzchni do naprawy należy wykonywać zgodnie z „Zaleceniami do wykonywania oraz odbioru napraw i ochrony powierzchniowej betonu w konstrukcjach mostowych”.

Zaprawami niskoskurczowymi można uzupełniać ubytki na głębokość $2 \div 10$ cm w kilku warstwach. W niektórych zestawach materiałów między warstwami zaprawy naprawczej stosuje się warstwę szepną. Jednorazowa maksymalna grubość warstwy powinna być zgodna z zaleceniami producenta materiałów.

Zaprawy PCC mogą być stosowane przy naprawach obiektów bez ich wyłączenia z ruchu. Podczas układania zaprawy i w początkowej fazie jej wiązania należy wyeliminować ruch ciężki i dążyć do zminimalizowania drgań obiektu przez ograniczenie szybkości.

5.3 Roboty przygotowawcze

Przed przystąpieniem do robót należy, na podstawie dokumentacji projektowej, ST lub wskazań Inżyniera:

- zlokalizować obszary do naprawy,
- ustalić materiały niezbędne do wykonania robót,
- określić kolejność, sposób i termin wykonania robót.

Do Wykonawcy należy również wykonanie, zabezpieczenie, utrzymanie oraz rozbiórka rusztowań, pomostów roboczych i innych urządzeń pomocniczych niezbędnych do prowadzenia robót.

5.4. Przygotowanie podłoża

5.4.1. Warunki ogólne

Przed wykonaniem naprawy podłoże betonowe wymaga specjalnych przygotowań. Właściwe oczyszczenie betonu ma decydujące znaczenie dla trwałości i jakości stosowanej naprawy. Podłoże betonowe podlegające naprawie powinno być jednorodne, czyste, wolne od mleczka cementowego, piasku, pyłów, olejów i tłuszczów, a także oczyszczone z odstających grudek związanego betonu, skorodowanych, luźnych części betonu, starych powłok ochronnych i innych elementów pogarszających przyczepność. Odpowiednio przygotowane powinno być również odsłonięte zbrojenie. W zakres przygotowania podłoża wchodzi następujące prace:

- usunięcie pozostałości powłok ochronnych i pielęgnacyjnych oraz powierzchniowych zanieczyszczeń (w tym również chemicznych) mogących mieć wpływ na połączenie nakładanych materiałów z betonem lub na korozję betonu albo stali zbrojeniowej,
- usunięcie mleczka cementowego i słabo związanych warstw betonu,
- odkucie otuliny betonowej skorodowanych prętów,
- oczyszczenie odsłoniętych prętów zbrojeniowych z rdzy do wymaganego stopnia czystości,
- oczyszczenie podłoża betonowego z pyłów i części luźnych oraz ewentualnie usunięcie nadmiaru wody.

Z przygotowania podłoża Wykonawca powinien przygotować protokół.

5.4.2. Sposoby przygotowania podłoża przed nakładaniem materiałów naprawczych

5.4.2.1. Odkuwanie betonu

Przed nałożeniem materiałów naprawczych (zapraw PCC) należy usunąć skorodowany beton do tzw. „zdrowego betonu”, oczyścić i zabezpieczyć odkryte pręty zbrojeniowe, oczyścić powierzchnię naprawianą z wszelkich zanieczyszczeń oraz wykonać roboty iniekcyjne.

Odkuwanie skorodowanego betonu powinno odbywać się pod nadzorem Inżyniera. Dopuszczalna wielkość obszaru odkuwania betonu powinna być określona w projekcie naprawy i niedopuszczalne jest odkuwanie betonu na obszarze wykraczającym poza ten zakres bez konsultacji z Inżynierem. W przypadku konieczności odkucia betonu na znacznym obszarze, mogącym mieć wpływ na statykę konstrukcji obiektu lub jej poszczególnych elementów, należy przerwać roboty i powiadomić Inżyniera celem skonsultowania się z projektantem robót naprawczych. Należy również powiadomić bezzwłocznie Inżyniera i przerwać roboty przygotowawcze w przypadku natrafienia na stal sprężającą.

Głębokość i kształt skucia powinny być ustalone na podstawie badań, określających m.in. głębokość karbonatyzacji, głębokość penetracji szkodliwych związków chemicznych, a także na podstawie badań wytrzymałościowych, określających wytrzymałość betonu. W przypadku degradacji betonu sięgającej znacznej głębokości, proces skuwania należy poprzedzić analizą statyczno-wytrzymałościową, określającą czy skuwanie nie zagrazi bezpieczeństwu konstrukcji i ewentualnie wykonać niezbędne prace zabezpieczające. Linie wyznaczające krawędzie odkuć powinny być prostopadłe lub równoległe do osi naprawianego elementu. Krawędzie obszaru naprawianego należy podkuć (naciąć liniowo) pod kątem prostym. Minimalna głębokość podkucia wynosi 1 cm.

5.4.2.2. Czyszczenie podłoża betonowego

Czyszczenie podłoża betonowego polega na usunięciu części luźnych, pyłów, olejów, mleczka cementowego i innych elementów obniżających przyczepność. Sposób oczyszczania należy dostosować do przewidywanych do wbudowania materiałów naprawczych, zgodnie z ich kartami technicznymi. Do czyszczenia powierzchni należy stosować metodą strumieniowo-ścierną (np. piaskowanie, śrutowanie, hydropiaskowanie). Następnie oczyszczoną powierzchnię należy odpylić odkurzaczem przemysłowym lub przez zdmuchnięcie pyłu sprężonym powietrzem (sprężarki śrubowe). Miejsca zatłuszczone należy zmyć rozpuszczalnikami organicznymi lub detergentami.

5.4.2.3. Przygotowanie zbrojenia

Jeżeli stwierdzono korozję zbrojenia, to powinno ono być odsłonięte w stopniu umożliwiającym jego oczyszczenie i ewentualne wykonanie zabezpieczenia antykorozyjnego jego powierzchni. W przypadku stwierdzenia powierzchniowej korozji prętów zbrojenia (od strony otuliny) beton należy rozkuć do ½ średnicy pręta zbrojeniowego. Gdy pręty zbrojeniowe są skorodowane na całym obwodzie rozkucie powinno sięgać jeszcze około 2 cm poza pręt. Odkryte zbrojenie należy oczyścić z rdzy obróbką strumieniowo-ścierną do stopnia czystości wymaganego przez producenta materiałów naprawczych (zwykle do stopnia Sa ½ wg PN-EN ISO 8501-1:2008).

W przypadku stwierdzenia korozji 20% przekroju pręta zbrojeniowego należy wzmocnić zbrojenie prętami uzupełniającymi lub odcinki zniszczone pręta usunąć i zastąpić nowymi. Pręty stanowiące uzupełnienie należy oczyścić do stopnia czystości jak pręty zbrojenia uzupełnianego. Łączenie prętów uzupełnianych z prętami uzupełniającymi należy wykonywać zgodnie z PN-S-10042:1991.

Po oczyszczeniu pręty zbrojeniowe należy zabezpieczyć środkiem antykorozyjnym. Przygotowanie środka antykorozyjnego do użycia musi być zgodne z zaleceniami producenta podanymi w karcie technicznej. Zwykle odpowiednią ilość wody wlewa się do mieszarki wolnoobrotowej i dodaje suchy składnik mieszając aż do uzyskania jednorodnej masy o konsystencji śmietany (nie krócej niż 3 min.). Oczyszczone pręty zbrojeniowe należy pokryć materiałem antykorozyjnym za pomocą szczotki, pędzla lub rozpylacza. Ilość i grubość warstw ochrony antykorozyjnej prętów oraz całość przebiegu procesu wbudowywania materiału musi odpowiadać wymaganiom producenta podanym w kartach technicznych materiałów. Zwykle należy zastosować dwie warstwy o grubości 0,5 mm każda. Odstęp pomiędzy nakładaniem kolejnych warstw wynosi zwykle od 4 do 5 godz. w temperaturze +20°C. Kolejne warstwy naprawy można nakładać po upływie czasu określonym przez producenta (zwykle od 4 do 5 godzin w temp. +20°C).

Z zabezpieczenia antykorozyjnego prętów zbrojeniowych Wykonawca sporządzi protokół. Wzór protokołu podano w załączniku 3.

5.4.2.4. Przygotowanie podłoża bezpośrednio przed nałożeniem zaprawy naprawczej -nakładanie warstwy szcpejnej i środka antykorozyjnego

Przygotowanie warstwy szcpejnej i środka antykorozyjnego do użycia musi być zgodne z zaleceniami producenta podanymi w karcie technicznej. Zwykle odpowiednią ilość wody wlewa się do mieszarki wolnoobrotowej i dodaje suchy składnik mieszając w mieszadłem wolnoobrotowym przez co najmniej 3 min., aż do uzyskania jednorodnej masy o konsystencji śmietany. Oczyszczone pręty zbrojeniowe należy pokryć środkiem antykorozyjnym przy pomocy średniej twardości szczotki, wałka lub rozpylacza. Ilość nakładanych warstw i odstęp czasowy pomiędzy nakładaniem kolejnych warstw powinny być zgodne z zaleceniami producenta.

Przed wykonaniem warstwy szepnej podłoże należy zwilżyć czystą wodą aż do nasycenia (chyba, że producent podaje inaczej w karcie technicznej). Warstwę szepną należy nakładać szczotką, pędzlem lub natryskiem. Warstwa szepna musi zostać dobrze wtarta w podłoże w celu osiągnięcia dobrego związania z podłożem. Ilość i grubość warstw oraz całość przebiegu procesu wbudowywania materiału musi odpowiadać wymaganiom producenta podanym w kartach technicznych materiałów. Zwykle temperatura powietrza i podłoża w trakcie układania warstwy powinna wynosić min. +5°C i max. +30°C. Następne warstwy naprawcze powinny być układane na wilgotną warstwę szepną metodą „mokre na mokre”, chyba że producent podaje inaczej w karcie technicznej materiału.

Z wykonania warstwy szepnej Wykonawca sporządzi protokół.

Jeżeli nie jest stosowana warstwa szepna podłoże betonowe powinno być przygotowane do nałożenia zaprawy naprawczej zgodnie z zaleceniem producenta. Zwykle powinno być ono starannie nasączone wodą przez 3 dni poprzedzające betonowanie, aby suchy stary beton nie odciągał wody ze świeżej mieszanki, a także aby w jak największym stopniu zmniejszyć skurcz różnicowy między starym betonem a świeżą zaprawą. Bezpośrednio przed nałożeniem zaprawy naprawczej nadmiar wody należy usunąć, aby powierzchnia była matowo-wilgotna.

5.5. Naprawa powierzchni betonowych zaprawami PCC

5.5.1. Warunki atmosferyczne

Jeżeli producent w karcie technicznej nie podaje inaczej, nakładanie zapraw naprawczych należy wykonywać przy temperaturach powietrza i podłoża: min. +5°C i max. +30°C. Podczas wykonywania prac naprawczych Wykonawca zobowiązany jest kontrolować wilgotność podłoża oraz temperaturę powietrza i podłoża. Parametry te muszą odpowiadać wymaganiom podanym w kartach technicznych, Polskich Normach lub aprobatkach technicznych. Pomiarów warunków atmosferycznych należy wykonywać co 3-4 godziny i przy każdej odczuwalnej zmianie pogody. Wyniki pomiarów powinny zostać umieszczone w protokołach wykonania warstwy szepnej i naprawy ubytków betonowych.

5.5.2 Przygotowanie materiałów

Przed przystąpieniem do przygotowania materiałów należy sprawdzić zgodność materiału z dokumentacją projektową i specyfikacją techniczną, stan opakowań i termin przydatności do stosowania. Wyniki kontroli jakości materiałów do napraw powinny zostać zamieszczone w odpowiednich protokołach.

Jeżeli producent materiału nie przewiduje inaczej w karcie technicznej, materiały należy przygotować do aplikacji wlewając odpowiednią ilość wody do czystego naczynia, a następnie podczas mieszania, dodając suchą zaprawę. Aby ograniczyć napowietrzanie należy stosować wolnoobrotowe mieszadło mechaniczne, mieszając nie krócej niż 3 minuty. Bezpośrednio przed zastosowaniem, materiał powinien stanowić jednorodną mieszaninę, bez widocznych smug i pęcherzyków powietrza.

5.6. Nakładanie zaprawy naprawczej

5.6.1. Warunki ogólne

Roboty powinny być wykonywane przez specjalistyczne firmy. Przy wykonywaniu robót należy zawsze i bezwzględnie przestrzegać zaleceń technologicznych określonych przez producenta materiału. Zalecenia te zawarte są w kartach technicznych materiałów i opracowane przez jego producenta. Każdy z materiałów naprawczych ma swoją specyfikę stosowania i dla każdego materiału można określić nieco inne wymagania dotyczące warunków pogodowych, warunków przygotowania i wilgotności podłoża oraz warunków wykonywania kolejnych warstw. Ścisłe przestrzeganie zaleceń technologicznych producenta materiału ma decydujący wpływ na trwałość wykonywanych napraw.

Z wykonania robót Wykonawca powinien sporządzić protokół.

5.6.2. Nakładanie zaprawy naprawczej

Jeżeli producent nie przewiduje inaczej, zaprawę naprawczą należy nanieść na podłoże bezpośrednio po nałożeniu warstwy szepnej, metodą „mokre na mokre”. W przypadku, gdy warstwa szepna nie jest stosowana, zwykle wymagane jest zwilżenie powierzchni betonowej wodą i usunięcie jej nadmiaru, tak by powierzchnia podczas układania zaprawy była matowo-wilgotna.

Zaprawę należy nanosić techniką wskazaną przez producenta w karcie technicznej. Zwykle nie stosuje się metod tynkarskich, materiał naprawczy należy nałożyć kielnią i łyżką „wykleić” techniką „na wcisk” zaprawą, tak aby ją jak najsilniej dokleić do podłoża i zagęścić. Należy przy tym unikać nanoszenia nadmiaru materiału poza krawędzie rozkucia. Zaprawę należy dobrze zagęścić, unikając powstawania pustek. W sytuacji, gdy konieczne jest nałożenie kolejnej warstwy zaprawy naprawczej należy odczekać okres czasu wymagany przez producenta

(zwykle 24 godziny) do momentu utwardzenia się warstwy poprzedniej, następnie nałożyć warstwę szepną i na świeżą warstwę szepną nałożyć zaprawę naprawczą.

Jeżeli producent nie wymaga inaczej, powierzchni na której wykonano naprawę nie należy wygładzać na mokro. Po wstępnym związaniu i częściowym stwardnieniu zaprawy (około 1÷2 godzin) naprawianą powierzchnię należy delikatnie zatrzeć packą pokrytą gąbką, filcem lub miękkim tworzywem syntetycznym. Nie wolno stosować siłowego zacierania „na ostro”. Wykonaną naprawę należy chronić przed zbyt szybkim wysychaniem poprzez przykrywanie folią lub brezentem systematycznie zraszając wodą. Nie wolno wykonać naprawy skrapiać wodą i zagładzać do wypłynięcia mleczka cementowego, ani posypywać cementem.

Uzupełnienie drobnych ubytków i wyrównanie powierzchni po naprawie ubytków należy wykonać warstwą wyrównawczą (zaprawą szpachlową) najwcześniej po 24 godzinach od zakończenia naprawy (chyba że producent podaje inaczej). Zwykle przed nałożeniem szpachłówki podłoże należy lekko zwilżyć, tak aby było matowo-wilgotne. Szpachłówkę można nakładać za pomocą packi stalowej, drewnianej lub kielni. Zwykle wymagane jest nałożenie dwóch warstw. Pierwszą warstwę po ułożeniu należy lekko zatrzeć dla nadania jej szorstkości, druga warstwa stanowi ostateczne pokrycie powierzchni. Nałożoną warstwę zaprawy wyrównawczej należy wygładzić np. wilgotną gąbką, nie należy wygładzać zaprawy za pomocą kielni stalowej ani plastikowej. Należy przestrzegać grubości warstw, które można nakładać jednorazowo (zwykle około 3 mm). Jeżeli konieczne jest nałożenie grubszej warstwy zaprawę wyrównawczą należy nakładać w kilku warstwach. Należy przestrzegać okresu czasu pomiędzy nakładaniem kolejnych warstw zaprawy wyrównawczej (około 24 godzin) oraz pomiędzy zaprawą wyrównawczą i powłoką ochronną wg OST M-20.01.08 [3] (około 4 dni).

5.7. Pielęgnacja naprawy

Jeżeli producent nie podaje inaczej, bezpośrednio po ukończeniu prac związanych z wykonaniem naprawy powierzchni betonu należy chronić tę powierzchnię przed intensywnym nasłonecznieniem, silnym wiatrem, a także deszczem oraz spadkiem temperatury powietrza poniżej 5°C i przegrzaniem powyżej 25°C przez czas określony przez producenta materiału w kartach technicznych.

5.8. Bezpieczeństwo robót i ochrona środowiska

W czasie wykonywania robót należy chronić skórę i oczy przed zapyleniem. Należy używać ubrań, okularów i rękawic ochronnych. Należy przestrzegać zaleceń dotyczących bezpieczeństwa pracy podanych przez producenta.

Materiał w stanie sypkim nie powinien dostać się do kanalizacji, gruntu ani wód gruntowych. Należy zawsze doprowadzić do związania resztek materiału przy użyciu około 15-20% wody. Materiał związany może być usuwany jak zwykły gruz betonowy.

6 Kontrola jakości robót

6.1 Ogólne zasady kontroli jakości robót

Ogólne zasady kontroli jakości robót podano SST DM.00.00.00., „Wymagania ogólne”.

6.2. Badania przed przystąpieniem do robót

Przed przystąpieniem do robót Wykonawca powinien:

- uzyskać wymagane dokumenty, dopuszczające wyroby budowlane do obrotu i powszechnego stosowania (certyfikaty zgodności, deklaracje zgodności, aprobaty techniczne, ew. badania materiałów wykonane przez dostawców itp.), potwierdzające zgodność materiałów z wymaganiami pktu 2 niniejszej specyfikacji,
- ew. wykonać własne badania właściwości materiałów przeznaczonych do wykonania robót, określone w pktcie 2 lub przez Inżyniera.

Wszystkie dokumenty oraz wyniki badań Wykonawca przedstawi Inżynierowi do akceptacji.

Podczas robót Wykonawca zobowiązany jest prowadzić protokół wykonania naprawy powierzchni betonowej, w którym podaje wszystkie niezbędne informacje o warunkach atmosferycznych, stanie używanych materiałów, parametrach technologicznych wbudowania materiałów, ilości zastosowanych materiałów oraz wyniki badań wykonanych powłok. Wzory protokołów zostały zamieszczone w załącznikach do niniejszej ST.

6.3. Kontrola jakości materiałów

Kontrolę wytwarzania materiałów prowadzi producent w ramach nadzoru wewnętrznego. Za sprawdzenie przydatności materiałów oraz jakości wbudowania odpowiada Wykonawca.

Akceptacja materiałów następuje na podstawie Polskich Norm lub, w wypadku ich braku, aprobat technicznych i sprawdzeniu ich na zgodność z wymaganiami specyfikacji technicznej. Wykonawca przedstawi Inżynierowi certyfikat zgodności lub deklaracje zgodności danej partii materiału z Polską Normą lub aprobatą techniczną, a także kartę techniczną materiału. Na żądanie Inżyniera Wykonawca przedstawi aktualne wyniki badań materiałów wykonanych w ramach nadzoru wewnętrznego przez producenta.

Przed zastosowaniem materiałów Wykonawca zobowiązany jest sprawdzić:

- nr produktu,
- stan opakowań materiału,
- warunki przechowywania materiału,
- datę produkcji i datę przydatności do stosowania.

Dodatkowo po otwarciu pojemnika z materiałem Wykonawca powinien ocenić jego wygląd. Podczas przygotowywania materiałów do użycia należy sprawdzać zachowanie proporcji mieszania składników i zachowania czasu mieszania składników. Należy też kontrolować zachowanie czasu nakładania materiałów i odstępy czasowe pomiędzy układaniem kolejnych warstw.

6.4. Kontrola przygotowania podłoża

Podłoże betonowe podlegające naprawie powinno być jednorodne, czyste, wolne od mleczka cementowego, piasku, pyłów, olejów i tłuszczów, a także oczyszczone z odstających grudek związanego betonu, skorodowanych, luźnych części betonu, starych powłok ochronnych i innych elementów pogarszających przyczepność.

Jeżeli producent materiału nie podaje inaczej w karcie technicznej stosowanego materiału, przygotowane podłoże powinno spełniać następujące wymagania:

- wytrzymałość na ściskanie podłoża betonowego w konstrukcjach nowo zbudowanych obiektów (elementów) powinna być nie mniejsza niż wynikająca z przyjętej klasy betonu, dla obiektów remontowanych powinna ≥ 25 MPa,
- wytrzymałość na odrywanie wg normy PN-EN 1542:2000 prawidłowo przygotowanego podłoża betonowego powinna wynosić:
 - wartość średnia $\geq 1,5$ MPa,
 - wartość minimalna 1,0 MPa.

Należy wykonać jedno oznaczenie wytrzymałości na odrywanie betonu w podłożu na każde 25 m² powierzchni oczyszczonego podłoża, przy czym minimalna liczba oznaczeń wynosi 5 dla elementu.

Odkryte zbrojenie powinno być oczyszczone do stopnia czystości wymaganego przez producenta materiałów naprawczych (zwykle do stopnia Sa ½ wg PN-EN ISO 8501-1:2008 i pokryte środkiem antykorozyjnym zgodnie z pkt 5.4.2.3.

Wykonawca zobowiązany jest przedstawić Inżynierowi do akceptacji wyniki badań podłoża.

6.5. Kontrola wykonania prac naprawczych

Kontrola wykonania prac naprawczych obejmuje:

- a) badanie wytrzymałości naprawy na odrywanie od podłoża,
- b) sprawdzenie podstawowych wymiarów geometrycznych naprawianego elementu,
- c) sprawdzenie grubości otuliny zbrojenia.

Ad a) Naprawione powierzchnie, po odpowiednim stwardnieniu zaprawy, Wykonawca powinien zbadać w obecności Inżyniera przez ostukiwanie. W przypadku złej przyczepności naprawy do betonu występuje specyficzny dźwięk. Badanie wytrzymałości wykonanej naprawy na odrywanie od podłoża należy wykonać wg PN-EN 1542:2000. Należy wykonać co najmniej 1 pomiar na 25 m² wykonanej naprawy, lecz nie mniej niż 5 dla elementu. Miejsca pomiarowe wskazuje Inżynier. Wartość średnia ze wszystkich pomiarów nie powinna być mniejsza niż 1,5 MPa, minimalna wartość pojedynczego pomiaru nie powinna być mniejsza niż 1,0 MPa, przy czym przełom musi przebiegać w betonie. Jeżeli wartość pojedynczego pomiaru jest mniejsza niż 1,0 MPa wówczas należy wykonać dodatkowy pomiar obok, w miejscu również wskazanym przez Inżyniera. W przypadku, gdy dodatkowy pomiar spełni warunek minimalnej wytrzymałości na odrywanie i równocześnie wartość średnia ze wszystkich pomiarów nie będzie mniejsza niż 1,5 MPa, to można uznać, że warunek wytrzymałości na odrywanie został spełniony. Miejsca uszkodzone podczas badań należy naprawić przy użyciu tej samej zaprawy, która była stosowana do napraw, zachowując wymagania technologiczne odnośnie jej stosowania. W czasie prac należy także dążyć do odtworzenia, w miejscu wykonywania naprawy, charakteru istniejącej faktury.

Ad b) Sprawdzenie podstawowych wymiarów geometrycznych należy wykonać zgodnie z PN-S-10040:1999.

Ad c) Po zakończeniu naprawy należy sprawdzić wykonaną otulinę zbrojenia w naprawianym elemencie metodami nieniszczącymi, pod kątem zachowania wartości założonych w projekcie naprawy. Z kontroli robót Wykonawca sporządzi protokół. Przykład protokołu zamieszczono w załączniku 6.

7 Obmiar robót

7.1 Ogólne zasady obmiaru robót

Ogólne zasady obmiaru robót podano w SST DM.00.00.00., „Wymagania ogólne” pkt. 7.

7.2 Jednostka obmiarowa

Jednostką obmiarową jest 1 m³ napraw ubytków betonu głębokości do 5 cm.

Obmiar robót odbywa się w obecności Inżyniera i wymaga jego akceptacji. Obmiar nie powinien obejmować jakichkolwiek dodatkowo wykonanych powierzchni nie wykazanych w dokumentacji projektowej z wyjątkiem dodatkowych powierzchni zaakceptowanych na piśmie przez Inżyniera. Nadmierna ilość wykonanej naprawy w stosunku do dokumentacji projektowej, wykonana bez pisemnego upoważnienia Inżyniera nie może stanowić podstawy do roszczeń o dodatkową zapłatę.

Obmiar uzupełnionego zbrojenia wg ST M.12.01.00.

8 Odbiór robót

8.1 Ogólne zasady odbioru robót

Ogólne zasady odbioru robót podano w SST DM.00.00.00., „Wymagania ogólne” pkt. 8.

Odbiorowi podlegają :

podłoże betonowe,

wykonana naprawa ubytku zaprawą PCC z zabezpieczeniem prętów zbrojeniowych.

8.2 Odbiór robót zanikających i ulegających zakryciu

Roboty objęte niniejszą SST podlegają odbiorowi robót zanikających ulegających zakryciu (przewidywane pokrycie powierzchniowe warstwą ochronną).

odbiór powinien być przeprowadzany w czasie umożliwiającym wykonanie ewentualnych napraw wadliwie wykonanych warstw, bez hamowania postępu robót.

Do odbioru Wykonawca przedstawia wszystkie wyniki pomiarów i badań z bieżącej kontroli materiałów i robót.

Odbioru dokonuje Inżynier na podstawie oględzin, pomiarów i wyników badań Wykonawcy.

Inżynier zleci Wykonawcy lub niezależnemu laboratorium przeprowadzenie uzupełniających badań i pomiarów wtedy gdy :

zakres lub częstotliwość badań Wykonawcy są niezgodne z niniejszą Specyfikacją,

istnieją jakiegokolwiek wątpliwości co do jakości robót lub rzetelności badań Wykonawcy.

Koszty tych badań ponosi Wykonawca tylko w przypadku ich wyniki potwierdzą wątpliwości Inżyniera.

W przypadku stwierdzenia wad Inżyniera ustali zakres do wykonania robót poprawkowych lub poleci zerwanie i wymianę na nową wadliwie wykonanej warstwy, wg. zasad określonych w niniejszej specyfikacji. Inżynier może uznać wadę za nie mającą zasadniczego wpływu na cechy eksploatacyjne obiektu i ustalić zakres i wielkość potrąceń za obniżoną jakość. Roboty poprawkowe lub zerwanie i wymianę wadliwie wykonanej warstwy na nową. Wykonawca wykona na własny koszt w ustalonym terminie ustalonym z Inżynierem.

9 Podstawa płatności

9.1 Ogólne ustalenia dotyczące podstawy płatności

Ogólne ustalenia dotyczące podstawy płatności podano w ST. DM.00.00.00., „Wymagania ogólne” pkt. 9.

Podstawą płatności jest ilość wykonanych i odebranych jednostek obmiarowych pomnożona przez cenę jednostkową ujętą w kosztorysie ofertowym Wykonawcy.

9.2 Cena jednostki obmiarowej

Cena jednostkowa wykonania 1 m² napraw ubytków betonu głębokości do 5 cm metodą niniejszej SST obejmuje :

- prace pomiarowe i inwentaryzacyjne uszkodzeń do naprawy zaakceptowane przez Inżyniera,
- montaż i demontaż rusztowań,
- przygotowanie podłoża przez piaskowanie,
- dostarczenie składników, wyprodukowanie mieszanki i jej transport na miejsce wbudowania,
- zabezpieczenie wystających prętów zbrojenia,
- wykonanie warstwy szepnej,
- uzupełnienie płytkich ubytków,
- pielęgnację wykonanych warstw,

Specyfikacje Techniczne Wykonania i Odbioru Robót Budowlanych

- przeprowadzenie pomiarów i badań laboratoryjnych wymaganych w specyfikacji, uprzątnięcie terenu budowy i usunięcie resztek preparatów,
- uprzątnięcie terenu i odwóz gruzu z miejsca wykonywania napraw.

10 Przepisy związane

10.1. Ogólne specyfikacje techniczne (OST)

1. DM.00.00.00 Wymagania ogólne

10.2. Normy

2. PN-EN 196-1:2006 Metody badania cementu. Część 1: Oznaczanie wytrzymałości
6. PN-EN 1542:2000 Wyroby i systemy do ochrony i napraw konstrukcji betonowych. Metody badań. Pomiar przyczepności przez odrywanie
4. PN-EN 1770:2000 Wyroby i systemy do ochrony i napraw konstrukcji betonowych. Metody badań. Oznaczanie współczynnika rozszerzalności cieplnej
5. PN-EN 12617-4:2004 Wyroby i systemy do ochrony i napraw konstrukcji betonowych. Metody badań. Część4: Oznaczanie skurczu i wydłużenia
6. PN-B-06250:1988 Beton zwykły
7. PN-B-01807:1988 Antykorozyjne zabezpieczenia w budownictwie. Konstrukcje betonowe i żelbetowe. Zasady diagnostyki konstrukcji.
8. PN-B-04500:1985 Zaprawy budowlane. Badanie cech fizycznych i wytrzymałościowych
9. PN-EN ISO 8501-1:2008 Przygotowanie podłoży stalowych przed nakładaniem farb i podobnych produktów. Wzrokowa ocena czystości powierzchni. Część 1: Stopnie skorodowania i stopnie przygotowania niepokrytych podłoży stalowych oraz podłoży stalowych po całkowitym usunięciu wcześniej nałożonych powłok
10. PN-S-10042:1991 Obiekty mostowe. Konstrukcje betonowe, żelbetowe i sprężone. Projektowanie
11. PN-S-10040:1999 Obiekty mostowe. Konstrukcje betonowe, żelbetowe i sprężone. Wymagania i badania

10.3. Inne dokumenty

12. Procedura IBDiM PB-TM-X1 Badanie przyczepności zaprawy do napraw betonu metodą „pull-off”
13. Procedura IBDiM TWm-18/97 Badanie przyczepności do zbrojenia zapraw modyfikowanych
14. Procedura IBDiM SO-1 Badanie współczynnika liniowej rozszerzalności cieplnej dla zapraw modyfikowanych
15. Procedura IBDiM SO-2 Badanie dynamicznego modułu sprężystości dla zapraw modyfikowanych
16. Procedura IBDiM TWm-31/97 Badanie skurczu i pęcznienia zapraw modyfikowanych
17. Procedura IBDiM PBTM-1/12 Badanie mrozoodporności zapraw budowlanych
18. Procedura IBDiM SO-3 Badanie mrozoodporności zapraw budowlanych
19. Wytyczne badań właściwości ochronnych betonu względem zbrojenia w mostach. IBDiM, informacje, instrukcje, zeszyt 39, Warszawa 1992
20. Zalecenia dotyczące oceny jakości beton „in-situ” w istniejących konstrukcjach obiektów mostowych. GDDP, Warszawa 1998
21. „Zalecenia do wykonywania oraz odbioru napraw i ochrony powierzchniowej betonu w konstrukcjach mostowych”, IBDiM, Żmigród, 1998

M.20.01.05 UMOCNIE NIE SKARP

1. Wstęp

1.1 Przedmiot STWiORB

Przedmiotem niniejszej STWiORB są wymagania dotyczące wykonania i odbioru umocnienia skarp realizowanych w ramach realizacji zadania p.n.: „Przebudowa mostu JN131001097 w m. Piastowo w ciągu drogi powiatowej nr 3735W Piaski - Gozdowo wraz z drogami dojazdowymi”.

1.2. Zakres stosowania STWiORB

SST są stosowane jako dokument przetargowy i kontraktowy przy realizacji robót wymienionych w pkt.1.1.

1.3. Zakres robót objęty STWiORB

Ustalenia zawarte w niniejszej specyfikacji dotyczą zasad prowadzenia robót związanych z wykonaniem elementów drogowo-mostowych wymienionych w pkt. 1.1 tj:

- umocnienie stożków przyobiektyowych drobnowymiarowymi elementami betonowymi na podsypce cementowo - piaskowej 1:4.
- wykonanie betonowej (C12/15) podwaliny pod umocnienie stożków przyobiektyowych wg SST nr M.13.02.00 „Beton niekonstrukcyjny”.

1.4.Określenie podstawowe.

1.4.1. Drobnowymiarowe elementy betonowe – prefabrykaty z betonu niezbrojonego produkowane metodą wibroprasowania.

1.4.2. Wskaźnik zagęszczenia gruntu - wielkość charakteryzująca stan zagęszczenia gruntu, określona wg wzoru:

$$I_s = \frac{\rho_d}{\rho_{ds}}$$

gdzie:

ρ_d - gęstość objętościowa szkieletu gruntu w nasypie, określona wg BN-77/8931-12, w gramach na centymetr sześcienny,

ρ_{ds} - maksymalna gęstość objętościowa szkieletu gruntu zagęszczonego wg PN-B-04481:1988, w gramach na centymetr sześcienny.

1.4.3. Pozostałe określenia podstawowe są zgodne z obowiązującymi, odpowiednimi polskimi normami i z definicjami podanymi w ST DM.00.00.00 „Wymagania ogólne”.

1.5. Ogólne wymagania dotyczące robót.

Wykonawca robót jest odpowiedzialny za jakość ich wykonania oraz za zgodność z dokumentacją projektową, SST oraz poleceniami Inżyniera.

2. Materiały.

2.1. Ogólne wymagania dotyczące materiałów

Ogólne wymagania dotyczące materiałów, ich pozyskiwania i składowania, podano w ST DM.00.00.00 „Wymagania ogólne”.

2.2. Drobnowymiarowe elementy prefabrykowane

Muszą posiadać atest producenta oraz świadectwo dopuszczenia do stosowania w budownictwie drogowym i mostowym.

2.4. Krawężniki, obrzeża

Jeśli dokumentacja projektowa, SST lub Inżynier nie ustalą inaczej, to do obramowania umocnienia z można stosować krawężniki wg PN-EN 1340:2004 lub z betonu wibroprasowanego posiadającego aprobatę techniczną, ewentualnie krawężniki kamienne wg PN-EN 1343:2003.

Obrzeża betonowe o wymiarach 8×30×100 cm gatunku 1-go, powinny być wykonane z betonu klasy B30 (C25/30) i spełniać warunki zawarte w normach BN-80/6775-03/01 i BN-80/6775-03/04.

Krawężniki i obrzeża mogą być przechowywane na składowiskach otwartych, posegregowane według typów, rodzajów, odmian i wielkości. Należy układać je z zastosowaniem podkładek i przekładek drewnianych.

2.5 Materiały na podsypkę cementowo-piaskową i do wypełniania spoin

Należy stosować mieszankę cementu i piasku w stosunku 1:4 z piasku naturalnego spełniającego wymagania dla gatunku 1 wg PN-B-11113:1996 i cementu portlandzkiego klasy 32,5 N, odpowiadającego wymaganiom PN-EN 197-1:2002. Woda powinna spełniać wymagania PN-EN 1008:2004. Materiały do wykonania zaprawy do uszczelniania spoin powinny spełniać wymagania:

- cement klasy 32,5 N wg PN-EN 197-1:2002,
- piasek wg PN-B-06711:1979,
- wodawg PN-EN 1008:2004.

3. Sprzęt

Do wytwarzania podsypki cementowo-piaskowej i zapraw należy stosować betoniarki.

Do wytwarzania zaprawy stosuje się betoniarki, do zagęszczania warstwy z piasku ubijaki ręczne lub mechaniczne oraz drobny sprzęt pomocniczy do wypełniania spoin i szczelin dylatacyjnych.

4. Transport

4.1. Ogólne wymagania dotyczące transportu

Ogólne wymagania dotyczące transportu podano w ST DM.00.00.00 „Wymagania ogólne”.

4.2. Transport materiałów do wykonania umocnienia

Betonowe elementy prefabrykowane mogą być przewożone na paletach - dowolnymi środkami transportowymi po osiągnięciu przez beton wytrzymałości na ściskanie co najmniej 15 MPa.

Krawężniki i obrzeża mogą być przewożone dowolnymi środkami transportowymi. Krawężniki betonowe należy układać w pozycji pionowej z nachyleniem w kierunku jazdy. Krawężniki kamienne należy układać na podkładkach drewnianych, długością w kierunku jazdy. Krawężniki i obrzeża powinny być zabezpieczone przed przemieszczaniem się i uszkodzeniem w czasie transportu.

Kruszywa można przewozić dowolnym środkiem transportu, w warunkach zabezpieczających je przed zanieczyszczeniem i zmieszaniem z innymi materiałami. Podczas transportu kruszywa powinny być zabezpieczone przed wysypaniem, a kruszywo drobne - przed rozpyleniem.

Cement powinien być przewożony w warunkach zgodnych z BN-88/6731-08.

Materiały do podbudowy powinny być przewożone w sposób odpowiadający wymaganiom właściwej ST.

5. Wykonanie robót.

5.1 Podłoże

Przed przystąpieniem do wykonania umocnienia należy sprawdzić stopień zagęszczenia gruntu oraz równość powierzchni, na której będzie wykonywane umocnienie.

Koryto pod umocnienie powinno być wyprofilowane zgodnie z projektowanymi spadkami i zagęszczone do $I_s \geq 0,97$ wg Proctora. Równość podłoża należy sprawdzać łatą 4-metrową – prześwit pod łatą nie powinien przekraczać 1 cm.

5.2. Podsypka

Rodzaj podsypki i jej grubość powinny być zgodne z dokumentacją projektową lub SST.

Jeśli dokumentacja projektowa lub SST nie ustala inaczej to grubość podsypki powinna wynosić po zagęszczeniu 3÷5 cm, a wymagania dla materiałów na podsypkę powinny być zgodne z pkt 2.3. Dopuszczalne odchyłki od zaprojektowanej grubości podsypki nie powinny przekraczać ± 1 cm.

Podsypkę piaskową należy zwilżyć wodą, równomiernie rozścielić i zagęścić lekkimi walcami (np. ręcznymi) lub zagęszczarkami wibracyjnymi w stanie wilgotności optymalnej.

Podsypkę cementowo-piaskową przygotowuje się w betoniarkach, a następnie rozściela się na uprzednio zwilżonej podbudowie, przy zachowaniu:

- współczynnika wodnocementowego od 0,25 do 0,35,
- wytrzymałości na ściskanie nie mniejszej niż $R_7 = 10$ MPa, $R_{28} = 14$ MPa.

W praktyce, wilgotność układanej podsypki powinna być taka, aby po ściśnięciu podsypki w dłoni podsypka nie rozsypywała się i nie było na dłoni śladów wody, a po naciśnięciu palcami podsypka rozsypywała się. Rozścielona podsypka powinna być wyprofilowana i zagęszczona w stanie wilgotnym, lekkimi walcami (np. ręcznymi) lub zagęszczarkami wibracyjnymi.

Jeśli podsypka jest wykonana z suchej zaprawy cementowo-piaskowej to po zagęszczeniu umocnienia należy ją polać wodą w takiej ilości, aby woda zwilżyła całą grubość podsypki.

Całkowite ubicie umocnienia i wypełnienie spoin zaprawą musi być zakończone przed rozpoczęciem wiązania cementu w podsypce.

5.3. Obramowanie umocnienia

Krawężniki i obrzeża zaleca się ustawiać przed przystąpieniem do układania umocnienia.

Wymagania dotyczące ustawiania krawężników powinny być zgodne z ST D.08.01.01 „Krawężniki betonowe

5.4. Umocnienie skarp

Umocnienie stożków należy wykonać zgodnie z Dokumentacją Projektową przez uformowanie powierzchni skarp, wykonanie umocnienia z elementów prefabrykowanych na podsypce cementowo-piaskowej 1:4 grubości 5 cm.

5.4.1 Warunki atmosferyczne

Ułożenie umocnienia na podsypce cementowo-piaskowej zaleca się wykonywać przy temperaturze otoczenia nie niższej niż $+5^{\circ}\text{C}$. Dopuszcza się wykonanie umocnienia jeśli w ciągu dnia temperatura utrzymuje się w granicach od 0°C do $+5^{\circ}\text{C}$, przy czym jeśli w nocy spodziewane są przymrozki brukowca należy zabezpieczyć materiałami o złym przewodnictwie ciepła (np. matami ze słomy, papą itp.).

5.4.2. Ułożenie umocnienia elementów betonowych na podsypce cementowo-piaskowej

Betonowe elementy prefabrykowane należy ułożyć na podsypce cementowo-piaskowej a następnie je ponownie dogęścić.

5.4.3. Spoiny

Spoiny pomiędzy elementami należy wypełniać piaskiem.

6. Kontrola jakości robót

Kontrola jakości robót obejmuje:

- sprawdzenie prawidłowości ułożenia i zagęszczenia podsypki zgodnie z PN-68/B-06050, PN-88/B-04481.
- sprawdzenie zgodności usytuowania i ułożenia wbudowywanego elementu z Dokumentacją Projektową i Specyfikacją Ogólną ST.M.00.00.00,

6.1. Ogólne zasady kontroli jakości robót

Ogólne zasady kontroli jakości robót podano w ST DM.00.00.00 „Wymagania ogólne”.

6.2. Badania przed przystąpieniem do robót

Przed przystąpieniem do robót Wykonawca powinien uzyskać:

- sprawdzenie przez Wykonawcę cech zewnętrznych materiałów (prefabrykatów, krawężników, obrzeży),
- ewentualne badania właściwości kruszyw, piasku, cementu, wody itp. określone w normach, które budzą wątpliwości Inżyniera.

Wszystkie dokumenty oraz wyniki badań Wykonawca przedstawia Inżynierowi do akceptacji.

6.3. Badania w czasie robót

6.3.1. Badanie podłoża

Należy sprawdzić, czy przygotowane podłoże odpowiada wymaganiom wg pkt 5.1.

6.3.2. Sprawdzenie konstrukcji umocnienia

Konstrukcję i grubość podsypki wg pkt 5.3 należy sprawdzać w jednym miejscu na każde 150 do 300 m² ułożonego umocnienia.

6.3.3. Sprawdzenie obramowania umocnień

Należy przeprowadzić ocenę wizualną obramowania umocnienia na całej długości obramowań.

6.3.4. Sprawdzenie ułożenia prefabrykatów

Sprawdzenie prawidłowości ułożenia prefabrykatów należy przeprowadzać przez dokonanie oceny wizualnej na całej powierzchni umocnienia, czy jest zgodne z warunkami podanymi w pkt 5.4.

6.4. Sprawdzenie cech geometrycznych umocnienia

6.4.1. Równość

Dopuszczalny prześwit pod łąką 4 m nie powinien przekraczać 1,0 cm.

6.4.2. Spadki

Spadki umocnienia powinny być zgodne z dokumentacją projektową z tolerancją $\pm 0,5\%$.

6.4.3. Rzędne wysokościowe

Różnice pomiędzy rzędnymi wykonanego umocnienia a rzędnymi projektowanymi nie powinny przekraczać +1 cm i -2 cm.

6.4.4. Grubość podsypki

Dopuszczalne odchyłki od projektowanej grubości podsypki nie powinny przekraczać $\pm 1,0$ cm.

7. Obmiar

Jednostką obmiaru jest 1 m² wykonanego umocnienia stożków przyobiektowych.

Jednostką obmiaru jest 1 m³ wykonanego umocnienia podnóża stożków – ława z betonu C12/15.

8. Odbiór końcowy

Na podstawie wyników badań oraz kontroli prawidłowości wykonania elementów należy sporządzić protokoły odbioru.

Jeżeli wszystkie badania oraz kontrola prawidłowości wykonania dały wyniki dodatnie, wykonany element należy uznać za zgodny z wymaganiami i projektem technicznym.

9. Płatność

Podstawą płatności jest ilość wykonanych i odebranych jednostek obmiarowych pomnożona przez cenę jednostkową ujętą w kosztorysie ofertowym Wykonawcy.

Cena wykonania 1 m² wykonanego umocnienia skarp i stożków elementami prefabrykowanymi na podsypce cementowo-piaskowej 1:4 grubości 5 cm obejmuje:

Specyfikacje Techniczne Wykonania i Odbioru Robót Budowlanych

- * prace pomiarowe i roboty przygotowawcze,
- * oznakowanie robót,
- * przygotowanie podłoża,
- * dostarczenie materiałów i sprzętu,
- * wykonanie podsypki,
- * ułożenie prefabrykatów,
- * wykonanie niezbędnych obramowań i zakończeń,
- * wypełnienie spoin zaprawą cementową,
- * pielęgnację umocnienia,
- * przeprowadzenie pomiarów i badań wymaganych w niniejszej specyfikacji technicznej,
- * odwiezienie sprzętu.

10. Przepisy związane

10.1. Polskie Normy

PN-EN 206-1:2003	Beton - Część 1: Wymagania, właściwości, produkcja i zgodność
PN-EN 197-1:2002	Cement. Część 1: Skład, wymagania i kryteria zgodności dotyczące cementów powszechnego użytku
BN-88/6731-08	Cement. Transport i przechowywanie
PN-EN 1262:2004	Kruszywa do betonu
PN-EN 1008:2004	Woda zarobowa do betonu. Specyfikacja pobierania próbek, badanie i ocena przydatności wody zarobowej do betonu, w tym wody odzyskanej z procesów produkcji betonu
PN-EN 1339:2005	Betonowe płyty brukowe -- Wymagania i metody badań
PN-EN 1339:2005/AC:2007	Betonowe płyty brukowe -- Wymagania i metody badań
PN-EN 1340:2004	Krawężniki betonowe -- Wymagania i metody badań
PN-EN 1343:2003	Krawężniki z kamienia naturalnego do zewnętrznych nawierzchni drogowych -- Wymagania i metody badań
PN-B-11100:1960	Materiały kamienne. Kostka drogowa
PN-B-04111:1984	Materiały kamienne. Oznaczenie ścieralności na tarczy Boehmeego
BN-68/8931-04	Drogi samochodowe. Pomiar równości planografem i łąką

M.20.01.08 Czyszczenie strumieniowo-ściernie powierzchni betonu

1. Wstęp

1.1 Przedmiot specyfikacji

Przedmiotem niniejszej specyfikacji są wymagania dotyczące wykonania i odbioru robót polegających na oczyszczeniu powierzchni betonu metodą strumieniowo-ścierną realizowanych w ramach zadania inwestycyjnego pn.: „Przebudowa mostu JN131001097 w m. Piastowo w ciągu drogi powiatowej nr 3735W Piaski - Gozdowo wraz z drogami dojazdowymi”.

1.2 Zakres stosowania

Szczegółowa specyfikacja stanowi dokument przetargowy i kontraktowy przy zleceniu i realizacji robót wymienionych w p. 1.1

1.3 Zakres robót objętych SST

Ustalenia zawarte w niniejszej specyfikacji dotyczą zasad prowadzenia robót związanych z czyszczeniem konstrukcji betonowej zgodnie z dokumentacją projektową i obejmują:

- czyszczenie powierzchni betonowych płyty pomostu i przyczółków

1.4 Określenia podstawowe

Określenia podane w niniejszej SST są zgodne z obowiązującymi odpowiednimi polskimi normami i z definicjami podanymi w SST DM. 00.00.00 „Wymagania ogólne” p 1.

1.5 Ogólne wymagania dotyczące robót

1.5.1 Ogólne wymagania dotyczące robót podano w SST DM.00.00.00 „Wymagania ogólne” p.2.

Wykonawca robót jest odpowiedzialny za jakość ich wykonania, oraz ich zgodność z dokumentacją projektową SST i poleceniami Inspektora Nadzoru.

1.5.2 Wymagania w stosunku do Wykonawcy i personelu

Oczyszczenie powierzchni betonowej metodą strumieniowo-ścierną może być wykonane jedynie przez jednostki specjalistyczne legitymujące się odpowiednimi świadectwami szkoleń określonych przez GDDP.

Personel techniczny prowadzący roboty powinien posiadać uprawnienia budowlane i specjalistyczne przeszkolenia do prowadzenia napraw i ochrony konstrukcji betonowych.

Robotnicy powinni być przeszkoleni i posiadać doświadczenie w wykonywaniu tego typu robót.

2. Materiały

Ścierniwa dopuszczone do stosowania rozporządzeniem Ministra Gospodarki, Pracy i Polityki Społecznej z dnia 14 stycznia 2004 r w sprawie bezpieczeństwa i higieny pracy przy czyszczeniu powierzchni, malowaniu natryskowym i natryskiwaniu cieplnym.

3. Sprzęt

3.1 Ogólne wymagania dotyczące sprzętu

Ogólne wymagania dotyczące sprzętu podano w SST DM.00.00.00 „Wymagania ogólne” p. 3

3.2 Do wykonania robót stosuje się specjalistyczny sprzęt przewidziany przez Wykonawcę gwarantujący zachowanie wymagań jakościowych i bezpieczeństwa.

Do czyszczenia podłoża Wykonawca może zastosować:

- piaskownicę,
- śrutownicę (śrutownica powinna być wyposażona w odkurzacz przemysłowy, który zbiera śrut i pył powstający podczas czyszczenia. Śrut oddzielany jest od pyłu i może być używany ponownie),
- sprężarkę śrubową z filtrem olejowym (filtr olejowy przy sprężarce jest bezwzględnie wymagany z uwagi na możliwość zanieczyszczonej odpływnej powierzchni olejem, zanieczyszczenie podłoża olejem zmniejsza przyczepność izolacionawierzchni do podłoża),
- odkurzacz przemysłowy (używanie odkurzaczy przemysłowych jest korzystniejsze niż sprężarek, ponieważ nie powodują one zapylenia sąsiednich części powierzchni roboczej).

3.3 Do kontroli jakości robót stosuje się specjalistyczny sprzęt umożliwiający nieniszczącą ocenę wytrzymałości podłoża betonowego na odrywanie i zawartości szkodliwych soli.

3.4 Wykonawca jest zobowiązany przedstawić do akceptacji sprzęt do wykonania robót Inspektorowi Nadzoru.

4. Transport

Ogólne wymagania dotyczące transportu podano w SST DM. 00.00.00 „Wymagania ogólne” p 4
Gruz może być przewożony dowolnymi środkami transportu

5. Wykonanie robót

5.1 Ogólne zasady wykonania robót

Ogólne warunki wykonania robót podano w SST DM. 00.00.00 „Wymagania ogólne” p. 5

Oczyszczenie podłoża należy wykonać przez czyszczenie strumieniowo-ścierne.

5.2 Zakres robót

- usunięcie pozostałości powłok ochronnych i pielęgnacyjnych oraz powierzchniowych zanieczyszczeń,
- usunięcie mleczka cementowego i słabo związanych warstw betonu,
- usunięcie szkodliwych substancji mogących mieć wpływ na połączenie nakładanych materiałów z betonem lub na korozję betonu lub stali zbrojeniowej.

5.3 Wymagania

Prawidłowo przygotowane podłoże betonowe do napraw powinno spełniać następujące wymagania ;

wytrzymałość na ściskanie > 25 MPa wg. PN-74/B-06261

wytrzymałość na odrywanie wg. PN-92/B-01814 wartość średnia . 1,5 MPa, WARTOŚĆ
MINIMALNA > 1,0 MPa

Należy wykonać jedno oznaczenie .na każde 50 m2 powierzchni oczyszczonego podłoża, przy czym minimalna liczba oznaczeń wynosi 5 dla jednego obiektu.

Zawartość chlorków w zewnętrznej warstwie betonowej podłoża w stosunku do masy cementu nie może być większa niż 0,4 % dla elementów żelbetowych, pH betonu w otulinie konstrukcji zbrojonej nie może być mniejsza niż 10.

Zawartość chlorków i ocena pH betonu powinna być określona wg. „Wytycznych badania własności ochronnych betonu względem zbrojenia w mostach „IBDiM 1992”.

5.4 Bezpieczeństwo i ochrona środowiska

5.4.1 Osłony BHP

Przy wykonywaniu robót niebezpiecznych dla otoczenia jak czyszczenie strumieniowo-ścierne powinny być stosowane ekrany zabezpieczające

5.4.2 Zabezpieczenie robót prowadzonych przy odbywającym się ruchu na obiekcie jak również zabezpieczenie uczestniczących w tym ruchu osób i pojazdów należy do Wykonawcy.

5.4.3 Sposób prowadzenia prac związanych z przygotowaniem podłoża betonowego nie może powodować skażenia środowiska Wszelkie odpady „Wykonawca” zobowiązany jest usunąć z terenu robót.

6. Kontrola jakości robót

6.1 Ogólne zasady kontroli jakości robót

Ogólne zasady kontroli robót podano w SST DM.00.00.00 „Wymagania ogólne” p. 6.

6.1.1 Przeprowadzenie wszystkich badań jakości robót związanych z wykonaniem oczyszczenia powierzchni betonu należy do Wykonawcy

6.1.2 Do obowiązków Inspektora Nadzoru należy porównanie uzyskanych wyników z wymaganiami zawartymi w niniejszej specyfikacji.

6.1.3 Przygotowane podłoże musi spełniać wymagania zawarte w p. 5.3 niniejszej specyfikacji.

6.2 Kontrola wykonanych robót

6.2.1 Wykonawca obowiązany jest przedstawić Inspektorowi Nadzoru do akceptacji wyniki badań zawartości chlorów i wytrzymałości na odrywanie zgodnie z obowiązującymi normami.

Wyniki te powinny być zgodne z wymaganiami przedstawionymi w p. 5.3

7. Obmiar robót

7.1 Ogólne zasady obmiaru robót

Ogólne zasady obmiaru robót podano w SST DM.00.00.00 Wymagania ogólne” p. 7.

7.2 Jednostka obmiarowa

Jednostką obmiaru dla czyszczenia konstrukcji betonowej jest 1 m2.

8. Odbiór robót

8.1 Ogólne zasady odbioru robót

Ogólne zasady odbioru robót podano w SST DM.00.00.00 „Wymagania ogólne”

8.2 Odbiór robót zanikających i ulegających zakryciu

Roboty objęte niniejszą specyfikacją podlegają odbiorowi robót zanikających, który jest dokonywany na podstawie wyników badań pomiarów i oceny wizualnej.

Podstawa odbioru jest pisemne stwierdzenie w dzienniku budowy przez Inspektora Nadzoru wykonania robót określonego rodzaju zgodnie z projektem technicznym, wymaganiami zawartymi w niniejszej specyfikacji, oraz wyrażenie zgody na przystąpienie przez Wykonawcę do realizacji kolejnej fazy robót

9. Podstawy płatności

9.1 Ogólne ustalenia dotyczące podstawy płatności

Ogólne ustalenia dotyczące podstawy płatności podano w SST DM. 00.00.00 „Wymagania ogólne” p.9.

Podstawą płatności jest ilość wykonanych i odebranych jednostek obmiarowych pomnożona przez cenę jednostkową ujętą w kosztorysie ofertowym Wykonawcy.

9.2 Cena jednostki obmiarowej

Podstawą płatności będzie ustalona obmiarem w m² oczyszczona powierzchnia betonu.

Cena jednostkowa 1 m² oczyszczonej konstrukcji betonowej obejmuje:

- oczyszczenie metodą ścierną powierzchni betonu,
- przeprowadzenie pomiarów i badań laboratoryjnych wymaganych w specyfikacji,
- załadunek i odwóz gruzu na wybrane przez Wykonawcę wysypisko,
- oczyszczenie miejsca robót,
- montaż i demontaż koniecznych rusztowań i pomostów niezbędnych do wykonania i zabezpieczenia robót,
- montaż i demontaż koniecznych osłon,
- wykonanie robót towarzyszących wynikających z warunków realizacji.

10. Przepisy związane

10.1 Normy

PN-92/B-01814 Antykorozyjne zabezpieczenia w budownictwie -- Konstrukcje betonowe i żelbetowe -- Metoda badania przyczepności powłok ochronnych

PN-EN 12390-1:2001 Badania betonu -- Część 1: Kształt, wymiary i inne wymagania dotyczące próbek do badania i form

PN-EN 12390-1:2001/AC-2004 Badania betonu -- Część 1: Kształt, wymiary i inne wymagania dotyczące próbek do badania i form

PN-EN 12390-2:2001 Badania betonu -- Część 2: Wykonywanie i pielęgnacja próbek do badań wytrzymałościowych

PN-EN 12390-3:2001 Badania betonu -- Część 3: Wytrzymałość na ścislenie próbek do badania

PN-EN 12504-1:2001 Badania betonu w konstrukcjach -- Część 1: Odwierty rdzeniowe -- Wycinanie, ocena i badanie wytrzymałości na ścislenie

PN-EN 12504-2:2002 Badania betonu w konstrukcjach -- Część 2: Badanie nieniszczące -- Oznaczanie liczby odbicia

PN-EN 1542:2000 Wyroby i systemy do ochrony i napraw konstrukcji betonowych -- Metody badań -- Pomiar przyczepności przez odrywanie

PN-EN 13396:2005 Wyroby i systemy do ochrony i napraw konstrukcji betonowych -- Metody badań -- Pomiar wnikania jonów chlorkowych

PN-EN 12504-4:2005 Badania betonu -- Część 4: Oznaczanie prędkości fali ultradźwiękowej

PN-74/B-06261 Nieniszczące badania konstrukcji z betonu. Metoda ultradźwiękowa badania wytrzymałości betonu na ścislenie.

10.2 Inne

„Katalog zabezpieczeń powierzchniowych drogowych obiektów inżynierskich.Cz. I Wymagania” IBDiM 2003

„Wytyczne badania własności ochronnych betonu względem zbrojenia w mostach „IBDiM 1992”

M.20.01.09 Zabezpieczenie antykorozyjne powierzchni betonu szlamem polimerowo-cementowym

1. Wstęp

1.1 Przedmiot specyfikacji

Przedmiotem niniejszej specyfikacji jest wykonanie powierzchniowego zabezpieczenia antykorozyjnego betonu szlamem PCC realizowanych w ramach zadania inwestycyjnego pn.: „Przebudowa mostu JN131001097 w m. Piastowo w ciągu drogi powiatowej nr 3735W Piaski - Gozdowo wraz z drogami dojazdowymi”.

1.2 Zakres stosowania

SST Szczegółowa specyfikacja stanowi dokument przetargowy i kontraktowy przy zleceniu i realizacji robót w punkcie 1.1

1.3 Zakres robót objętych SST

Ustalenia zawarte w niniejszej specyfikacji dotyczą zasad prowadzenia robót związanych z powierzchniowym zabezpieczeniem antykorozyjnym elementów betonowych mostu szlamem PCC w ilości 5 kg/m² zgodnie z przedmiarem robót.

1.4 Określenia podstawowe

Określenia podane w niniejszej SST są zgodne z obowiązującymi polskimi normami i definicjami podanymi w ST DM.00.00.00 „Wytyczne ogólne”

PCC - zaprawa cementowa z dodatkiem żywicy syntetycznej, szlam PCC, - j.w. lecz o uziarnieniu szkieletu mineralnego do 0,5 mm i zawartości cementu 50%.

1.4.2 Warstwa szepna (podkładowa) warstwa zwiększająca przyczepność zaprawy naprawczej do podłoża betonowego.

1.4.3 Warstwa pośrednia- warstwa wykonawcza w celu osiągnięcia projektowej grubości wyprawy antykorozyjnej.

1.4.4 Warstwa zewnętrzna - warstwa zamykająca wyprawę antykorozyjną umożliwiającą uzyskanie różnych faktur i odcienie wyprawy.

1.4.5 NPCC - natryskiwana zaprawa cementowa z dodatkiem żywicy syntetycznej.

1.5 Ogólne wymagania robót.

Wykonawca robót jest odpowiedzialny za jakość wykonywanych robót oraz ich zgodności z dokumentacją, Specyfikacjami Technicznymi oraz zaleceniami Inżyniera.

2 Materiały

Do wykonania robót należy użyć materiałów typu PCC lub NPCC należących do jednego systemu materiałowego posiadającego Aprobata Techniczną lub ważne Świadectwo Dopuszczenia do stosowania wydane przez IBDiM

Materiały te muszą cechować się :

dobrą przyczepnością do podłoża,
minimalnym skurczem,
szczelnością,
odpornością na ścieranie.

3 Sprzęt

3.1 Ogólne wymagania dot. Sprzętu podano w SST DM.00.00.00

3.2 Przygotowanie podłoża

Do wykonania robót stosuje się specjalistyczny sprzęt przewidziany przez Wykonawcę gwarantujący zachowanie wymagań jakościowych i bezpieczeństwa.

Do czyszczenia podłoża Wykonawca może zastosować:

– piaskownicę,

- śrutownicę (śrutownica powinna być wyposażona w odkurzacz przemysłowy, który zbiera śrut i pył powstający podczas czyszczenia. Śrut oddzielany jest od pyłu i może być używany ponownie),
- sprężarkę śrubową z filtrem olejowym (filtr olejowy przy sprężarce jest bezwzględnie wymagany z uwagi na możliwość zanieczyszczonej odpływającej powierzchni olejem, zanieczyszczenie podłoża olejem zmniejsza przyczepność izolacyjną powierzchni do podłoża),
- odkurzacz przemysłowy.

3.3 Wykonanie zabezpieczeń

Do wykonania zabezpieczeń Wykonawca zobowiązany jest posiadać specjalistyczny sprzęt przewidziany przez producenta materiałów np.:

- betoniarka o pojemności 40 -100 l o wymuszonym działaniu,
- wolnoobrotowe mieszadła do zapraw,
- ręczne naczynia do aplikacji zapraw,
- przyrządy laboratoryjne umożliwiające pomiary temperatury, wilgotności, wytrzymałości na odrywanie itp.

Sprzęt, maszyny i narzędzia nie gwarantujące zachowania wymagań jakościowych zostaną przez Inżyniera zdyskwalifikowane i niedopuszczone do robót.

4 Transport

4.1 Ogólne wymagania dot. Transportu

Ogólne wymagania podane w SST DM.00.00.00 „Wymagania ogólne” pkt. 4

Materiały mogą być przewożone dowolnymi środkami transportowymi zaakceptowanymi przez Inżyniera pod warunkiem zabezpieczenia przed deszczem dla składnika suchego zaprawy i mrozem dla płynu zarobkowego. Składowanie materiałów musi również spełniać te warunki.

5 Wykonanie robót

5.1 Ogólne zasady wykonania robót podano w SST DM.00.00.00. Wymagania Ogólne „pkt. 5

5.2 Zakres robót

5.2.1 Warunki atmosferyczne

Należy przestrzegać temperatur podłoża, otoczenia i materiałów podanych w kartach technologicznych

Zabronione jest wykonywanie robót poza granicznymi temperaturami w czasie deszczu i przy wilgotności przekraczającej 90%

5.2.2 Przygotowanie podłoża

Do wykonania prac przygotowawczych można przystąpić najwcześniej po 14 dniach od zabetowania elementu.

Podłoże należy oczyścić metodą piaskowania celem usunięcia mleczka cementowego pozostałości środków antyadhezyjnych i innych zanieczyszczeń.

Wszystkie uszkodzenia powierzchni powinny być naprawione. Części wystające powinny być skute lub zeszlifowane, a zagłębienia głębokości do 0,5 cm wypełnione poprzez szpachlowanie zaprawą PCC.

Bardzo duże ubytki i nierówności przekraczające 0,5 cm należy naprawić zaprawą PCC (wg SST M.13.06.01).

Wytrzymałość na ścislenie podłoża betonowego w obiektach nowo budowanych powinna być równa wytrzymałości gwarantowanej wynikającej z przyjętej klasy betonu, natomiast w konstrukcjach przebudowywanych powinna być ≥ 25 MPa.

Wytrzymałość na odrywanie metoda pull-off dobrze przygotowanego podłoża powinno wynosić średnio nie mniej niż 1,5 MPa, minimalna wartość powyżej 1,0 MPa.

Przed nanoszeniem warstwy podkładowej podłoże powinno być nawilżone wodą i powierzchniowo przeschnięte (matowe).

5.2.3 Przygotowanie mieszanek

Zaprawę (szlam) należy przygotować zgodnie z kartami technicznymi opracowanymi przez producenta.

Zaprawa powinna być przygotowana w mieszarkach o poj. 50-100 l. lub wolnoobrotowymi mieszadłami. Zabrania się używania do tego celu betoniarek wolnospadowych.

Zaleca się zużyć każdorazowo całą zawartość opakowania ze składnikami sypkimi, bez dzielenia go na porcje. Po wymieszaniu masa powinna być jednorodna bez smug i przebarwień. Ilość płynu zarobkowego powinna mieścić się w granicach określonych kartą technologiczną, a konsystencja dogodna do aplikacji.

5.2.4 Wykonanie zabezpieczenia antykorozyjnego

Wyprawę zabezpieczenia antykorozyjnego należy wykonać w trzech warstwach przy łącznym zużyciu materiału w ilości 5 kg/m².

warstwa szczepna - (podkładowa) w ilości 1,0-1,5 kg/m² powinna być nakładana ostrym pędzlem lub szczotkami i mocno wcierana w podłoże.

warstwa pośrednia - w ilości 2-3 kg/m² może być наносzona przy pomocy szczotek lub natrysku.

W czasie wykonywania tej warstwy należy wykorzystując tę samą mieszankę zaszpachlować ewentualne nierówności. Warstwę pośrednią można nakładać po związaniu w-wy podkładowej do tego stopnia by nie uległa ona uszkodzeniu.

warstwa zewnętrzna - w ilości 1,0 -1,5 kg/m² może być наносzona szczotkami lub przy pomocy natrysku. Rodzaj faktury powinien być zaakceptowany uprzednio przez Inżyniera. Ze względu na niebezpieczeństwo zabrudzenia powierzchni zaleca się aby wszystkie warstwy wyprawy na jednym elemencie wykonane zostały w przeciągu max 1 tygodnia.

Łączna grubość wypraw nie powinna być mniejsza od 2 mm

5.2.5 Pielęgnacja

Ze względu na możliwość pojawienia się rys skurczowych należy:

pamiętać o wstępnym zwilżeniu podłoża,

nie wykonywać warstw grubszych niż 1,5 mm (3 kg/m²),

chronić wyprawę przed nadmiernym nasłonecznieniem i wpływem wiatru przez osłonięcie folią, plancką lub matami,

nie wykonywać robót w ekstremalnych warunkach pogodowych.

6. Kontrola jakości robót

6.1 Ogólne zasady kontroli jakości robót

Ogólne zasady kontroli jakości robót podano w SST DM.00.00.00 „Wymagania ogólne” pkt. 6

W czasie budowy Wykonawca powinien prowadzić systematyczne badania kontrolne i dostarczać wyniki tych badań Inżynierowi. Inżynier może pobierać próbki materiałów i prowadzić badania niezależnie od Wykonawcy na swój koszt. Jeżeli wyniki niezależnych badań wykażą, że badania Wykonawcy są niewiarygodne, to Inżynier może polecić Wykonawcy lub niezależnemu laboratorium przeprowadzenie powtórnych lub dodatkowych badań albo może opierać się wyłącznie na własnych badaniach przy ocenie zgodności materiałów i robót z niniejszą specyfikacją. Całkowite koszty takich powtórnych lub dodatkowych badań i pobierania próbek zostaną poniesione przez Wykonawcę.

Kontrola jakości obejmuje :

badania przydatności materiałów,

kontrolę wykonania robót.

6.2 Badania i kontrola przed przystąpieniem do robót

Przed przystąpieniem do robót Wykonawca zobowiązany jest przedstawić Inżynierowi do akceptacji aktualne świadectwa badań materiałów podstawowych wykonanych w ramach nadzoru wewnętrznego przez producenta (atesty materiałów). Ponadto Wykonawca obowiązany jest do sprawdzenia daty produkcji, daty przydatności do stosowania, stanu opakowania oraz właściwego przechowywania materiałów.

Za wbudowane materiały oraz badanie ich przydatności odpowiada Wykonawca

6.3. Badanie przygotowania podłoża

Przed przystąpieniem do robót winno podlegać kontroli m.in. właściwe przygotowanie podłoża w/g pkt. 5.2.2

Ocena przygotowania powierzchni polega na wizualnej ocenie stopnia jej czystości.

Kryteria oceny jakości podłoża z betonu cementowego, na którym dopuszcza się wykonanie zabezpieczenia ze szlamu polimerocementowego są następujące:

- podłoże wytrzymałe, wytrzymałość betonu na ściskanie powinna być nie mniejsza niż 25 MPa, a wytrzymałość na odrywanie metoda pull-off dobrze przygotowanego podłoża powinno wynosić średnio nie mniej niż 1,5 MPa, minimalna wartość powyżej 1,0 MPa.
- podłoże nawilżone wodą i powierzchniowo przeschnięte (matowe).

6.4. Badania w trakcie wykonania robót

W trakcie prowadzenia robót należy w sposób ciągły kontrolować temperaturę : otoczenia,

materiałów,
podłoża,
oraz wilgotność powietrza i podłoża.

Wykonawca wykonuje badania kontrolne. Zakres i miejsce badań kontrolnych ustala Inżynier. W szczególności może on uznać za wystarczające raporty z badań wykonanych przez Wykonawcę.

Sprawdzenie grubości wyprawy należy wykonywać metodami niszczącymi lub nieniszczącymi wg norm przedmiotowych z dokładnością do 0,1 mm wykonując co najmniej 1 pomiar na 25 m² wykonanej wyprawy, lecz nie mniej niż 5 dla elementu. Miejsca pomiarowe wskazuje nadzór inwestorski. Uzyskane wyniki należy porównać do grubości minimalnej i maksymalnej określonych w Polskich Normach lub aprobatach technicznych. Jeżeli jeden z pomiarów jest mniejszy niż grubość minimalna (poniżej 80% grubości projektowanej) lub większy niż grubość maksymalna (3-krotna minimalna grubość wyprawy zalecana przez producenta), to należy wykonać pomiar dodatkowy w miejscu wskazanym przez nadzór. Jeżeli ten drugi pomiar będzie mieścił się w określonych granicach grubości, to należy uznać, że ogólna grubość wyprawy spełnia wymagania. Uzyskane wyniki należy ocenić wg. wymagań: grubość wyprawy powinna być zgodna z grubością projektowaną z dopuszczalnymi odchyleniami $\pm 20\%$.

Badanie wytrzymałości wykonanej wyprawy na odrywanie należy wykonać wg PN-EN 1542:2000. Należy wykonać co najmniej 1 pomiar na każde 25 m² wykonanej powłoki, przy czym nie mniej niż 5 dla każdego elementu. Miejsca pomiarowe wskazuje nadzór inwestorski. Wartość średnia wszystkich pomiarów nie powinna być niższa niż 1,5 MPa, a minimalna wartość pojedynczego pomiaru nie powinna być niższa niż 1,0 MPa. Jeżeli wartość pojedynczego pomiaru jest niższa od wartości podanej powyżej, wówczas należy wykonać dodatkowy pomiar obok, w miejscu również wskazanym przez nadzór. W przypadku, gdy dodatkowy pomiar spełni warunek minimalnej wytrzymałości na odrywanie i równocześnie wartość średnich ze wszystkich pomiarów nie będzie niższa od wartości średniej określonej powyżej, to można uznać, że warunek wytrzymałości na odrywanie został spełniony.

6.5. Zasady postępowania z wadliwie naprawianymi partiami

Jeżeli poszczególne ubytki będą wykonywane źle to warstwa wadliwie wykonana będzie zerwana i wymieniona na nową na koszt Wykonawcy. Podobnie postąpi się w przypadku nie osiągnięcia przez próbki określonych parametrów

7. Obmiar robót

7.1 Ogólne zasady obmiaru robót

Ogólne zasady obmiaru robót podano w SST DM.00.00.00 „Wymagania ogólne” pkt.7

7.2. Jednostka obmiarowa

Obmiar powinien być wykonany na budowie w m² zabezpieczonej powierzchni przy zużyciu materiału w ilości 5 kg/m².

Obmiar robót odbywa się w obecności Inżyniera i wymaga jego akceptacji. Obmiar nie powinien obejmować jakichkolwiek dodatkowo wykonanych powierzchni nie wskazanych w dokumentacji projektowej z wyjątkiem dodatkowych powierzchni zaakceptowanych na piśmie przez Inżyniera.

8. Odbiór robót

8.1 Ogólne zasady odbioru robót

Ogólne zasady odbioru robót podano w SST DM.00.00.00 „wymagania ogólne” pkt.8

Odbiorowi podlegają :

podłoże betonowe,
wykonane zabezpieczenie antykorozyjne betonu.

8.2. Odbiór robót zanikających i ulegających zakryciu.

Roboty objęte niniejszą SST podlegają odbiorowi robót zanikających i ulegających zakryciu (przewidywane pokrycie powierzchniowe warstwą ochronną).

Odbiór powinien być przeprowadzony w czasie umożliwiającym wykonanie ewentualnych napraw wadliwie wykonanych warstw, bez hamowania postępu robót.

Do odbioru Wykonawca przedstawia wszystkie wyniki pomiarów i badań z bieżącej kontroli materiałów i robót.

Odbioru dokonuje Inżynier na podstawie oględzin, pomiarów i wyników badań Wykonawcy

Inżynier zleci Wykonawcy lub niezależnemu laboratorium przeprowadzenie uzupełniających badań i pomiarów wtedy gdy :

zakres lub częstotliwość badań Wykonawcy są niezgodne z niniejszą specyfikacją,

istnieją jakiegokolwiek wątpliwości co do jakości robót lub rzetelności badań Wykonawcy.

Koszt tych badań ponosi Wykonawca tylko w przypadku gdy ich wyniki potwierdzą wątpliwości Inżyniera.

W przypadku stwierdzenia wad Inżynier ustali zakres do wykonania robót poprawkowych lub poleci zerwanie i wymianę na nową wadliwie wykonanej warstwy, w/g zasad określonych w niniejszej specyfikacji. Inżynier może uznać wadę za nie mającą zasadniczego wpływu na cechy eksploatacyjne obiektu i ustalić zakres i wielkość potrąceń za obniżoną jakość. Roboty poprawkowe lub zerwanie i wymianę wadliwie wykonanej warstwy na nową Wykonawca wykona na własny koszt w ustalonym terminie z Inżynierem.

9. Podstawa płatności

9.1 Ogólne ustalenia dotyczące podstawy płatności

Ogólne ustalenia dotyczące podstawy płatności podano w ST DM.00.00.00. „Wymagania ogólne” pkt. 9

Podstawą płatności jest ilość wykonanych i odebranych jednostek obmiarowych pomnożona przez cenę jednostkową ujętą w kosztorysie ofertowym Wykonawcy.

9.2 Cena jednostki obmiarowej

Płatność za m² zabezpieczonej powierzchni przy zużyciu materiału w ilości 5 kg/m² należy przyjmować zgodnie z obmiarem i oceną jakości robót na podstawie wyników pomiarów i badań laboratoryjnych, z ewentualnymi potrąceniami.

Cena jednostkowa wykonania zabezpieczenia metodą niniejszej SST obejmuje :

- oczyszczenie i przygotowanie podłoża
- prace pomiarowe i inwentaryzacyjne uszkodzeń do naprawy zaakceptowane przez Inżyniera,
- dostarczenie składników,
- wyprodukowanie mieszanki i jej transport na miejsce wbudowania,
- wykonanie warstwy szczepnej (podkładowej),
- wykonanie warstwy pośredniej i zewnętrznej
- pielęgnację wykonanych warstw,
- montaż i demontaż koniecznych rusztowań i pomostów niezbędnych do wykonania i zabezpieczenia robót,
- montaż i demontaż koniecznych osłon,
- przeprowadzenie pomiarów i badań laboratoryjnych wymaganych w specyfikacji,
- uprzątnięcie terenu budowy i usunięcie resztek preparatów.

10. Przepisy związane

10.1 Normy

PN-82/B-01801 Antykorozyjne zabezpieczenia w budownictwie - Konstrukcje betonowe i żelbetowe - Podstawowe zasady projektowania

PN-86/B-01802 Antykorozyjne zabezpieczenia w budownictwie - Konstrukcje betonowe i żelbetowe - Nazwy i określenia

PN-86/B-01806 Antykorozyjne zabezpieczenia w budownictwie -- Ogólne zasady użytkowania konserwacji i napraw

PN-88/B-01807 Antykorozyjne zabezpieczenia w budownictwie. Konstrukcje betonowe i żelbetowe. Zasady diagnostyki konstrukcji.

PN-86/B-01811 Antykorozyjne zabezpieczenia w budownictwie -- Konstrukcje betonowe i żelbetowe -- Ochrona materiałowo-strukturalna -- Wymagania

PN-91/B-01813 Antykorozyjne zabezpieczenia w budownictwie -- Konstrukcje betonowe i żelbetowe - Zabezpieczenia powierzchniowe -- Zasady doboru

PN-92/B-01814 Antykorozyjne zabezpieczenia w budownictwie. Konstrukcje betonowe i żelbetowe. Metody badania przyczepności powłok ochronnych.

Specyfikacje Techniczne Wykonania i Odbioru Robót Budowlanych

- PN-92/B-01815 Antykorozyjne zabezpieczenia w budownictwie -- Konstrukcje betonowe i żelbetowe -- Metody badania przepuszczalności pary wodnej przez powłoki ochronne
- PN-EN 1062-1:2005 Farby i lakiery -- Wyroby lakierowe i systemy powłokowe stosowane na zewnątrz na mury i beton -- Część 1: Klasyfikacja
- PN-EN 1062-2:2000 Farby i lakiery -- Wyroby lakierowe i systemy powłokowe stosowane na zewnątrz na mury i beton -- Oznaczanie i klasyfikacja współczynnika przenikania wody (przepuszczalności)
- PN-EN 1062-7:2005 Farby i lakiery -- Wyroby lakierowe i systemy powłokowe stosowane na zewnątrz na mury i beton -- Część 7: Oznaczanie właściwości pokrywania rys
- PN-EN 1504-2:2006 Wyroby i systemy do ochrony i napraw konstrukcji betonowych -- Definicje, wymagania, sterowanie jakością i ocena zgodności -- Część 2: Systemy ochrony powierzchniowej betonu
- PN-EN 1504-4:2006 Wyroby i systemy do ochrony i napraw konstrukcji betonowych -- Definicje, wymagania, sterowanie jakością i ocena zgodności -- Część 4: Łączenie konstrukcyjne
- PN-EN 1542:2000 Wyroby i systemy do ochrony i napraw konstrukcji betonowych -- Metody badań -- Pomiar przyczepności przez odrywanie
- PN-EN 13295:2005 Wyroby i systemy do ochrony i napraw konstrukcji betonowych -- Metody badań -- Oznaczanie odporności na karbonatyzację
- PN-EN 13395-4:20045 Wyroby i systemy do ochrony i napraw konstrukcji betonowych -- Metody badań -- Oznaczanie urabialności -- Część 4: Stosowanie zapraw do napraw powierzchni sufitowych

10.2 Inne

„Zalecenia do wykonywania oraz odbioru napraw i ochrony powierzchniowej betonu w konstrukcjach mostowych” zał. do Zarządzenia Nr 10 Generalnego Dyrektora Dróg Publicznych z dn.27.11.1998.

„Katalog zabezpieczeń powierzchniowych drogowych obiektów inżynierskich.Cz. I Wymagania” IBDiM 2003 Vademecum bieżącego utrzymania i odnowy drogowych obiektów mostowych tom 5.5 - wydany przez GDDM. Normy związane wymienione w SST.

M.20.02.01 Umocnienie skarp materacami siatkowo – kamiennymi (gabionowymi)

1. Wstęp

1.1 Przedmiot SST.

Przedmiotem niniejszej SST są wymagania dotyczące wykonania i odbioru umocnienia skarp realizowanych w ramach zadań inwestycyjnych pn.: „Przebudowa mostu JN131001097 w m. Piastowo w ciągu drogi powiatowej nr 3735W Piaski - Gozdowo wraz z drogami dojazdowymi”.

1.2. Przedmiot i zakres robót

Przedmiotem niniejszej SST są wymagania dotyczące wykonania i odbioru związanego z wykonaniem umocnienia skarp i dna kanału Sierakowskiego.

SST stosowana jest jako dokument przetargowy i kontraktowy przy zleceniu i realizacji robót wymienionych w części I – „Wymagania ogólne”.

Ustalenia zawarte w niniejszej SST mają zastosowanie przy wykonywaniu i odbiorze umocnień siatkowo-kamiennych.

1.3. Określenia podstawowe

Materac siatkowo-kamienny (gabionowy) - kosz z siatki stalowej o sześciokątnym oczku i podwójnym splocie drutów, wypełniony kamieniami i zamknięty od góry wiekiem z takiej samej siatki (charakteryzuje się małą wysokością w stosunku do wymiarów w planie) – służy głównie do budowy umocnień przeciwerozrywanych.

1.5. Ogólne wymagania dotyczące wykonywania robót

Ogólne wymagania dotyczące robót podane są w specyfikacji technicznej, w części I – „Wymagania ogólne”.

2. MATERIAŁY.

2.1. Warunki ogólne stosowania materiałów.

Ogólne wymagania dotyczące materiałów podane są w specyfikacji technicznej, w części I – „Wymagania ogólne”.

2.2. Materiały stosowane do umocnienia

Projekt przewiduje zastosowanie:

- materacy siatkowych kamiennych
- kamienia łamanego,
- pospółki na podsypki
- włókniny filtracyjnej

2.4. Materace siatkowo-kamienne:

Do budowy umocnień skarpy należy użyć materacy siatkowych, wykonanych z siatki stalowej o oczkach sześciokątnych i podwójnym splocie drutów (nie dopuszczalne jest użycie siatki o pojedynczym splocie-ogrodzeniowej). Druk stalowy z którego wykonano siatkę powinien być zabezpieczony przed korozją grubym ocynkiem (...lub „eutektycznym stopem cynkowo-aluminiowym” lub „grubym ocynkiem i dodatkową powłoką z PCW”...). Materace powinny być łączone drutem o tym samym zabezpieczeniu antykorozyjnym jak drut z którego wykonana jest siatka, lub zszywkami ocynkowanymi (...lub „pokrytymi stopem cynkowo – aluminiowym” lub „ze stali nierdzewnej”...).

Wymiary materacy: min. grubość materaca siatkowo – kamiennego – 20cm

Wymiary oczka siatki: 5 x 7 cm

Grubość drutu: Ø 2,2 mm (... lub „Ø 2,2/3,2 mm” dla materacy ocynkowanych + PCW)

Powłoki antykorozyjne: gruby ocynk (min. 230 g/m²) (...lub „eutektyczny stop cynkowo- aluminiowy 95%Zn 5%Al.” lub „gruby ocynk (min.230 g/m²) + PCW” ...)

2.5. Kamień:

Kamień i kruszywo użyte na wykonania materacy siatkowo-kamiennych powinno charakteryzować się następującymi właściwościami:

- a/ ścieralność do 35%
- b/ mrozoodporność do 30%
- c/ nasiąkliwość do 2%

Minimalny wymiar pojedynczych kamieni nie może być mniejszy od wymiaru oczka siatki - czyli 50 mm dla materacy.

Największe używane kamienie nie powinny przekraczać 2,5 – krotnego wymiaru oczka siatki,

2.6 Geowłóknina

W celu odseparowania podsypki od gruntu rodzimego należy użyć włókniny filtracyjnej o gramaturze min. 500g/m²

Geowłóknina powinna posiadać aprobatę techniczną oraz atest producenta.

3. SPRZĘT.

3.1. Ogólne wymagania dotyczące sprzętu

Ogólne wymagania dotyczące sprzętu podane są w specyfikacji technicznej, w części I – „Wymagania ogólne”.

3.2. Sprzęt:

Montaż i łączenie materacy siatkowo-kamiennych można wykonywać ręcznie przy użyciu szczypiec, obcęgow i dźwigni (łomu) do zamykania wieka, lub w sposób zmechanizowany przy użyciu specjalnej zszywarki o napędzie pneumatycznym, zaciskającej prefabrykowane zszywki. Do napełniania materacy kamieniami można stosować ładowarki (dowożące jednocześnie kamień z placu składowego do miejsca wbudowania), lub koparki chwytakowe. Lico gabionów należy układać ręcznie

Do zagęszczenia podłoża i podsypki piaskowej należy użyć lekkich spalinowych zagęszczarek.

4. TRANSPORT.

Warunki ogólne transportu podano w specyfikacji technicznej, w części I – „Wymagania ogólne”.

Materiał może być przewożony dowolnymi środkami transportowymi dopuszczonymi przez Inżyniera.

Siatki oraz elementy gabionów lub gabiony powinny być dostarczane w opakowaniach Producenta. Na każdym opakowaniu powinna znajdować się informacja zawierająca co najmniej:

- nazwę Producenta,
- rok produkcji,
- rodzaj i liczbę wyrobów.
- numer Aprobaty Technicznej ITB,
- numer dokumentu dopuszczającego do obrotu i stosowania, według p. 5.1. Aprobaty Technicznej ITB AT-15-5961/2003.
- znak budowlany.

Wyroby powinny być przechowywane w opakowaniach Producenta.

Transport wyrobów może odbywać się dowolnymi środkami. W czasie transportu opakowania z wyrobami powinny być zabezpieczone przed zmianą położenia.

5. WYKONANIE ROBÓT.

5.1. Ogólne zasady wykonania robót

Ogólne wymagania dotyczące wykonania robót podane są w specyfikacji technicznej, w części I – „Wymagania ogólne”.

5.2. Przygotowanie podłoża pod umocnienie.

Podłoże pod wykonane umocnienia powinno być wyrównane i wyprofilowane do właściwej rzędnej oraz zagęszczone.

5.3. Wykonanie podsypki.

Na uprzednio przygotowanym podłożu jeśli przewiduje tak projekt, należy wykonać podsypkę piaskową o grubości 10 cm. Górna powierzchnia podsypki powinna być wyprofilowana do wymaganej rzędnej dna i pochylenia skarp zgodnie z Dokumentacją projektową.

Na podbudowie należy rozścielić warstwę geowłókniny a następnie po dokonaniu odbioru podbudowy można przystąpić do układania gabionów.

5.4. Wykonanie umocnienia.

Gabiony dostarczane są w formie złożonej „skrzynki” z siatki, usztywnionej ściankami działowymi co 1 ÷ 4 m. Wieko dostarczane jest osobno i dowiązywane do wypełnionego kamieniami materaca. Możliwe też jest zaszywanie większych połączeń materaca siatką z rolki. Materace układa się wzdłuż lub w poprzek skarpy, natomiast w dnie poprzecznie do kierunku cieku.

Siatkę dostarczoną w rolkach rozwijać bezpośrednio na skarpie na przygotowanym podłożu, a po naciągnięciu mocować kołkami w ilości 1 szt/m².

6. KONTROLA JAKOŚCI ROBÓT.

6.1. Ogólne zasady prowadzenia kontroli jakości

Ogólne zasady prowadzenia kontroli jakości podano w specyfikacji technicznej, w części I – „Wymagania ogólne”.

6.2. Prowadzenie kontroli jakości

Siatki i gabiony są dopuszczone do obrotu i powszechnego stosowania w budownictwie po dokonaniu oceny zgodności z Aprobata Techniczną i wydaniu w trybie zgodnym z odrębnymi przepisami, certyfikatu lub deklaracji zgodności z Aprobata.

Podstawą oceny zgodności są badania kontrolne gotowych wyrobów obejmujące sprawdzenie:

- a) średnic drutów i prętów,
- b) wymiarów oczek w siatce,
- c) rodzaju splotu drutów w siatce,
- d) wymiarów siatek,
- e) kształtu i wymiarów gabionów.
- f) grubości i masy powłok zabezpieczających

6.3. Metody badań

Sprawdzenie średnic drutów i prętów.

Sprawdzenie średnic drutów i prętów należy wykonać przez pomiar z dokładnością 0.01 mm. Wyniki pomiarów należy porównać z wymaganiami podanymi w Aprobacie Technicznej.

Sprawdzenie wymiarów oczek w siatce.

Wymiary oczek w siatce należy sprawdzić przez pomiar przymiarem liniowym z dokładnością 1 mm wymiaru nominalnego D (w osiach splotów) i wymiaru równoległego do splotów. Wyniki pomiarów należy porównać z wymaganiami podanymi w Aprobacie Technicznej

Sprawdzenie rodzaju splotu drutów w siatce.

Rodzaj splotu drutów w siatce należy sprawdzić przez oględziny i porównanie z wymaganiami podanymi w Aprobacie Technicznej.

Sprawdzenie wymiarów siatek.

Wymiary siatek należy sprawdzić przez pomiar przymiarem liniowym z dokładnością 5 mm. Wyniki pomiarów należy porównać z wymaganiami podanymi Aprobacie Technicznej.

Sprawdzenie wytrzymałości i odkształcalności drutów i prętów.

Sprawdzenie wytrzymałości i odkształcalności drutów i prętów należy wykonać zgodnie z normą PN-EN 10002+AC1:1998.

Badanie zabezpieczeń antykorozyjnych

Sprawdzenie masy powłoki cynkowej lub powłoki aluminiowo-cynkowej należy wykonać zgodnie z normą PN-EN 10142+A1:1997. Wyniki sprawdzenia należy porównać z wymaganiami podanymi w Aprobacie Technicznej.

Sprawdzenie grubości powłoki z PVC.

Sprawdzenie grubości powłoki z PVC należy wykonać przez pomiar średnicy drutu z powłoką i średnicy drutu bez powłoki. Należy obliczyć różnicę średnic i grubość powłoki, dzieląc tę różnicę przez 2.

Wyniki pomiarów i obliczeń należy porównać z wymaganiami podanymi w Aprobacie Technicznej.

Sprawdzenie kształtu i wymiarów gabionów.

Sprawdzenie kształtu gabionów należy wykonać przez oględziny i porównanie z projektem.

Wymiary gabionów należy sprawdzić przez pomiar z dokładnością do 5 cm.

6.4. Ocena wyników badań

Materiały należy uznać za zgodne z wymaganiami projektu i SST, jeżeli wszystkie wyniki badań kontrolnych są pozytywne.

7. OBMIAR ROBÓT.

Jednostkami obmiarowymi są:

- 1 m² umocnienia materacem siatkowo - kamiennym

8. ODBIOR ROBÓT.

Inspektor Nadzoru dokona odbioru faktycznie wykonanych przez Wykonawcę robot zgodnie z postanowieniami zawartymi w OST p. 9.

Jeżeli wszystkie pomiary dały wyniki pozytywne wykonane roboty Inspektor Nadzoru uznaje za zgodne z wymaganiami kontraktu. Jeżeli choć jeden z pomiarów dał wynik ujemny, Inspektor Nadzoru uznaje roboty za niezgodne z wymaganiami kontraktu i poleca doprowadzenie robot do zgodności z wymaganiami.

9. PŁATNOŚĆ.

Płatność za jednostkę wykonanej i odebranej roboty.

Cena jednostkowa obejmuje:

- zakup i sprowadzenie materiałów niezbędnych do wykonania umocnienia,
- wyrównanie i dogęszczenie podłoża,

- wykonanie umocnienia,
- oczyszczenie miejsca pracy,
- kontrolę jakości robot.

10. PRZEPISY ZWIĄZANE.

- PN-EN 10002+AC1:1998
- PN-83/N-03010
- Próba rozciągania. Metoda badania w temperaturze otoczenia.
- Statystyczna kontrola jakości. Losowy wybór jednostek produktu do próbki
- BN-76/8952-31 Budownictwo hydrotechniczne. Kamień naturalny do robot regulacyjnych i ubezpieczeniowych

M.20.02.10 Przygotowanie dna i skarp rzeki pod umocnienie

1. Wstęp

1.1. Przedmiot Specyfikacji Technicznej Wykonania i Odbioru Robót Budowlanych (STWiORB)

Przedmiotem niniejszej Specyfikacji Technicznej Wykonania i Odbioru Robót Budowlanych są wymagania dotyczące wykonania i odbioru Robót budowlanych w ramach realizacji zadania: „Przebudowa mostu JN131001097 w m. Piastowo w ciągu drogi powiatowej nr 3735W Piaski - Gozdowo wraz z drogami dojazdowymi”.

1.2. Zakres stosowania STWiORB

Specyfikacja Techniczna Wykonania i Odbioru Robót Budowlanych jest stosowana jako Dokument Przetargowy i Kontraktowy przy zlecaniu i realizacji robót wymienionych w punkcie 1.1.

1.3. Zakres robót objętych STWiORB

Roboty, których dotyczy STWiORB obejmują wszystkie czynności umożliwiające i mające na celu przygotowanie dna i skarp rzeki pod umocnienie, tj. oczyszczenie i odmulenie oraz pogłębienie koryta cieku. Roboty wykonuje się na całej długości projektowanego umocnienia koryta cieku.

1.4. Określenia podstawowe

Określenia podane w niniejszej STWiORB są zgodne z obowiązującymi normami i przepisami zawartymi w pkt. 10 niniejszej STWiORB oraz z określeniami podanymi w STWiORBDM.00.00.00 "Wymagania ogólne" pkt.4.

1.5. Ogólne wymagania dotyczące robót

Ogólne wymagania podano w STWiORBDM.00.00.00 "Wymagania ogólne" pkt.1.5.

Wykonawca robót jest odpowiedzialny za jakość ich wykonania oraz za zgodność z Dokumentacją Projektową, STWiORB i poleceniami Inżyniera.

Niezbędne dane istotne z punktu widzenia:

- organizacji robót budowlanych;
- zabezpieczenia interesu osób trzecich;
- ochrony środowiska;
- warunków bezpieczeństwa pracy;
- zaplecza dla potrzeb Wykonawcy;
- warunków organizacji ruchu;
- zabezpieczenia chodników i jezdni

podano w STWiORB DM. 00.00.00 „Wymagania Ogólne”.

1.6. Wspólny Słownik Zamówień (CPV)

Kod grup, klas i kategorii robót Wspólnego Słownika Zamówień (CPV) dotyczących przedmiotu zamówienia: 45221000-2.

2. Materiały

Nie występują.

3. Sprzęt

Ogólne wymagania dotyczące sprzętu podano w STWiORB DM.00.00.00 „Wymagania ogólne” pkt.3.

Jakikolwiek sprzęt, maszyny lub narzędzia niegwarantujące zachowania wymagań jakościowych robót i bezpieczeństwa zostaną przez Inżyniera zdyskwalifikowane i niedopuszczone do robót.

Roboty wykonuje się ręcznie oraz za pomocą następującego sprzętu:

- koparka o pojemności łyżki 0,25 m³,
- ładowarka.

4. Transport

Ogólne wymagania dotyczące transportu podano w STWiORB DM.00.00.00 „Wymagania ogólne”, pkt.4.

Do odwiezienia usuniętego materiału mogą być użyte dowolne środki transportowe. Wykonawca będzie na bieżąco usuwał resztki przewożonego materiału z nawierzchni.

5. Wykonanie robót

Ogólne zasady wykonania Robót podano w STWiORB DM.00.00.00 „Wymagania ogólne”, pkt.5.

Wykonawca przedstawi Inżynierowi do akceptacji Projekt Technologii i Organizacji Robót oraz Program Zapewnienia Jakości uwzględniający wszystkie warunki, w jakich będą wykonywane roboty.

Pogłębienie dna rzeki powinna zostać wykonana zgodnie z Dokumentacją Projektową w zakresie grubości projektowanego umocnienia.

Pogłębienie dna rzeki należy przeprowadzić z jednoczesnym jego wyrównaniem tak, aby w obrębie projektowanego umocnienia nie ujawniły się znaczne różnice wysokościowe.

Pogłębienie i oczyszczenie koryta rzeki można wykonywać ręcznie lub mechanicznie. Zaleca się prowadzenie robót przy niskim stanie wód.

6. Kontrola jakości robót

Ogólne zasady kontroli jakości Robót podano w STWiORB DM.00.00.00 „Wymagania ogólne” pkt.6.

Kontroli podlegają:

- Zakres i głębokość przygotowanego pod narzut dna rzeki,
- Wyrównanie skarp i dna koryta rzeki,
- kompletność wykonania robót.

7. Obmiar robót

Ogólne zasady obmiaru Robót podano w STWiORB DM.00.00.00 „Wymagania ogólne”, pkt.7.

7.1. Jednostka obmiarowa

Jednostką obmiarową jest metr kwadratowy(1m²) przygotowanego podłoża.

8. Odbiór robót

Ogólne zasady odbioru Robót podano w STWiORB DM.00.00.00 „Wymagania ogólne” pkt.8.

Roboty uznaje się za wykonane zgodnie z dokumentacją projektową, STWiORB i wymaganiami Inżyniera, jeżeli wszystkie pomiary i badania z zachowaniem tolerancji według pkt.6 dały wyniki pozytywne.

W przypadku niezgodności, choć jednego elementu robót z wymaganiami, roboty uznaje się za niezgodne z Dokumentacją Projektową i Wykonawca zobowiązany jest do ich poprawy na własny koszt.

9. Podstawa płatności

Ogólne ustalenia dotyczące podstaw płatności podano w STWiORB DM.00.00.00. "Wymagania ogólne" pkt.9.

Płaci się za metr kwadratowy (m²) przygotowanego podłoża.

9.1 Cena jednostkowa

Cena jednostkowa jest ceną uśrednioną dla przyjętego sposobu wykonania i obejmuje:

- opracowanie Projektu Technologii i Organizacji Robót oraz Programu Zapewnienia Jakości,
- wykonanie wszystkich elementów wynikających z opracowań Wykonawcy,
- zapewnienie niezbędnych czynników produkcji,
- zastosowanie materiałów pomocniczych koniecznych do prawidłowego wykonania robót lub wynikających z przyjętej technologii robót,
- zakup i dostarczenie na plac budowy wszystkich niezbędnych materiałów,
- oczyszczenie i pogłębienie koryta rzeki oraz odwiezienie wybranego materiału na wysypisko wraz z jego utylizacją,
- wyrównanie dna i skarp koryta rzeki,
- dowóz niedoboru gruntu ze składowiska przyobiektowego,
- wykonanie wszystkich niezbędnych pomiarów, prób i badań,
- zebranie, odwóz i utylizacja odpadów.
- oczyszczenie terenu Robót z odpadów, stanowiących własność Wykonawcy i usunięcie ich poza pas drogowy,
- oznakowanie miejsca Robót i jego utrzymanie.

10. Przepisy związane

10.1. Normy

10.2. Inne dokumenty

PN-S-02205 Drogi samochodowe. Roboty ziemne. Wymagania i badania.

PN-S-02204 Drogi samochodowe. Odwodnienie dróg

M.13.03.00

PREFABRYKATY BETONOWE

M.13.03.02 Prefabrykowane schody skarpowe

1. Wstęp

1.1. Przedmiot Specyfikacji Technicznej Wykonania i Odbioru Robót Budowlanych (STWiORB)

Przedmiotem niniejszej Specyfikacji Technicznej Wykonania i Odbioru Robót Budowlanych są wymagania dotyczące wykonania i odbioru Robót budowlanych w ramach realizacji zadania: „Przebudowa mostu JN131001097 w m. Piastowo w ciągu drogi powiatowej nr 3735W Piaski - Gozdowo wraz z drogami dojazdowymi”.

1.2. Zakres stosowania STWiORB

Specyfikacja Techniczna Wykonania i Odbioru Robót Budowlanych jest stosowana jako Dokument Przetargowy i Kontraktowy przy zleceniu i realizacji robót wymienionych w punkcie 1.1.

1.3. Zakres robót objętych STWiORB

Ustalenia zawarte w niniejszej Specyfikacji mają zastosowanie przy wykonaniu skarpowych schodów roboczych wraz z balustradą stalową zabezpieczoną antykorozyjnie, usytuowanych na skarpach w bezpośrednim sąsiedztwie obiektów mostowych z przeznaczeniem wyłącznie dla pracowników obsługi.

1.4. Określenia podstawowe

Określenia podane w niniejszej STWiORB są zgodne z obowiązującymi normami i przepisami zawartymi w pkt. 10 niniejszej STWiORB oraz z określeniami podanymi w STWiORBDM.00.00.00 "Wymagania ogólne" pkt.4.

Prefabrykat żelbetowy - element z betonu uzbrojony stalą niesprężoną, wykonany w formie, poza miejscem i przed czasem jego wbudowania, bez względu na to, czy został wykonany na placu budowy czy w wytwórni.

1.5. Ogólne wymagania dotyczące robót

Ogólne wymagania podano w STWiORBDM.00.00.00 "Wymagania ogólne" pkt.1.5.

Wykonawca robót jest odpowiedzialny za jakość ich wykonania oraz za zgodność z Dokumentacją Projektową, STWiORB i poleceniami Inżyniera.

Niezbędne dane istotne z punktu widzenia:

- organizacji robót budowlanych;
- zabezpieczenia interesu osób trzecich;
- ochrony środowiska;
- warunków bezpieczeństwa pracy;
- zaplecza dla potrzeb Wykonawcy;
- warunków organizacji ruchu;
- zabezpieczenia chodników i jezdni

podano w STWiORB DM. 00.00.00 „Wymagania Ogólne”.

1.6. Wspólny Słownik Zamówień (CPV)

Kod grup, klas i kategorii robót Wspólnego Słownika Zamówień (CPV) dotyczących przedmiotu zamówienia: 45221000-2.

2. Materiały

Ogólne wymagania dotyczące materiałów, ich pozyskiwania i składowania podano w STWiORB DM.00.00.00 „Wymagania ogólne”, pkt.2.

Elementy prefabrykowane należy wykonać z betonu B30 (C25/30), stosując materiały odpowiadające podanym wymaganiom:

- nasiąkliwość - do 4% - badanie wg PN-88/B-06250,
- mrozoodporność - ubytek masy nie większy od 5%, spadek wytrzymałości na ściskanie nie większy niż 20% po 150 cyklach zamrażania i odmrażania (F150) - badanie wg PN-88/B-06250,
- wodoszczelność - większa od 0,8MPa (W8),
- wskaźnik wodno-cementowy - w/c - ma być mniejszy od 0,5.

Żwir na podsypkę wg PN-B/11111-1996. Materiał podlega zatwierdzeniu przez Inżyniera.

Balustradę należy wykonać z rur: Ø 57.0/5.0 mm i Ø 42.4/5.0 mm, ze stali R35 wg PN-80/H-74219.

Wszystkie elementy balustrady zostaną zabezpieczone antykorozyjnie przez ocynkowanie ogniowe i uszczelnienie farbami.

3. Sprzęt

Ogólne wymagania dotyczące sprzętu podano w STWiORB DM.00.00.00 „Wymagania ogólne” pkt.3.

Roboty można wykonywać przy użyciu dowolnego typu sprzętu zaakceptowanego przez Inżyniera. Jakikolwiek sprzęt, maszyny lub narzędzia niegwarantujące zachowania wymagań jakościowych robót i bezpieczeństwa zostaną przez Inżyniera zdyskwalifikowane i niedopuszczone do robót.

4. Transport

Ogólne wymagania dotyczące transportu podano w STWiORB DM.00.00.00 „Wymagania ogólne”, pkt.4.

Materiały i sprzęt mogą być przewożone dowolnymi środkami transportu zaakceptowanymi przez Inżyniera w sposób zabezpieczający je przed uszkodzeniem.

Podczas przestawiania elementów i ich transportu niedopuszczalne są uderzenia i wstrząsy mogące spowodować mechaniczne uszkodzenie krawędzi.

5. Wykonanie robót

Ogólne zasady wykonania Robót podano w STWiORB DM.00.00.00 „Wymagania ogólne”, pkt.5.

Wykonawca przedstawi Inżynierowi do akceptacji Projekt Technologii i Organizacji Robót oraz Program Zapewnienia Jakości uwzględniający wszystkie warunki, w jakich będą wykonywane roboty oraz Projekt Technologiczny Wykonania i Montażu Prefabrykatu.

Wykonanie robót obejmuje:

- wykonanie koryta pod podsypkę żwirową,
- wykonanie ławy żwirowo-cementowej,
- wykonanie ławy żwirowej i jej zagęszczenie,
- wykonanie stopni prefabrykowanych,
- wykonanie obrzeży betonowych.

Szerokość użytkowa schodów wynosi 80cm (95cm razem z obrzeżami betonowymi). Nachylenie skarpy musi wynosić 1:1,5. Wskaźnik zagęszczenia ławy żwirowej min. 0,95, a grubość min. 10cm.

5.1. Produkcja prefabrykatów

Przed przystąpieniem do produkcji prefabrykatów należy opracować Projekt Technologiczny dla każdego typu prefabrykatu i uzgodnić go z Inżynierem. Projekt powinien zawierać:

- projekt warsztatowy form do produkcji prefabrykatu
- technologię betonowania prefabrykatu
- elementy połączeń prefabrykowanych
- technologię transportu i montażu prefabrykatów
- rodzaj i sposób rozmieszczenia kotew do podnoszenia i montażu prefabrykatów

5.1.1. Formy do produkcji prefabrykatów

Formy powinny spełniać następujące warunki:

- wykonanie prefabrykatów o zaprojektowanych wymiarach w granicach dalej podanych tolerancji,
- możliwość wypuszczenia prętów zbrojeniowych.

Formy do kształtowania konstrukcji betonowych wykonywane z elementów stalowych lub stopów aluminiowych należy zlecać do wykonania wytwórniom konstrukcji metalowych.

Wykonywać je należy na podstawie projektu warsztatowego w oparciu o Dokumentację Projektową i wymagania STWiORB. Projekty warsztatowe form wykonuje Wykonawca.

Wibrowanie betonu w formach nie może powodować przemieszczeń zbrojenia.

Kotwy służące do podnoszenia prefabrykatu powinny być wykonane z elementów, które pozwalają na łatwy demontaż po zamontowaniu prefabrykatu np. wkręcane.

5.1.2. Przygotowanie form

Po złożeniu formy i ułożeniu w niej dodatkowego wyposażenia przewidzianego w dokumentacji projektowej danego prefabrykatu należy skontrolować:

- podstawowe wymiary formy (długość, szerokość, wysokość, przekątne),
- wymiary wkładów formujących (średnice, długość, szerokość, wysokość, przekątne),

Oprócz badania cech geometrycznych formy, kontrola powinna obejmować sprawdzenie, czy nie występują odkształcenia złączy i innych elementów form rozbiernych. W zależności od potrzeb kontrola powinna być wykonywana za pomocą pomiarów lub przy użyciu sprawdzianów. Dopuszcza się, zamiast kontroli poszczególnych wymiarów form, dokonywanie stałych punktów formy umieszczonych na jej trzech bokach, o ile w konstrukcji formy jest przewidziany taki właśnie sposób kontroli.

Po dokładnym sprawdzeniu prawidłowości złożenia formy należy wszystkie jej części stykające się z produkowanym w niej prefabrykatem posmarować odpowiednimi środkami antyadhezyjnymi.

Wewnętrzne powierzchnie formy przed montażem zbrojenia należy każdorazowo oczyścić i posmarować płynem zmniejszającym przyczepność do betonu.

5.1.3. Przygotowanie zbrojenia

Zbrojenie prefabrykatów powinno być przygotowane zgodnie z Dokumentacją Projektową z zachowaniem wskazanych tolerancji i wymiarów (M.12.00.00). Należy przewidzieć możliwość sztywnego mocowania prętów stalowych w celu uniknięcia przesunięć w trakcie betonowania. Pręty można łączyć w szkielet zbrojenia poprzez wiązanie. Przed zamknięciem formy należy sprawdzić i potwierdzić prawidłowość zmontowania zbrojenia. Szczególną uwagę należy zwrócić na zachowanie przewidzianych projektem otulin oraz na prawidłowość ustawienia i zamocowania prętów.

W elementach prefabrykowanych należy osadzić elementy kotwiące połączone ze zbrojeniem.

Wszystkie stalowe elementy wyposażenia prefabrykatów jak: uchwyty transportowe, trzpienie, tuleje, wieszaki, marki stalowe itp., powinny być dokładnie stabilizowane w formie. W przypadku, gdy Dokumentacja Projektowa nie przewiduje stabilizacji któregoś ze stalowych elementów wyposażenia dopuszcza się mocowanie elementów ze pomocą drutu wiązałkowego.

Wymiary zbrojenia jak długość, szerokość, rozstawienie i zagięcie prętów, mocowanie elementów wyposażenia itp., powinny posiadać tolerancje zgodne z ustalonymi dla danego typu prefabrykatów.

W Dokumentacji Projektowej nie zamieszczono kotew do transportu i montażu prefabrykatów. Wykonawca w Projekcie Technologii Wykonania i Montażu Prefabrykatu poda rodzaj i sposób rozmieszczenia kotew do podnoszenia i montażu prefabrykatów.

5.1.4. Betonowanie, dojrzewanie i pielęgnacja betonu

Dojrzewanie betonu w prefabrykatach może odbywać się w warunkach naturalnych lub sztucznych. W przypadku naparzania, czas naparzania powinien być ustalony doświadczalnie.

Wymagana wytrzymałość betonu przy wyjmowaniu prefabrykatu z formy powinna wynosić 80% wytrzymałości projektowanej.

Dopuszczalne odchyłki wymiarów prefabrykatów

– długość prefabrykatów - ± 5 mm

– szerokość prefabrykatów - ± 5 mm

Pozostałe tolerancje wykonania według PN-S-10040:1999

5.2. Montaż prefabrykatów

Elementy prefabrykowane montować w miejscu określonym w Dokumentacji Projektowej

Tolerancje montażu i ustawienia zgodnie z wymaganiami określonymi w STWiORB M.13.01.00. i PN-S-10040:1999

5.3. Wykonanie balustrady

Słupki balustrady należy osadzać w elementach prefabrykowanych, w odpowiednio wykonanych gniazdach (w Wytwórni), za pomocą modyfikowanej niskoskurczowej zaprawy.

Wszystkie stalowe elementy balustrady należy zabezpieczyć antykorozyjnie przez ocynkowanie ogniowe, w taki sposób aby zapewnić trwałość powłoki przez okres co najmniej 25 lat. Warstwa powłoki cynkowej na elementach powinna wynosić co najmniej 70 μ m.

Zabezpieczenie antykorozyjne w postaci ocynkowania ogniowego elementów stalowych zgodnie z wymogami normy PN-EN ISO 1461:2000, zostanie wykonane w Wytwórni. Na placu budowy, przed przystąpieniem do spawania należy usunąć szczotką metalową powłokę cynku z obszaru spawania. Po zespawaniu wszystkich elementów należy w miejscu spawów uzupełnić ubytki ochrony antykorozyjnej przez ręczne nałożenie kilku warstw farby cynkowej, aż do uzyskania o 30 μ m więcej niż grubość pierwotnej powłoki. Należy również uzupełnić ubytki powłoki cynkowej powstałe w czasie transportu i montażu, zgodnie z zaleceniami Inżyniera.

Elementy balustrady będą dodatkowo malowane zestawem malarskim przeznaczonym na powierzchnie ocynkowane. Należy stosować powłokę malarską o piętnastoletniej trwałości przy eksploatacji jej w warunkach korozyjnych określanych jako wyższe od umiarkowanego (stopień U wg PN-71/H-04651) i niższe od ciężkiego (stopień C

wg PN-71/H-04651) i dopuszczoną do stosowania na powierzchniach narażonych na okresowy wpływ soli zimowego utrzymania dróg oraz uszkodzenia mechaniczne w wyjątkowo uciążliwym środowisku (W wg PN-71/H-04651). Całkowita grubość powłoki w stanie suchym powinna wynosić co najmniej 160 μ m. Należy stosować dwuskładnikowy system: jako podkładową należy stosować farbę epoksydową, tworzącą w stanie suchym powłokę o grubości 100 μ m. Jako nawierzchniową należy stosować farbę poliuretanową, tworzącą w stanie suchym powłokę o grubości 60 μ m.

Powierzchnie ocynkowane należy przygotować do malowania, przez odtłuszczenie (wszelkie zanieczyszczenia stałe, roztwory soli i zatłuszczenia należy usunąć np. wodą pod ciśnieniem, z dodatkiem detergentów). W wytwórni będzie nałożona warstwa podkładowa. Na placu budowy należy uzupełnić natryskiem ubytki powłoki antykorozyjnej i nałożyć warstwę nawierzchniową. Warstwę nawierzchniową należy nakładać na suchą powierzchnię, pozbawioną zanieczyszczeń, wolną od tłuszczu i kurzu. Zaleca się stosowanie natrysku bezpowietrznego.

Należy ściśle przestrzegać warunków nakładania powłok antykorozyjnych określonych przez producenta farb.

6. Kontrola jakości robót

Ogólne zasady kontroli jakości Robót podano w STWiORB DM.00.00.00 „Wymagania ogólne” pkt.6.

Sprawdzeniu podlegają:

- prawidłowość wykonania koryta,
- ułożenie i zagęszczenie podsypki żwirowej,
- wykonanie schodów zgodnie z Dokumentacją Projektową,
- wykonanie balustrady

6.1. Wymagania użytkowe

Dopuszczalne odchyłki - wg 5.1.4.

Kontrola jakości wykonania powinna obejmować sprawdzenie:

- zewnętrznych wymiarów,

Wygląd zewnętrzny - powierzchnie elementów powinny być gładkie, bez raków, pęknięć i rys; dopuszcza się drobne pory jako pozostałości po pęcherzykach powietrza - których głębokość nie przekracza 2mm.

- dokładności montażu poszczególnych prefabrykatów i wielkości przesunięć poziomych, pionowych, wychylenia z pionu, wzajemnego przesunięcia itp.,
- dokładności wykonania połączeń,

Prawidłowość wykonania kontrolowanego zespołu należy sprawdzić przez pomiar i porównanie stwierdzonych odchyłek montażowych z wymaganiami określonymi w projekcie i warunkach technicznych. Należy sprawdzić wszystkie wymiary decydujące o dokładności wykonania. Zacieranie powierzchni elementów po ich wyjęciu z formy jest niedopuszczalne.

6.2. Badania przy odbiorze

6.2.1. Sprawdzenie kształtu i wymiarów

Sprawdzenie wyglądu zewnętrznego - należy wykonać oględziny powierzchni elementów celem stwierdzenia, czy nie mają raków, pęknięć, rys i ciał obcych w betonie; badanie uszkodzeń, wyszczerbień i porów należy przeprowadzić przez oględziny i pomiary za pomocą linii stalowej i przymiaru z podziałką milimetrową o dokładności 1mm.

W czasie produkcji elementów powinna być prowadzona systematyczna kontrola wytrzymałości stosowanego betonu zgodnie z PN-88/B-06250 i M.13.01.00. Beton konstrukcyjny.

Sprawdzenie zbrojenia: sprawdzenie średnicy prętów i ich usytuowania należy wykonać w 2 dowolnie wybranych miejscach przez odbicie betonu, wykonując równocześnie pomiar otuliny z dokładnością do 1 mm za pomocą suwmiarki.

6.3. Badanie materiałów

Wykonawca przedstawi do odbioru Deklaracje zgodności materiałów wraz z niezbędnymi badaniami.

7. Obmiar robót

Ogólne zasady obmiaru Robót podano w STWiORB DM.00.00.00 „Wymagania ogólne”, pkt.7.

7.1. Jednostka obmiarowa

Jednostką obmiaru jest 1 metr schodów skarpowych [1m]. Długość schodów mierzy się po długości skarpy W cenie jednostkowej uwzględnia się montaż i rozbiórkę potrzebnych rusztowań i urządzeń do montażu oraz wykonanie złączy.

8. Odbiór robót

Ogólne zasady odbioru Robót podano w STWiORB DM.00.00.00 „Wymagania ogólne” pkt.8.

Roboty uznaje się za wykonane zgodnie z dokumentacją projektową, STWiORB i wymaganiami Inżyniera, jeżeli wszystkie pomiary i badania z zachowaniem tolerancji według pkt.6 dały wyniki pozytywne.

Odbiór prefabrykatu po zmontowaniu.

W przypadku niezgodności, choć jednego elementu robót z wymaganiami, roboty uznaje się za niezgodne z Dokumentacją Projektową i Wykonawca zobowiązany jest do ich poprawy na własny koszt.

9. Podstawa płatności

Ogólne ustalenia dotyczące podstaw płatności podano w STWiORB DM.00.00.00. "Wymagania ogólne" pkt.9.

Płaci się za 1 metr [1m] schodów, zgodnie z określeniem podanym w p. 7.

9.1 Cena jednostkowa

Cena jednostkowa obejmuje w szczególności:

- opracowanie Projektu Technologii i Organizacji Robót oraz Programu Zapewnienia Jakości,

Specyfikacje Techniczne Wykonania i Odbioru Robót Budowlanych

- sporządzenie Projektu Technologicznego Wykonania i Montażu Prefabrykatów
- uzgodnienie powyższego projektu z Inżynierem,
- wykonanie wszystkich elementów wynikających z opracowań Wykonawcy,
- zapewnienie niezbędnych czynników produkcji,
- zastosowanie materiałów pomocniczych koniecznych do prawidłowego wykonania robót lub wynikających z przyjętej technologii robót,
- zakup i dostarczenie na plac budowy wszystkich niezbędnych materiałów,
- wykonanie koryta pod ławę żwirową,
- wykonanie ławy żwirowej i jej zagęszczenie,
- dostarczenie i montaż prefabrykatów,
- montaż balustrad i poręczy wraz z zabezpieczeniem antykorozyjnym,
- wykonanie i rozbiórkę rusztowań, pomostów roboczych i innych urządzeń pomocniczych niezbędnych do wykonania lub zabezpieczenia Robót prowadzonych przy odbywającym się ruchu drogowym na obiekcie lub pod obiektem,
- wykonanie badań i pomiarów,
- oczyszczenie terenu Robót z odpadów, stanowiących własność Wykonawcy i usunięcie ich poza pas drogowy,
- oznakowanie miejsca Robót i jego utrzymanie.

10. Przepisy związane

PN-B-11111:1996 Kruszywa mineralne. Kruszywa naturalne do nawierzchni drogowych. Żwir i mieszanka.

Wg M.13.03.02 i M.12.01.02.

M.13.03.00

PREFABRYKATY BETONOWE

M.13.03.06 Prefabrykowane deski gzymsowe

1. Wstęp

1.1. Przedmiot Specyfikacji Technicznej Wykonania i Odbioru Robót Budowlanych (STWiORB)

Przedmiotem niniejszej Specyfikacji Technicznej Wykonania i Odbioru Robót Budowlanych są wymagania dotyczące wykonania i odbioru Robót budowlanych w ramach realizacji zadania: „Przebudowa mostu JN131001097 w m. Piastowo w ciągu drogi powiatowej nr 3735W Piaski - Gozdowo wraz z drogami dojazdowymi”.

1.2. Zakres stosowania STWiORB

Specyfikacja Techniczna Wykonania i Odbioru Robót Budowlanych jest stosowana jako Dokument Przetargowy i Kontraktowy przy zleceniu i realizacji robót wymienionych w punkcie 1.1.

1.3. Zakres robót objętych STWiORB

Ustalenia zawarte w niniejszej Specyfikacji mają zastosowanie przy wykonaniu i montażu prefabrykowanych desek gzymsowych na moście.

1.4. Określenia podstawowe

Określenia podane w niniejszej ST są zgodne z obowiązującymi polskimi normami podanymi w ST D-M-00.00.00 “Wymagania ogólne”

1.4.1. Prefabrykat polimerobetonowy – element z betonu uzbrojonego stalą nie sprężającą, wykonany w formie, poza miejscem i przed czasem wbudowywania go, bez względu na to, czy został wykonany na placu budowy, czy w wytwórni stałej.

1.5. Ogólne wymagania dotyczące robót

Ogólne wymagania dotyczące robót podano w ST D-M.00.00.00 “Wymagania ogólne”, pkt 1. Wykonawca robót jest odpowiedzialny za jakość ich wykonania oraz za zgodność z Dokumentacją Projektową, ST i poleceniami Inżyniera.

2. MATERIAŁY

2.1. Ogólne wymagania dotyczące materiałów

Ogólne wymagania dotyczące materiałów podano w ST -D-M-00.00.00 “Wymagania ogólne”, pkt 2.

2.2. Prefabrykaty

Należy stosować prefabrykaty o wymiarach 0,99x0,45x0,04 m, Prefabrykaty powinny być wykonane z polimerobetonu, zbrojone stalą o $f_{yk}=500\text{MPa}$, spełniającą wymagania ST M-12.01.02.

Wymagania odnośnie polimerobetonu:

- wytrzymałość gwarantowana na ściskanie - $\geq 80\text{MPa}$ wg .Instrukcji ITB nr 194
- wytrzymałość gwarantowana na rozciąganie przy zginaniu - $\geq 30\text{MPa}$ wg. Instrukcji ITB nr 194
- nasiąkliwość – nie więcej niż 0.25% wg PN-85/B-04101
- stopień mrozoodporności $\geq F150$ wg PN-88/B-06250

Prefabrykaty powinny być wykonywane w wytwórni. Formy stosowane do produkcji elementów prefabrykowanych mogą być wykonane z dowolnych materiałów, ale dokładność wykonania formy i jej wytrzymałość muszą zapewniać zachowanie kształtu elementów zgodnie z Dokumentacją Projektową oraz zachowanie tolerancji wykonania wg pkt. 6. Zacieranie elementów po ich wyjęciu z formy jest niedopuszczalne. Krawędzie elementów powinny być bez szczyrb.

Dopuszczalne wady i uszkodzenia prefabrykatu:

- rysy otwarte lub pęknięcia niedopuszczalne
- rysy włoskowate (skurczowe, do 0,1mm rozwarości):
 - poprzeczne na 1/4 długości w 4 miejscach
 - lub 1 rysa na całej długości prefabrykatu

- podłużne na 1/3 długości w 2 miejscach
- poprzeczne i podłużne krzyżujące się niedopuszczalne
- skupienie cementu, piasku lub kruszywa w 2 miejscach, o łącznej powierzchni nie większej niż 2% powierzchni
- ciała obce niedopuszczalne
- odsłonięcia zbrojenia niedopuszczalne

Dopuszczalne są drobne pory jako pozostałości po pęcherzykach powietrza i po wodzie, których głębokość nie przekracza 3mm

Pręty zbrojenia powinny mieć średnice i kształt zgodne z Dokumentacją Projektową. Dopuszczalne odchylenie osi pręta w przekroju poprzecznym od wymiaru przewidzianego Dokumentacją może wynosić maksimum 5mm. Klasa betonu i stali w prefabrykatkach – wg Dokumentacji Projektowej.

2.3. TAŚMA DO USZCZELNIANIA STYKU MIĘDZY DESKĄ GZYMSOWĄ I PŁYTĄ CHODNIKOWĄ

Do uszczelnienia styku między deską gzymsową i płytą chodnikową należy stosować zestaw do uszczelniania szczelin dylatacyjnych narażonych na działanie wody. Zestaw uszczelniający powinien składać się z elastycznej taśmy

z tworzywa sztucznego oraz zaprawy klejowej do przyklejania taśmy.

Zestaw powinien charakteryzować się:

- bardzo dobrą przyczepnością do podłoża betonowego i szczelnością
- wysoką wytrzymałością na uszkodzenia mechaniczne
- wysoką odpornością na czynniki chemiczne (m.in. wody chlorowanej, ścieków domowych, rozcieńczonych kwasów i zasad, kwasów organicznych, domowych i przemysłowych środków czyszczących, mazutu, olejów silnikowych, benzyny)
- zestaw musi być kompatybilny z materiałem izolacji nawierzchni wg ST M-20.01.08.

Taśma powinna mieć szerokość 10cm.

3. SPRZĘT

3.1. OGÓLNE WYMAGANIA DOTYCZĄCE SPRZĘTU

Ogólne wymagania dotyczące sprzętu podano w ST D-M-00.00.00 “Wymagania ogólne”, pkt 3.

3.2. SPRZĘT DO MONTAŻU PREFABRYKATÓW

Sprzęt do montażu elementów prefabrykowanych powinien być zaakceptowany przez Inżyniera..

Do montażu i przeładunku prefabrykatów należy stosować dźwigi samochodowe o udźwigu i wysięgu odpowiadającym terenowym warunkom montażu i przeładunku oraz ciężarowi montowanych elementów. Odpowiadające tym warunkom dźwigi wymagają utwardzonej powierzchni placu montażowego oraz drogi dojazdowej.

4. TRANSPORT

4.1. OGÓLNE WYMAGANIA DOTYCZĄCE TRANSPORTU

Ogólne wymagania dotyczące transportu podano w ST D-M-00.00.00 “Wymagania ogólne”,

4.2. TRANSPORT I SKŁADOWANIE PREFABRYKATÓW

- składowanie elementów powinno odbywać się na wyrównanym i odwodnionym podłożu.
- elementy należy układać na podkładach z zachowaniem prześwitu minimum 10cm pomiędzy podłożem i elementem
- elementy można transportować po osiągnięciu przez beton co najmniej 80 % wytrzymałości projektowej,
- podczas przestawiania elementów, ich transportu, montażu i ponownego ustawienia niedopuszczalne są uderzenia i wstrząsy mogące spowodować mechaniczne uszkodzenia krawędzi,
- podczas składowania prefabrykatów należy zwrócić szczególną uwagę na zabezpieczenie wystającego zbrojenia przed pogięciem

- prefabrykaty powinny być składowane na krawędziakach drewnianych podłożonych tak, aby nie wywołać w prefabrykatkach nieprzewidzianych w Dokumentacji Projektowej sił wewnętrznych.

5. WYKONANIE ROBÓT

5.1. OGÓLNE ZASADY WYKONANIA ROBÓT

Ogólne zasady wykonania robót podano w ST D-M-00.00.00 “Wymagania ogólne”, Wykonawca przedstawi Inżynierowi do akceptacji projekt organizacji i harmonogram robót uwzględniające wszystkie warunki, w jakich będzie wykonywany montaż prefabrykatów. W projekcie organizacji winno się znaleźć:

- uzasadnienie dobranego sprzętu montażowego,
- metoda montażu,
- pomosty i podesty robocze,
- rozwiązanie zagadnienia bezpieczeństwa pracy.

5.2. MONTAŻ PREFABRYKATÓW

Prefabrykaty powinny zostać wykonane w wytwórni. Przed przystąpieniem do wbudowania prefabrykatu, Wykonawca przedstawi Inżynierowi atest producenta, potwierdzający zgodność z wymaganiami przedstawionymi w pkt. 2.

Przed przystąpieniem, do montażu należy sprawdzić stan prefabrykatów. Zbrojenie wykonane w celu połączenia prefabrykatu z betonem wylewanym „na mokro” (betonem gzymsów i betonem płyty pomostu mostu) powinno być oczyszczone i wyprostowane.

W trakcie montażu prefabrykatów, należy szczególną uwagę zwrócić na ich właściwe usytuowanie i zamocowanie (przyspawanie) wystających prętów do zbrojenia betonu wylewanego „na mokro”. Prefabrykaty należy montować z 1cm przerwą dylatacyjną. Zamocowanie desek gzymsowych musi uwzględnić prawidłową linię niwelety, niwelując ewentualne niedokładności wykonania i ugięć płyty pomostu.

Z powierzchni prefabrykatów stykających się w zespoleniu z nowym betonem należy usunąć szklivo, oczyścić powierzchnię styku i starannie zwilżyć wodą. Następnie na suchą i oczyszczoną powierzchnię nakleić taśmę uszczelniającą styk deski gzymsowej z betonem kapy.

Po zamontowaniu deski i uszczelnieniu styku jej górną powierzchnię należy pokryć izolacją wierzchnią, natomiast boczną powierzchnię – powłoką o podwyższonej zdolności pokrywania rys – wg ST M-20.01.08.

5.3. UŁOŻENIE TAŚMY USZCZELNIAJĄCEJ

Podłoże, na które będzie przyklejana taśma musi być bez zanieczyszczeń, tłuszczu czy oleju i powinno być suche. Ewentualne ubytki w betonie należy uzupełnić zaprawą niskoskurczową.

Zaprawę klejową należy nanieść szpachlą warstwą o grubości zalecanej przez producenta. Oczyszczoną i osuszoną taśmę należy ułożyć na przygotowanym podłożu i silnie docisnąć.

6. KONTROLA JAKOŚCI ROBÓT

6.1. OGÓLNE ZASADY KONTROLI JAKOŚCI ROBÓT

Ogólne zasady kontroli jakości robót podano w ST D-M-00.00.00 “Wymagania ogólne”,

6.2. KONTROLA ELEMENTÓW PREFABRYKOWANYCH

Badania elementów prefabrykowanych obejmują:
sprawdzenie atestu producenta na zgodność z wymaganiami pkt. 2
sprawdzenie cech zewnętrznych,
sprawdzenie prawidłowości montażu prefabrykatów.

6.2.1. Sprawdzenie atestu producenta na zgodność z wymaganiami pkt. 2

Wykonawca powinien dostarczyć Inżynierowi atest producenta dla elementów prefabrykowanych, w którym są wyspecyfikowane:

- data wystawienia
- nazwa i adres producenta
- lista właściwości objętych atestem
- opis badań prefabrykatów i wyniki badań
- podpis osoby przeprowadzającej testy

Właściwości prefabrykatów wg atestu powinny być zgodne z wymaganiami podanymi w pkt. 2.

6.2.2. Sprawdzenie cech zewnętrznych

Sprawdzenie cech zewnętrznych na budowie obejmuje:

- a) ocenę wizualną

Powierzchnia prefabrykatu powinna być sprawdzana pod względem uszkodzeń, pustek, spękań i obecności ciał obcych. Elementy prefabrykowane powinny spełniać wymagania podane w pkt. 2.

- b) sprawdzenie wymiarów.

Kształt i wymiary należy sprawdzać z dokładnością do 1mm.

Dopuszczalne odchyłki wymiarów prefabrykatu nie powinny przekraczać:

- c) wysokość elementu : ± 1 mm
- d) szerokość elementu: ± 3 mm
- e) długość elementu: ± 3 mm
- f) grubość ścian elementu: +2mm, - 2mm,

6.2.3. Sprawdzenie prawidłowości montażu prefabrykatów

Sprawdzenie prawidłowości montażu prefabrykatów obejmuje:

- wizualną ocenę jakości robót,
- sprawdzenie szerokości spoin (na zgodność z Dokumentacją Projektową),
- sprawdzenie prostoliniowości ułożenia (Odchylenia mierzone łata o długości 4,0m nie powinny być większe niż 5mm)
- niwelacyjne sprawdzenie prawidłowości wysokościowego ułożenia (Odchylenia rzędnych nie powinny przekraczać 2mm).

6.3. SPRAWDZENIE WYKONANIA USZCZELNIENIA MIĘDZY DESKĄ GZYMSOWĄ I PŁYTĄ CHODNIKOWĄ

Sprawdzenie materiałów odbywa się na podstawie atestów producenta i porównania ich z wymaganiami niniejszej ST.

Grubość naniesionej zaprawy klejowej powinna być zgodna z wymaganiami producenta.

Taśma powinna całą powierzchnią przylegać do podłoża – nie powinno być fałd ani przerwań. Musi być ułożona symetrycznie w stosunku do szczeliny dylatacyjnej.

7. OBMIAR ROBÓT

7.1. OGÓLNE ZASADY OBMIARU ROBÓT

Ogólne zasady obmiaru robót podano w ST D-M-00.00.00 “Wymagania ogólne”, pkt 7.

7.2. JEDNOSTKA OBMIAROWA

Jednostką obmiaru jest:

- 1 mb deski gzymsowej

8. ODBIÓR ROBÓT

8.1. OGÓLNE ZASADY ODBIORU ROBÓT

Ogólne zasady odbioru robót podano w ST D-M-00.00.00 “Wymagania ogólne”, pkt 8.

Roboty objęte niniejszą Specyfikacją podlegają odbiorowi robót, który jest dokonywany na podstawie wyników pomiarów, badań i oceny wizualnej.

Jeżeli wszystkie badania przewidziane w pkt. 6 dały wynik pozytywny, wykonane roboty należy uznać za wykonane zgodnie z wymaganiami ST. Jeżeli choć jedno badanie dało wynik ujemny wykonane roboty należy uznać za niezgodne z wymaganiami. W tym wypadku Wykonawca jest zobowiązany doprowadzić roboty do zgodności z ST i przedstawić je do ponownego odbioru.

9. PODSTAWA PŁATNOŚCI

9.1. OGÓLNE USTALENIA DOTYCZĄCE PODSTAWY PŁATNOŚCI

Ogólne ustalenia dotyczące podstawy płatności podano w ST D-M-00.00.00 “Wymagania ogólne”, pkt 9.

9.2. CENA JEDNOSTKI OBMIAROWEJ

Cena jednostkowa obejmuje:

- dostarczenie przez Wykonawcę projektu organizacji robót,
- zakup elementów prefabrykowanych
- transport prefabrykatów na miejsce wbudowania
- zakup lub wypożyczenie sprzętu
- montaż prefabrykatu,
- przygotowanie elementu do zespolenia z betonem,
- wykonanie niezbędnych pomiarów i badań,
- rozbiórkę urządzeń do montażu z usunięciem poza pas drogowy,
- uporządkowanie terenu budowy.

10. PRZEPISY ZWIĄZANE

10.1. NORMY

1. PN-77/S-10040 Żelbetowe i betonowe konstrukcje mostowe. Wymagania i badania.